

## Intervenció arqueològica als Jardins de Montserrat (carrer de Rocafort, 210-236). Districte de l'Eixample). Codi 081/18

(Barcelona, Barcelonès)

Juny a desembre 2018

Núm. Expedient:

470 K121-NB 2018/1-22108

470 K121-NB 2018/2-22456

470 K121-NB 2018/3-22491

470 K121-NB 2018/4-22655

470 K121-NB 2018/5-22915

437 K121 N/MEM



Albert Castellà Fabré

Òscar Varas Ranz

Noemí Nebot Pich



**ABANS. SERVEIS CULTURALS S.L.**

c. Ventura Plaja 30-32, Àtic 1<sup>a</sup>

08028 Barcelona

Telf.: 667 746 340 /637 794 864

[ivansalvado.abans@gmail.com](mailto:ivansalvado.abans@gmail.com) /[jordichoren.abans@gmail.com](mailto:jordichoren.abans@gmail.com)

[www.facebook.com/Abans](http://www.facebook.com/Abans)

Co-direcció  
Albert Castellà

Co-direcció  
Òscar Varas

Coordinació  
Ivan Salvadó

A handwritten signature in black ink that reads "Albert" followed by a horizontal line and a flourish.

A complex, circular handwritten signature in blue ink.

A handwritten signature in black ink that reads "Ivan" followed by a horizontal line and a flourish.

A Barcelona, 15 de desembre de 2020



## Índex

Fitxa tècnica.....	5
Motius de la intervenció .....	6
Localització.....	7
Marc geogràfic i geològic.....	8
Síntesi històrica i antecedents arqueològics.....	9
Metodologia .....	11
Desenvolupament dels treballs arqueològics .....	13
Fase 1. Laterals dels carrers Rocafort i Rosselló.....	13
Fase 2. Excavació i documentació arqueològica.....	15
Fase 3. Rases de serveis.....	34
Conclusions i interpretació.....	36
Fase 1. Primera meitat segle XX.....	36
Fase 2. Segona meitat segle XX .....	37
Afectació arqueològica.....	39
Bibliografia.....	41
Annexos.....	42
Annex 1.....	43
Fitxes .....	43
Llistat general d'Unitats Estratigràfiques.....	44
Fitxes d'unitats estratigràfiques.....	46
Fitxes d'estructures .....	52
Fitxes de paviments .....	95
Fitxes de negatius i interestrats.....	100
Fitxes d'UA.....	115
Annex 2.....	117
Inventaris.....	117
Inventari de material arqueològic.....	118
Taula de codis per a l'inventari de materials arqueològics del Servei d'arqueologia de l'Ajuntament de Barcelona .....	119
Fitxa de restauració .....	135
Annex 3.....	140
Documentació fotogràfica.....	140
Annex 4.....	173



Planimetries .....	173
Índex de plànols .....	174

## Fitxa tècnica

<b>Nom de la intervenció</b>	
<b>Municipi</b>	Barcelona
<b>Comarca</b>	Barcelonès
<b>Coordenades UTM ETRS89</b>	X 428583.0/ Y 4581900.5
<b>Alçada</b>	35,57 - 39,42m snm
<b>Tipus de jaciment</b>	Urbà
<b>Tipus d'intervenció</b>	Preventiva
<b>Tipus d'activitat</b>	Control, excavació i documentació.
<b>Resultat de la intervenció</b>	Positiu
<b>Cronologia</b>	Segle XX
<b>Dates de la intervenció</b>	Permís Albert: 18/06/2018-27/07/2018 Pròrroga Albert: 10/08/2018-31/08/2018 Permís Noemí: 16/08/2018-14/09/2018 Permís Òscar: 02/10/2018-26/10/2018 Pròrroga Òscar: 07/11/2018-14/12/2018 Pròrroga memòria: 28/02/2021
<b>Coordinació</b>	Ivan Salvadó Jambrina
<b>Direcció arqueològica</b>	Albert Castellà Fabré, Noemí Nebot Pich, Òscar Varas Ranz
<b>Arqueòlegs tècnics</b>	Marcel Olivé Taché
<b>Oficials d'arqueologia</b>	Isabel Muñoz Olmos, Noemí Nebot Pich, Montserrat Piñeiro Costán, Adriana Vilardell Fernández, Marc Zubia Pons
<b>Dibuix de camp</b>	Albert Castellà Fabré, Òscar Varas Ranz
<b>Topografia</b>	ABANS Serveis Culturals s.l.
<b>Infografia</b>	Markary García Álvarez, Jordi Chorén Tosar
<b>Inventari dels materials</b>	Marcel Olivé Taché
<b>Propietari de la finca</b>	Ajuntament de Barcelona
<b>Règim jurídic de la finca</b>	Públic
<b>Promoció i finançament</b>	BIM S.A.
<b>Codi</b>	081/18
<b>Superfície total del solar</b>	7000m <sup>2</sup>
<b>Superfície afectada</b>	150m <sup>2</sup>
<b>Protecció existent</b>	Zona d'Interès Arqueològic

## Motius de la intervenció

La present intervenció arqueològica preventiva es situava als Jardins de Montserrat (carrer Rocafort 210-236), al districte de l'Eixample de Barcelona. En aquest espai es va dur a terme el seguiment arqueològic dels rebaixos de terres necessaris per a l'execució del projecte de renovació de la totalitat dels jardins de Montserrat i el seu entorn.

Donat que, el lloc on es troba s'inclou en una Zona d'Interès Arqueològic i d'alt valor històric, des de l'Ajuntament de Barcelona es va emetre un Projecte d'Intervenció Arqueològica (PIA), seguint la normativa municipal i general en matèria patrimonial, que indicava la necessitat de realitzar un control arqueològic dels treballs i l'excavació arqueològica de les restes que poguessin aparèixer.

Assabentada d'aquest fet, la promoció de l'obra contactà amb l'empresa ABANS Serveis Culturals s.l., per tal que es fes càrrec dels treballs arqueològics derivats de les obres.

A l'àrea on van aparèixer les restes arqueològiques (lateral del carrer Rosselló) s'havia de fer un rebaix de 0,32 metres de profunditat respecte la cota actual del carrer en tota la zona intervinguda, excepte a la zona més pròxima a l'edifici situat al carrer Rosselló que només es va haver de rebaixar 0,20 metres.

L'obra també preveia la realització de diverses rases de servei (sanejament, enllumenat, reg i telefonia) que travessaven perpendicularment la zona arqueològica, les quals van ser objecte del corresponent control arqueològic.

Els treballs de la intervenció arqueològica preventiva han estat coordinats per l'arqueòleg Ivan Salvadó, tot assumint inicialment la direcció tècnica l'arqueòleg Albert Castellà, el qual fou substituït posteriorment per Noemí Nebot (sense que durant el temps de durada del seu permís es realitzés cap tipus d'intervenció arqueològica) i finalitzada sota la direcció de l'arqueòleg Òscar Varas, tots tres de l'empresa d'arqueologia **ABANS Serveis Culturals SL**.

## Localització



Fig. 1. Plànol topogràfic de situació de la intervenció. Extret de: [www.icc.cat](http://www.icc.cat), retocat. Basat en base topogràfica E: 1/5000



Fig. 2. Ortofotomapa de situació de la intervenció. Extret de: [www.icc.cat](http://www.icc.cat), retocat. Basat en base topogràfica E: 1/5000

<b>Municipi</b>	Barcelona
<b>Comarca</b>	Barcelonès
<b>Context</b>	Zona urbana. Superfície que ocupen els Jardins de Montserrat (carrer Rocafort 210-236). Districte de L'Eixample
<b>Coordenades UTM ETRS89</b>	X 428583.0/ Y 4581900.5
<b>Alçada</b>	35,57 - 39,42 m snm



## Marc geogràfic i geològic<sup>1</sup>

La ciutat de Barcelona ocupa un pla inclinat, que s'estén des de la Serra de Collserola a la mar i entre els rius Llobregat i Besòs, amb un subsol de característiques molt diverses.

La serra de Collserola, així com els turons de Monterols, el Putxet, el Carmel i la Rovira, que s'alineen al peu de la serra, són format per pissarres i gresos intruïts per granitoides i, localment, per calcàries; totes aquestes roques són d'edat paleozoica (entre 500 i 300 milions d'anys). Un sistema de falles esglaona aquests conjunts de roques fins a sota el mar.

Als graons més baixos, sobre les roques paleozoiques, hi ha dipòsits més moderns, del Neogen, en concret del Miocè (entre 25 i 5 milions d'anys) amb abundants restes fòssils marins que es poden observar a Montjuïc, i del Pliocè (entre 5 i 2 milions d'anys que afloren en petits relleus com el Mont Tàber, l'indret on s'instal·là el primer assentament romà de la ciutat.

Al pla de Barcelona tots els materials paleozoics, miocens i pliocens són recoberts per dipòsits del Quaternari antic o Plistocè (entre 2 milions d'anys i uns 8.000 anys) damunt dels quals hi ha materials més recents, de l'Holocè (dels darrers 8.000 anys).

Al peu de la serra de Collserola aquests dipòsits són formats per arrossegalls procedents d'aquests relleus i a la part baixa de la ciutat per dipòsits de platja o d'antigues maresmes, que permeten reconstruir el traçat del litoral en diferents moments del passat. A banda i banda del pla de Barcelona i, separats per Montjuïc, s'estenen els deltes del Llobregat i del Besòs.

En aquesta plana completament urbanitzada destaquen varies zones clarament diferenciades, el nucli antic correspon a la primitiva ciutat romana damunt del Mont Tàber (15m snm) proper al mar. El nucli de Montjuïc al sud, que s'aixeca suaument al pla i que cau bruscamment sobre el mar fent-se inexpugnable el seu accés des d'aquesta posició, i els ravals més pròxims que s'originaren entorn aquests nuclis.

Per altra banda, tenim tota una sèrie de nuclis poblacionals que, emergits fora de les muralles, acabaran essent absorbits per la ciutat en una de les seves dues importants crescudes (amb la construcció de les muralles del segle XIII o durant l'expansió del segle XIX amb la creació de l'Eixample.

---

<sup>1</sup> Informació extreta de: [http://www.igc.cat/web/files/201010\\_igc\\_racab\\_plafo\\_fabra.pdf](http://www.igc.cat/web/files/201010_igc_racab_plafo_fabra.pdf). Consultat el 8 d'abril de 2015

## Síntesi històrica i antecedents arqueològics<sup>2</sup>

D'una manera molt resumida, podem dir que el lloc que ens ocupa té un alt interès històric i arqueològic ja que:

**1. Can Malanit (Carrer de Viladomat):** A l'extrem sud-est del terme de les Corts, a l'est del camí de Barcelona a Sarrià, i en terres que eclesiàsticament varen pertànyer a la parròquia del Pi, s'alçava Can Malanit. Casal de planta rectangular, tres cossos d'amplada i cobert amb teula àrab a dues aigües i doble inclinació –per donar major alçada a les golfes–, era una obra de maçoneria i entramat de pi amb grans carreus polits as muntants de portes i finestres. La façana típica, de nou obertures, s'ordenava a partir de la porta adovellada, lleugerament desplaçada a una banda, com la balconada central; per sobre la galeria de les golfes presentava un conjunt de tres arquets de mig punt, el central més gran, a banda i banda del qual hi havia unes petites finestres rectangulars. Situat en el centre de l'illa que actualment formen els carrers de Viladomat – Calàbria – Còrsega – Rosselló, el mas fou enderrocat entre 1948-1949. El seu origen es remunta al segle XV.

### Defensa passiva:

Cal assenyalar l'existència en determinats punts de la ciutat d'alguns refugis antiaeris, que van ser construïts en el context de la Guerra Civil i dels quals majoritàriament només se'n coneix la seva ubicació aproximada i alguna part dels seus recorreguts.

Durant la Guerra Civil Espanyola (1936-1939) a la ciutat de Barcelona es van construir gran quantitat de refugis antiaeris utilitzats per la població civil per tal de protegir-se dels bombardejos feixistes.

Des del primer atac –naval en aquest cas– sobre el nucli urbà la nit del 13 de febrer de 1937, fins a la caiguda de la ciutat el 26 de gener de 1939, la ciutat va patir un total de 194 bombardejos, la majoria aeris, que provocaren un nombre de víctimes i ferits. Els atacs indiscriminats sobre la població civil provocaren, al marge de les víctimes, un gran impacte psicològic.

A Barcelona, el Servei de Defensa Passiva Antiaèria depenent de l'Ajuntament, en primer lloc, i la Junta de Defensa Passiva de la Generalitat, posteriorment, van portar a terme un projecte per salvaguardar els edificis emblemàtics i subvencionaren al voltant d'un centenar de refugis. La

<sup>2</sup> Tota la informació presentada en aquest apartat ha estat extreta del PIA elaborat pel Servei d'Arqueologia de Barcelona.

resta, casi 1300, es varen començar a excavar de forma auto-organitzada i auto-finançada per iniciativa civil, configurant un autèntic moviment social sense precedents.

Els refugis antiaeris són espais soterrats, amb un o més accessos en la via pública i diversos espais en el seu interior. Aquells planificats per l'Ajuntament eren dissenyats com a medis de defensa passiva amb la vocació d'ésser reaprofitats com a trams de clavegueram, banys públics, magatzems, sales de lectura i altres usos.

La majoria de refugis veïnals tenien un caràcter provisional i efímer. La seva construcció es deuria al treball abnegat de civils no militaritzats, vells i, sobretot, dones i nens. Varen començar als barris amb una gran tradició associativa i sense comprometre els fonaments dels edificis, com per exemple a les places públiques.

Segons la informació recollida a l'Arxiu Administratiu de l'Ajuntament de Barcelona propers a la zona del projecte s'hi localitzen els següents:

#### 1. Refugi núm. 02502 Carrer Rosselló

D'aquests refugis només se'n té referència per la seva inclusió en un llistat de refugis existents a la ciutat de Barcelona, i de la majoria d'aquests es desconeix el seu accés, les dimensions i el recorregut. Cal tenir en compte que algunes descripcions sobre els refugis només esmenten el carrer on es troben, sense ubicar el punt exacte dins el traçat del carrer, i molts d'aquests es van ramificant pel subsol i poden aparèixer en àrees allunyades de l'accés, i inclús poden aparèixer nous accessos no documentats.

## Metodologia

L'actual intervenció arqueològica ha consistit en la realització de les obres de renovació dels Jardins de Montserrat i el seu entorn, al districte de l'Eixample de Barcelona.

Degut a les característiques de l'obra, es va dur a terme un control arqueològic de les obres de rebaix del subsol, per tal de detectar la presència o no de restes arqueològiques, paleontològiques o patrimonials.

La metodologia aplicada ha estat un control del rebaix de les terres dut a terme emprant una màquina giratòria mixta tipus bobcat. Un cop detectades la presència de restes arqueològiques, a la present intervenció s'han seguit els mètodes arqueològics tradicionals, basats en el registre de les dades a través del model de fitxa proposat per Harris-Carandini. Aquest consisteix en registrar objectivament els elements i estrats que s'exhumen realitzant una numeració d'aquests en forma d'Unitats Estratigràfiques (UE), que permeten la individualització de cada element.

Cada Unitat Estratigràfica es troba registrada en una fitxa de camp (en aquest cas s'utilitza la dissenyada per l'empresa d'arqueologia ABANS s.l., on s'indica la situació del jaciment, i les característiques de l'estrat (color, textura, consistència, materials que conté, cronologia aproximada, etc...), de l'estructura (tècnica constructiva, materials emprats, mides, etc...), del paviment o de l'element negatiu. Les UE s'han numerat correlativament, iniciant la numeració a 1 i finalitzant a 105.

En paral·lel s'ha portat a terme un registre gràfic de les estructures, elements negatius, paviments, estrats o elements singulars que s'han detectat al llarg del procés d'excavació. Aquest registre gràfic s'ha portat a terme mitjançant dibuix arqueològic emprant per a les plantes, alçats, i seccions generals l'escala 1:20. La seva digitalització ha estat realitzada en AutoCAD 2016. A banda s'ha portat un registre fotogràfic, emprant el sistema digital a color, tant del procés d'excavació com de les Unitats Estratigràfiques (UE) identificades.

El procés d'excavació ha generat la recuperació de material ceràmic que s'ha guardat en bosses de plàstic identificades amb les sigles del jaciment, el número d'Unitat Estratigràfica i altres referències si s'escauen.



Els materials arqueològics han estat dipositats als magatzems del Museu d'Història de Barcelona, on es va dur a terme el procés de rentat i siglat del material i el seu posterior inventariat.



## Desenvolupament dels treballs arqueològics

Entre els mesos de juny i desembre de 2018 es va dur a terme una intervenció arqueològica situada als Jardins de Montserrat (carrer Rocafort 210-236), al districte de l'Eixample de Barcelona.

El projecte de renovació de la totalitat dels jardins de Montserrat i els seu entorn preveia la realització de diverses rases de serveis (sanejament, enllumenat, telefonia), situades als laterals dels carrers Còrsega, Rocafort i Rosselló, així com el rebaix de terra d'entre 0,40 i 0,20 metres de quasi la totalitat de la superfície intervinguda a la zona del lateral dels carrers Rocafort i Rosselló.

Atès les característiques de l'obra, aquesta intervenció es va desenvolupar en tres fases d'execució.

### Fase 1. Laterals dels carrers Rocafort i Rosselló

Aquesta primera fase es va realitzar entre els mesos de juny i setembre, afectant la superfície que ocupaven els laterals dels Jardins de Montserrat que limitaven amb els carrers de Rocafort i Rosselló.

Una vegada extret el paviment de panots (UE 1) de tota l'àrea intervinguda en aquesta primera fase, es va dur a terme el rebaix de 0,40 metres de terra per a la realització del calaix d'obra. A la zona on hi havia els parterres dels jardins es va rebaixar una profunditat major. El rebaix de terra es va fer amb una màquina giratòria mitjana, tasques que es van desenvolupar sota la supervisió d'un arqueòleg.

Aquest nivell de terra es va anomenar UE 2, i es tractava d'un estrat de terra de color marró, de textura sorrenca i consistència compacta, barrejat amb pedres de mida mitjana i petita, fragments de maons massissos i restes de morter de calç. Aquest nivell es documentava a tota la zona intervinguda.

### Carrer Rocafort

Una vegada realitzat el calaix d'obra, es va dur a terme el rebaix de terra per a la realització de totes les rases de servei que preveia el projecte d'obra.

La rasa del col·lector tenia unes dimensions de 80 metres de llargada, 0,80 metres d'amplada i entre 1,60 i 2,20 metres de profunditat. Al llarg del traçat de la rasa també es va fer el rebaix de cinc pous amb unes dimensions de 1,60x1,40 metres.

Mentre es feia el rebaix de la rasa del col·lector, es van documentar les restes estructurals de les antigues cases que hi havia en aquest sector de la ciutat, relacionades amb l'antic camí de les Corts. Totes les estructures localitzades s'explicaran dins l'apartat de la fase 2.

Les diferents rases per a pluvials tenien unes dimensions amb unes llargades variables, 0,40 metres d'amplada, 0,90 metres de profunditat; així com els seus corresponents pous pels embornals. Totes les rases de pluvials comunicaven amb els diferents pous del col·lector central.

Per a dur a terme l'enllumenat dels jardins es va realitzar una rasa amb unes mesures de 80 metres de llargada, 0,30 metres d'amplada i 0,30 metres de profunditat; així com les corresponents sabates per les futures faroles, amb unes dimensions de 0,60x0,60 metres i 0,80 metres de profunditat. Les feines de rebaix de terra es va dur a terme amb una màquina giratòria petita.

En paral·lel a la rasa del col·lector es van fer els rebaixos necessaris per dur a terme les rases de telefonia i per a la instal·lació del reg dels jardins, amb unes dimensions de 0,40 metres d'amplada i 0,60 metres de profunditat.

### **Carrer Rosselló**

En aquest sector de la intervenció, mentre s'estava duent a terme el rebaix de la UE 2 per a la realització del calaix d'obra, es van documentar tot un seguit d'estructures arqueològiques que explicarem a continuació, dins l'apartat de la fase 2.

Una vegada acabada l'excavació i documentació de totes les estructures arqueològiques localitzades, es va poder dur a terme el seu desmuntatge total o parcial, i van començar les feines de rebaix de terra per a la realització de totes les rases de servei que preveia el projecte d'obra en aquest tram del Jardins de Montserrat.

En aquesta part dels Jardins de Montserrat la rasa del col·lector de sanejament tenia una planta en forma de L i unes dimensions de 70 metres de llargada, 0,80 metres d'amplada i entre 1,40 i 2

metres de profunditat. Al llarg del traçat de la rasa també es va fer el rebaix de tres pous amb unes dimensions de 1,60x1,40 metres.

Les diferents rases per a pluvials tenien unes dimensions amb unes llargades variables, 0,40 metres d'amplada, 0,90 metres de profunditat; així com els seus corresponents pous pels embornals. Totes les rases de pluvials comunicaven amb els diferents pous del col·lector central.

Per a dur a terme l'enllumenat dels jardins es va realitzar una rasa amb unes mesures de 60 metres de llargada, 0,30 metres d'amplada i 0,30 metres de profunditat; així com les corresponents sabates per les futures faroles, amb unes dimensions de 0,60x0,60 metres i 0,80 metres de profunditat. Les feines de rebaix de terra es va dur a terme amb una màquina giratòria petita.

En paral·lel a la rasa del col·lector es van fer els rebaixos necessaris per dur a terme les rases de telefonia i per a la instal·lació del reg dels jardins, amb unes dimensions de 0,40 metres d'amplada i 0,60 metres de profunditat.

## **Fase 2. Excavació i documentació arqueològica**

Entre els mesos de juliol i agost de 2018, es va dur a terme l'excavació en extensió d'una àrea aproximadament 100m<sup>2</sup>, que es situava al lateral dels Jardins de Montserrat que limitava amb el carrer de Rosselló, i d'una petita zona al lateral del carrer Rocafort, localitzant restes corresponents a la urbanització prèvia a l'actual, d'aquest sector de la ciutat, durant el rebaix de la UE 2.

### **Lateral del carrer Rosselló**

La majoria de les estructures muraries descobertes es documentaven a la seva cota de fonamentació, i es trobaven afectades per la diferents rases constructives de l'antic enllumenat dels jardins (UE 37 i UE 47). A més, en aquelles àrees on hi havia arbres no es va poder excavar, ja que s'havia de deixar un metre de diàmetre de terra al voltant de cada arbre per no malmetre les arrels.

Al llarg del control i de l'excavació realitzada es van documentar un gran nombre d'estructures arqueològiques, molt probablement pertanyents a una antiga fàbrica industrial de principis del segle XX, i que va estar en funcionament fins al darrer terç del segle XX.

L'àrea intervinguda, per necessitats de la intervenció, es va dividir en quatre sectors (Sector 1 a 4), els resultats dels quals passem a detallar a continuació.

### Sector 1

Aquest espai de planta rectangular es trobava delimitat pels murs UE 12 i UE 23 pel seu cantó nord-est, mentre que la riosta UE 10, els fonaments de pilar UE 40 i UE 75, i l'envà UE 16 tancaven l'espai pel cantó sud-oest i el mur UE 45 ho feia pel costat sud-est. El límit nord-oest no el tenim documentat ja que les estructures localitzades continuaven més enllà dels límits de l'excavació. El límit sud-est del sector 1 es trobava arrasat per la posterior construcció dels parterres del Jardins de Montserrat. Aquest gran àmbit tenia unes dimensions documentades de 7,10 metres de llargada i 4,16 metres d'amplada (vegeu planimetria).

A l'interior d'aquesta zona intervinguda es va documentar el forn UA 1, el paviment UE 13, el pilar UE 49 i el clavegueram de maons massissos rectangulars UE 14.

El mur UE 12 separava el sector 1 del sector 3, i juntament amb el mur UE 23 vertebraven la zona on es localitzaven les estructures. El mur era bastit per filades regulars de pedres sense desbastar de mida gran, mitjana i petita, i alguns fragments de maons massissos, tot lligat amb morter de calç blanc (vegeu fotografia 19). Presentava una orientació en sentit NO-SE, i tenia unes dimensions de 4,50 metres de llargada, entre 0,44 i 0,50 metres d'amplada i 0,66 metres d'alçada. Estava construït a l'encofrat perdut, assentant-se dins el rebaix constructiu UE 19. S'adossava al mur UE 23 i se li adossava el paviment UE 13, el pilar UE 49 i el dipòsit UE 80. A partir de les relacions estratigràfiques observades i de la tècnica constructiva emprada, podem situar la seva construcció entorn a la primera meitat del segle XX, essent afectat posteriorment pels negatius UE 3, 37, 44 i 47, relacionats amb les obres de construcció dels Jardins de Montserrat.

La riosta UE 10 era bastida per filades regulars de pedres sense desbastar de mida gran, mitjana i petita, i maons massissos rectangulars, tot lligat amb morter de calç blanc (vegeu fotografia 9). Presentava una orientació en sentit NO-SE, i tenia unes dimensions de 3,62 metres de llargada, 0,30 metres d'amplada i 0,20 metres d'alçada. Estava construït a l'encofrat perdut, assentant-se

dins el rebaix constructiu UE 17. S'adossava als pilars UE 40 i UE 75. A partir de les relacions estratigràfiques observades i de la tècnica constructiva emprada, podem situar la seva construcció entorn a la primera meitat del segle XX, essent afectat posteriorment pels negatius UE 3 i 37, relacionats amb les obres de construcció dels Jardins de Montserrat.

A cada un dels extrems de la UE 10 es van documentar les fonamentacions de dos pilars estructurals.

El pilar UE 40 era bastit per filades regulars de pedres sense desbastar de mida gran, mitjana i petita lligades amb morter de calç blanc (vegeu fotografia 17). Presentava una orientació en sentit NO-SE, i tenia unes dimensions de 0,54 metres de llargada, 0,40 metres d'amplada documentada i 0,30 metres d'alçada documentada. Estava construït a l'encofrat perdut, assentant-se dins el rebaix constructiu UE 41. Se li adossava el mur UE 10, quedant afectat pel rebaix constructiu UE 44 del mur UE 45. A partir de les relacions estratigràfiques observades i de la tècnica constructiva emprada, podem situar la seva construcció entorn a la primera meitat del segle XX, essent afectat posteriorment pels negatius UE 3 i UE 44, relacionats amb les obres de construcció dels Jardins de Montserrat.

La UE 45 es tracta d'un muret bastit amb filades regulars de maons massissos lligats amb morter de calç de color blanc de granulometria fina i consistència dura. La seva fonamentació era formada per pedres sense desbastar de mida gran, mitjana i petita, lligades amb el mateix tipus de morter de calç, disposada a l'encofrat perdut dins el rebaix constructiu UE 44. Presentava una orientació NE-SO, amb una longitud observada de 3,60m, una amplada de 0,30m i una potència de 0,30m. A partir de les dades disponibles, hauríem de situar la seva construcció entorn a la segona meitat del segle XX, funcionant com a límit de la zona enjardinada.

El pilar UE 75 era bastit per filades regulars de maons massissos rectangulars, i algunes pedres sense desbastar de mida gran, mitjana i petita, tot lligat amb morter de calç blanc (vegeu fotografia 18). Presentava una orientació en sentit NO-SE, i tenia unes dimensions de 1,90 metres de llargada, 1,60 metres d'amplada i 0,48 metres d'alçada. Estava construït a l'encofrat perdut, assentant-se dins el rebaix constructiu UE 88. Se li adossava el mur UE 10 i l'envà UE 16, i se li assentava el clavegueram UE 14. A partir de les relacions estratigràfiques observades i de la tècnica constructiva emprada, podem situar la seva construcció entorn a la primera meitat del segle XX, essent afectat posteriorment pel negatiu UE 3, relacionat amb les obres de construcció dels Jardins de Montserrat.



El mur UE 11 era bastit per filades regulars de pedres sense desbastar de mida gran, mitjana i petita, i alguns fragments de maons massissos, tot lligat amb morter de calç blanc (vegeu fotografia 10). Presentava una orientació en sentit NE-SO, i tenia unes dimensions de 2,10 metres de llargada, 0,30 metres d'amplada i 0,20 metres d'alçada. Estava construït a l'encofrat perdut, assentant-se dins el rebaix constructiu UE 18. S'adossava al mur UE 10 i es documentava força arrasat. A partir de les relacions estratigràfiques observades i de la tècnica constructiva emprada, podem situar la seva construcció entorn a la primera meitat del segle XX, essent afectat posteriorment pel negatiu UE 3, relacionat amb les obres de construcció dels Jardins de Montserrat.

L'envà UE 16 era bastit per filades regulars de pedres sense desbastar de mida gran, mitjana i petita, i alguns fragments de maons massissos, tot lligat amb morter de calç blanc (vegeu fotografia 15). Presentava una orientació en sentit NE-SO, i tenia unes dimensions de 2,06 metres de llargada documentada, 0,16 metres d'amplada i 0,24 metres d'alçada. Estava construït a l'encofrat perdut, assentant-se dins el rebaix constructiu UE 25. S'adossava al pilar UE 75 i se li adossava el paviment UE 13. A partir de les relacions estratigràfiques observades i de la tècnica constructiva emprada, podem situar la seva construcció entorn a la primera meitat del segle XX, essent afectat posteriorment pel negatiu UE 3, relacionat amb les obres de construcció dels Jardins de Montserrat.

Pel que fa al paviment UE 13, era bastit amb rajols ceràmics quadrangulars de 0'24 metres de costat, disposats a junta correguda; i amb maons massissos rectangulars (29x15x5 cm), disposats a trencajunt, lligats amb morter de calç de color blanc, sobre una preparació del mateix tipus de morter (vegeu fotografies 12 i 13). El paviment feia pendent cap al centre, on es localitzava una obertura circular de 1,54 metres de diàmetre, que es trobava reomplerta per la UE 21. Es tractava de la fonamentació o base d'alguna estructura aèria que estaria relacionada amb els treballs industrials que es desenvoluparien en aquest espai. L'obertura circular estava delimitada per maons massissos col·locats de manera radial. El paviment s'adossava al mur UE 12, a l'envà UE 16 i al pilar UE 49, i s'assentava damunt l'estrat UE 46. Conservava una superfície de 9'25 m<sup>2</sup>. Per les relacions estratigràfiques observades, així com per la tècnica constructiva emprada, hauríem de situar la seva construcció entorn a inicis del segle XX, funcionant fins la segona meitat del segle XX, moment en què fou amortitzat durant les obres de construcció dels Jardins de Montserrat.

L'estructura UE 21 era bastida per filades irregulars de fragments de maons massissos i algunes pedres sense desbastar de mida mitjana i petita, tot lligat amb morter de calç blanc (vegeu fotografia 11). Tenia unes dimensions de 1,54 metres diàmetre i 0,56 metres d'alçada. Estava construït a l'encofrat perdut, assentant-se dins el rebaix constructiu UE 69. S'adossava al paviment UE 13. A partir de les relacions estratigràfiques observades i de la tècnica constructiva emprada, podem situar la seva construcció entorn a la primera meitat del segle XX, essent afectat posteriorment pel negatiu UE 3, relacionat amb les obres de construcció dels Jardins de Montserrat.

El pilar UE 49 era bastit per filades regulars de maons massissos rectangulars lligats amb morter de calç beix (vegeu fotografia 14). Presentava una orientació en sentit NO-SE, i tenia unes dimensions de 0,30 metres de llargada, 0,24 metres d'amplada i 0,09 metres d'alçada. S'adossava al mur UE 12 i s'assentava a l'estrat UE 46. A partir de les relacions estratigràfiques observades i de la tècnica constructiva emprada, podem situar la seva construcció entorn a la primera meitat del segle XX, essent afectat posteriorment pel negatiu UE 3, relacionat amb les obres de construcció dels Jardins de Montserrat.

El clavegueram UE 14 era bastit per les seves parets, de les quals només es conservaven dos maons massissos rectangulars, i la seva solera, de maons massissos rectangulars lligats amb morter de calç de color blanc (vegeu fotografia 16). Presentava una orientació en sentit NE-SO, i tenia unes dimensions de 4,22 metres de llargada, 0,32 metres d'amplada i 0,21 metres d'alçada. Estava construït a l'encofrat perdut, assentant-se dins el rebaix constructiu UE 15. S'adossava al paviment UE 13 i s'assentava al pilar UE 75. A partir de les relacions estratigràfiques observades i de la tècnica constructiva emprada, podem situar la seva construcció entorn a la primera meitat del segle XX, essent afectat posteriorment pels negatius UE 3 i UE 37, relacionats amb les obres de construcció dels Jardins de Montserrat.

Al sud del sector 1 es va documentar el forn UA 1, que estava format per la UE 4, UE 5, UE 6, UE 7 i UE 8. Presentava una orientació en sentit NO-SE, i tenia unes dimensions de 2,24 metres de llargada, 1,48 metres d'amplada i 0,70 metres d'alçada.

La UE 4 eren les parets estructurals del forn, bastides per filades regulars de maons massissos rectangulars (29x15x5) lligats amb morter de calç blanc de gra fi (vegeu fotografies 3 i 8). La seva longitud perimetral era de 7,50 metres, una amplada que oscil·lava entre els 0,16 i els 0,38 metres i una alçada de 0,70 metres.

La UE 5 i la UE 6 eren les cendreres del forn, de planta quadrangular i rectangular respectivament, i que es documentaven revestides per una capa de morter de calç de color gris clar de 0,4 cm de gruix (vegeu fotografies 4 i 5). La UE 5 presentava unes dimensions de 0,70 metres de longitud, 0,60 metres d'amplada i 0,38 metres d'alçada. La UE 6 presentava unes dimensions de 0,74 metres de longitud, 0,30 metres d'amplada i 0,40 metres d'alçada.

Les dues cendreres estaven reomplertes per la UE 3, estrat de terra de color marró, de textura sorrenca i consistència solta, barrejat amb algunes pedres de mida petita, i una concentració de cendres i carbons força important.

Entre les dues cendreres es documentava un encaix de planta rectangular (UE 8) també revestit per una capa de morter blanc de 0,6 cm de gruix (vegeu fotografia 7). Presentava unes dimensions de 1,04 metres de longitud, 0,18 metres d'amplada i 0,07 metres d'alçada.

La UE 7 seria la base de maons massissos on es duria a terme la combustió (vegeu fotografia 6). Es van localitzar tres claus de ferro grans que suposadament es on aniria situada la graella, que proposem que estaria elevada. Presentava unes dimensions de 0,62 per 0,80 metres de diàmetre.

Amortitzant les estructures que formaven el forn UA 1 es va documentar la UE 22, estrat de terra de color marró clar, de textura sorrenca de matriu argilosa i consistència compacta, barrejats amb pedres de mida petita i fragments de maons massissos. Presentava una potència de 0,16 metres.

Un cop excavat l'estrat UE 22, es va poder documentar l'existència de l'estrat UE 46, format d'argiles de tonalitats marronoses i consistència compacta, barrejat amb algunes pedres de mida petita i alguns carbons. Presentava una potència de 0,42 metres, quedant afectat pels rebaixos constructius dels murs documentats. La seva excavació va permetre recuperar fragments ceràmics, com la vora d'un plat amb decoració vegetal, que ens aporta una cronologia de mitjans segle XIX - XX. A destacar la troballa d'una moneda de bronze de Carles III de 1782.

Un cop excavat l'estrat UE 46, es va poder documentar l'existència de l'estrat UE 766, format d'argiles de tonalitats marronoses i consistència compacta, barrejat amb algunes capes de graves. Presentava una potència de 0,32 metres, quedant afectat pels rebaixos constructius dels murs documentats. La seva excavació va permetre recuperar fragments ceràmics, com la vora

d'un plat de terrissa popular decorada, que ens aporta una cronologia de segona meitat segle XVIII - XIX.

Un cop excavat l'estrat UE 76, es va poder documentar l'existència de l'estrat UE 102, format per argiles carbonatades de tonalitat vermellova fosca i consistència molt compacta, barrejat amb algunes margues i nòduls. Es tracte d'un nivell deposicional d'origen natural. Es recuperen alguns fragments ceràmics rodats, destacant una peça Ostia I, 261.

Els nivells arqueològics UE 46, UE 76 i UE 102 també es documentaven als sectors 2 i 3 (vegeu seccions).

## Sector 2

Aquesta àrea estava formada per dos àmbits, localitzats al nord del mur UE 23, estructura que feia de separador entre el sector 2 i els sectors 1 i 3. Aquest espai tenia unes dimensions documentades de 10,10 metres de llargada i 3,30 metres d'amplada màxima (vegeu planimetria).

L'àmbit 1 era de planta rectangular, i tenia unes dimensions de 5,26 metres de llargada i 3,30 metres d'amplada. Estava delimitat pels murs UE 23, UE 25 i UE 42.

El mur UE 23 era bastit per filades regulars de pedres sense desbastar de mida gran, mitjana i petita, i alguns fragments de teula i maons massissos, tot lligat amb morter de calç blanc (vegeu fotografia 21). Presentava una orientació en sentit NE-SO, i tenia unes dimensions de 12,80 metres de llargada, 0,42 metres d'amplada i 0,60 metres d'alçada. Estava construït a l'encofrat perdut, assentant-se dins el rebaix constructiu UE 24. És paral·lel al mur UE 42 i se li adossaven els murs UE 12, UE 25, UE 27, UE 29, UE 72 i UE 77, els paviments UE 13, UE 32 i UE 38, i el pou cec UE 35. A partir de les relacions estratigràfiques observades i de la tècnica constructiva emprada, podem situar la seva construcció entorn a la primera meitat del segle XX, essent afectat posteriorment pels negatius UE 3, UE 37 i UE 47, relacionats amb les obres de construcció dels Jardins de Montserrat.

El mur UE 25 era bastit per filades regulars de pedres sense desbastar de mida gran, mitjana i petita, i alguns fragments de maons massissos, tot lligat amb morter de calç blanc (vegeu fotografia 23). Presentava una orientació en sentit NO-SE, i tenia unes dimensions de 3,68 metres de llargada, 0,40 metres d'amplada i 0,54 metres d'alçada. Estava construït a l'encofrat perdut,

assentant-se dins el rebaix constructiu UE 26. S'adossava al mur UE 23 i se li assentava el llindar UE 48. A partir de les relacions estratigràfiques observades i de la tècnica constructiva emprada, podem situar la seva construcció entorn a la primera meitat del segle XX, essent afectat posteriorment pels negatius UE 3 i UE 37, relacionats amb les obres de construcció dels Jardins de Montserrat.

El mur UE 42 era bastit per filades regulars de pedres sense desbastar de mida gran, mitjana i petita lligades amb morter de calç blanc (vegeu fotografia 22). Presentava una orientació en sentit NE-SO, i tenia unes dimensions de 5,15 metres de llargada, 0,42 metres d'amplada i 0,24 metres d'alçada documentada. Estava construït a l'encofrat perdut, assentant-se dins el rebaix constructiu UE 43. S'adossava al mur UE 25. A partir de les relacions estratigràfiques observades i de la tècnica constructiva emprada, podem situar la seva construcció entorn a la primera meitat del segle XX, essent afectat posteriorment pel negatiu UE 3, relacionat amb les obres de construcció dels Jardins de Montserrat.

A l'interior de l'àmbit 1 es localitzava el mur UE 77, estructura situada en paral·lel i a 0,70 metres de distància del mur UE 42, i que es trobava afectat per la presència d'un arbre. Estava bastit per filades regulars de pedres sense desbastar de mida gran, mitjana i petita lligades amb morter de calç blanc (vegeu fotografia 24). Presentava una orientació en sentit NE-SO, i tenia unes dimensions de 3,10 metres de llargada, 0,35 metres d'amplada i 0,34 metres d'alçada. Estava construït a l'encofrat perdut, assentant-se dins el rebaix constructiu UE 78. S'adossava als murs UE 12 i UE 25. A partir de les relacions estratigràfiques observades i de la tècnica constructiva emprada, podem situar la seva construcció entorn a la primera meitat del segle XX, essent afectat posteriorment pel negatiu UE 3, relacionat amb les obres de construcció dels Jardins de Montserrat.

Al interior de l'àmbit 1 es va documentar el paviment UE 32, bastit amb llambordes i lloses rectangulars, de mida gran, i algunes pedres desbastades i sense treballar, de mida gran, mitjana i petita, tot lligat amb terra barrejada amb cendra (vegeu fotografia 25). Una de les lloses tenia la inscripció MEC, i també es va recuperar part d'una mènsula reaprofitada com a part del paviment. S'adossava als murs UE 12, UE 23, UE 25 i UE 77, i s'assentava a l'estrat UE 76. Estava afectat parcialment per l'arrasament horitzontal UE 3, conservant una superfície de 8,50 m<sup>2</sup>. Per les relacions estratigràfiques observades, així com per la tècnica constructiva emprada, hauríem de situar la seva construcció entorn a inicis del segle XX, funcionant fins la segona meitat del segle XX, moment en què fou amortitzat durant les obres de construcció dels Jardins de Montserrat.

El llindar UE 48 era bastit per una filada de maons massissos rectangulars lligats amb morter de calç blanc (vegeu fotografia 26). Presentava una orientació en sentit NO-SE, i tenia unes dimensions de 1,32 metres de llargada, 0,30 metres d'amplada i 0,06 metres d'alçada. Estava construït a l'encofrat perdut, assentant-se dins el rebaix constructiu UE 43. S'assentava damunt el mur UE 25 i se li adossava el paviment UE 32. A partir de les relacions estratigràfiques observades i de la tècnica constructiva emprada, podem situar la seva construcció entorn a la primera meitat del segle XX, essent afectat posteriorment pel negatiu UE 3, relacionat amb les obres de construcció dels Jardins de Montserrat. La UE 48 era el llindar d'una porta que donaria accés a l'àmbit 1 des de l'àmbit 2.

L'àmbit 2 estava delimitat pels murs UE 23, UE 25 i UE 27, estructura que es documentava força arrasada i que s'adossava al mur UE 23. A aquesta àrea s'accediria a través d'una porta que tenim representada per la presència de dues pollegueres (UE 86 i UE 87).

Es tractava d'un petit espai rectangular amb unes dimensions de 2,72 metres de llargada i 2,46 metres d'amplada. La part nord-est de l'àmbit estava força afectada per la posterior construcció d'una planxa de formigó, que havia destruït part de les estructures documentades.

El mur UE 27 era bastit per filades regulars de pedres sense desbastar de mida gran, mitjana i petita lligades amb morter de calç blanc (vegeu fotografia 27). Presentava una orientació en sentit NO-SE, i tenia unes dimensions de 1,80 metres de llargada, 0,36 metres d'amplada i 0,30 metres d'alçada documentada. Estava construït a l'encofrat perdut, assentant-se dins el rebaix constructiu UE 28. S'adossava al mur UE 23. A partir de les relacions estratigràfiques observades i de la tècnica constructiva emprada, podem situar la seva construcció entorn a la primera meitat del segle XX, essent afectat posteriorment pels negatius UE 3 i UE 37, relacionats amb les obres de construcció dels Jardins de Montserrat.

Prop del mur UE 27 es documentava l'estructura rectangular UE 31, bastida per filades regulars de pedres sense desbastar de mida mitjana i petita, i alguns maons massissos, tot lligat amb morter de calç blanc (vegeu fotografia 28). Presentava una orientació en sentit NO-SE, i tenia unes dimensions de 0,68 metres de llargada, 0,28 metres d'amplada i 0,20 metres d'alçada. Estava construït a l'encofrat perdut, assentant-se dins el rebaix constructiu UE 39. Se li adossava la polleguera UE 86. A partir de les relacions estratigràfiques observades i de la tècnica constructiva emprada, podem situar la seva construcció entorn a la primera meitat del segle XX, essent afectat

posteriorment pel negatiu UE 3, relacionat amb les obres de construcció dels Jardins de Montserrat, i pel negatiu de construcció del clavegueram UE 33.

La polleguera UE 86 era bastida per fragments de maons massissos rectangulars i pedres sense desbastar de mida petita, tot lligat amb morter de calç blanc (vegeu fotografia 38). Presentava una orientació en sentit NE-SO, i tenia unes dimensions de 0,32 metres de llargada, 0,18 metres d'amplada i 0,16 metres d'alçada. Al interior es documentava una obertura circular de 10 i 9 cm de diàmetre i una profunditat de 0,16 metres, revestida amb una fina capa de morter de calç. Estava construïda a l'encofrat perdut, assentant-se dins el rebaix constructiu UE 90. S'adossava al mur UE 31. A partir de les relacions estratigràfiques observades i de la tècnica constructiva emprada, podem situar la seva construcció entorn a la primera meitat del segle XX.

En paral·lel a la UE 86, i adossada al mur UE 25 es localitzava la polleguera UE 87, bastida per fragments de maons massissos rectangulars i pedres sense desbastar de mida petita, tot lligat amb morter de calç blanc (vegeu fotografia 38). Presentava una orientació en sentit NE-SO, i tenia unes dimensions de 0,28 metres de llargada, 0,18 metres d'amplada i 0,18 metres d'alçada. Al interior es documentava una obertura quadrangular de 6x6 cm de diàmetre i una profunditat de 0,18 metres, revestida amb una fina capa de morter de calç. Estava construïda a l'encofrat perdut, assentant-se dins el rebaix constructiu UE 91. A partir de les relacions estratigràfiques observades i de la tècnica constructiva emprada, podem situar la seva construcció entorn a la primera meitat del segle XX.

Dins aquest sector també es va documentar part del paviment UE 38, bastit amb llambordes de mida gran i mitjana, i algunes pedres sense desbastar de mida mitjana, falcades amb pedres de mida petita i fragments de maons massissos, tot lligat amb argila marró clar i morter de calç de color blanc, granulometria fina i consistència dura (vegeu fotografia 30). S'adossava als murs UE 23 i UE 27, i s'assentava damunt l'estructura UE 84. Estava afectat parcialment per l'arrasament horitzontal UE 3 i la rasa de servei UE 37, conservant una superfície de 1,15 m<sup>2</sup>. Per les relacions estratigràfiques observades, així com per la tècnica constructiva emprada, hauríem de situar la seva construcció entorn a inicis del segle XX, funcionant fins la segona meitat del segle XX, moment en què fou amortitzat durant les obres de construcció dels Jardins de Montserrat. No sabem si la UE 38 formaria part d'un àmbit tancat o una zona oberta de l'antiga fàbrica.

La UE 84 era una estructura de planta rectangular bastida per fragments de maons massissos rectangulars i algunes pedres sense treballar de mida mitjana i petita, tot lligat amb abundant

morter de calç de color blanc, granulometria fina i consistència dura. Presentava una orientació en sentit NE-SO, i tenia unes dimensions de 1,45 metres de llargada, 0,80 metres d'amplada i 0,18 metres d'alçada.

### Sector 3

Aquesta àrea es localitzava al sud del mur UE 23 i a l'est del mur UE 12, i tenia unes dimensions aproximades de 10,50 metres de llargada i entre 3 i 1,70 metres d'amplada (vegeu planimetria).

En aquest espai es localitzaven tres murs (UE 29, UE 72 i UE 74), un pou cec de planta circular (UE 35) i part de la seva canalització de desguàs (UE 79), un dipòsit rectangular (UE 80) i dos claveguerams bastits amb maons massissos rectangulars (UE 33 i UE 70).

L'espai delimitat pels murs UE 23, UE 29, UE 72 i UE 74 formaria un àmbit dins el sector 3, amb unes dimensions de 2,44 metres de llargada i 2,90 metres d'amplada.

El mur UE 29 era bastit per filades regulars de pedres sense desbastar de mida gran, mitjana i petita lligades amb morter de calç beix (vegeu fotografia 34). Presentava una orientació en sentit NO-SE, i tenia unes dimensions de 2,45 metres de llargada, 0,38 metres d'amplada i 0,40 metres d'alçada. Estava construït a l'encofrat perdut, assentant-se dins el rebaix constructiu UE 30. S'adossava al mur UE 23. A partir de les relacions estratigràfiques observades i de la tècnica constructiva emprada, podem situar la seva construcció entorn a la primera meitat del segle XX, essent afectat posteriorment pels negatius UE 3 i UE 37, relacionats amb les obres de construcció dels Jardins de Montserrat, i pel negatiu de construcció del clavegueram UE 70.

El mur UE 72 era bastit per filades regulars de pedres sense desbastar de mida gran, mitjana i petita lligades amb morter de calç blanc (vegeu fotografies 35 i 36). Presentava una orientació en sentit NO-SE, i tenia unes dimensions de 1,60 metres de llargada, 0,40 metres d'amplada i 0,40 metres d'alçada documentada. Estava construït a l'encofrat perdut, assentant-se dins el rebaix constructiu UE 89. S'adossava al mur UE 23. A partir de les relacions estratigràfiques observades i de la tècnica constructiva emprada, podem situar la seva construcció entorn a la primera meitat del segle XX, essent afectat posteriorment pel negatiu UE 3, relacionat amb les obres de construcció dels Jardins de Montserrat.



Dins aquest àmbit es va documentar el pou cec UE 35, bastit per filades regulars de maons massissos rectangulars. El brocal de l'estructura estava lligat amb morter de calç de color blanc, i les parets del pou cec estaven lligades amb ciment de color gris (vegeu fotografia 31). Tenia unes dimensions de 0,90 metres de diàmetre, 0,16 metres d'amplada i 0,40 metres d'alçada documentada. La boca del pou cec tenia unes dimensions externes de 0,90 x 0,90 metres de diàmetre, i de 0,60 x 0,50 metres de diàmetre intern. Estava construït a l'encofrat perdut, assentant-se dins el rebaix constructiu UE 36. S'adossava als murs UE 23 i UE 72, i se li assentava la canalització UE 79. A partir de les relacions estratigràfiques observades i de la tècnica constructiva emprada, podem situar la seva construcció entorn a la primera meitat del segle XX, essent afectat posteriorment pel negatiu UE 3, relacionat amb les obres de construcció dels Jardins de Montserrat.

La canal de desguàs UE 79 era bastida per una teula lligada amb morter de calç de color blanc (vegeu fotografia 31). Presentava una orientació en sentit NO-SE, i tenia unes dimensions de 0,36 metres de llargada, 0,20 metres d'amplada i 0,08 metres d'alçada. S'assentava damunt el mur UE 23 i el pou cec UE 35. A partir de les relacions estratigràfiques observades i de la tècnica constructiva emprada, podem situar la seva construcció entorn a la primera meitat del segle XX, essent afectat posteriorment pels negatius UE 3 i UE 37, relacionats amb les obres de construcció dels Jardins de Montserrat.

Al interior d'aquest àmbit també es va localitzar part del clavegueram UE 33 (l'altre tram es localitzava dins el sector 2), estructura que conservava les parets i la solera, bastides amb maons massissos rectangulars lligats amb morter de calç gris. Es conserva part del revestiment de les parets i la base, composta per una cap de 6 mm de gruix de ciment. La claveguera es conservava en dos trams, un de 1,62 metres (sector 3) i l'altre de 1,50 metres (sector 2) (vegeu fotografia 32). Presentava una orientació en sentit NE-SO, i tenia unes dimensions de 3,12 metres de llargada, 0,30 metres d'amplada i 0,20 metres d'alçada. Estava construït a l'encofrat perdut, assentant-se dins el rebaix constructiu UE 34. A partir de les relacions estratigràfiques observades i de la tècnica constructiva emprada, podem situar la seva construcció entorn a la primera meitat del segle XX, essent afectat posteriorment pels negatius UE 3 i UE 37, relacionats amb les obres de construcció dels Jardins de Montserrat, i alhora afectant a l'estructura UE 31.

Entre els murs UE 12, UE 23 i UE 29 es documenta un segon àmbit dins aquest sector de la intervenció. Tenia unes dimensions de 4 metres de llargada per 3,50 metres d'amplada, i podria tractar-se d'un espai obert de l'antiga fàbrica. Dins aquest espai es documenten unes estructures construïdes a posteriori al moment fundacional de la fàbrica.

El dipòsit UE 80 era bastit per filades regulars de maons massissos rectangulars lligats amb ciment de color gris (vegeu fotografia 37). Presentava una orientació en sentit NO-SE, i tenia unes dimensions de 0,85 metres de llargada, 0,70 metres d'amplada i 0,20 metres d'alçada documentada. Estava construït a l'encofrat perdut, assentant-se dins el rebaix constructiu UE 85. S'adossava al mur UE 12. A partir de les relacions estratigràfiques observades i de la tècnica constructiva emprada, podem situar la seva construcció entorn a la primera meitat del segle XX, essent afectat posteriorment pel negatiu UE 3, relacionat amb les obres de construcció dels Jardins de Montserrat.

El clavegueram UE 70 creuava en diagonal l'espai comprès entre el mur UE 12 i el mur UE 74. Estava composta per la coberta, les parets i la solera, bastides amb maons massissos rectangulars lligats amb ciment de color gris (vegeu fotografia 33). Presentava una orientació en sentit NE-SO, i tenia unes dimensions de 5,10 metres de llargada, 0,30 metres d'amplada i 0,36 metres d'alçada. Estava construït a l'encofrat perdut, assentant-se dins el rebaix constructiu UE 71. A partir de les relacions estratigràfiques observades i de la tècnica constructiva emprada, podem situar la seva construcció entorn a la segona meitat del segle XX, afectant al mur estructural UE 29.

Al sud del sector es documentava el mur UE 74, que era la única estructura muraria que presentava una orientació diferent a la resta de murs documentats, concretament en sentit N-S. La línia de façana que conformava el mur, juntament amb una part del mur UE 72, coincideix amb l'actual traçat del carrer Rosselló, el que ens indica que molt probablement el mur UE 74 es tractaria d'una reforma estructural feta a l'edifici, o d'una construcció posterior a la fàbrica.

El mur UE 74 estava bastit per blocs de ciment barrejats amb material constructiu (vegeu fotografia 36). També es va poder documentar la seva rasa constructiva (UE 73), en aquell punt on el mur havia estat espoliat. La suma de la llargada de la part estructural del mur UE 74 i la de rasa espoliada tenia una llargada de 6,50 metres i una amplada de 0,50 metres. A partir de les relacions estratigràfiques observades i de la tècnica constructiva emprada, podem situar la seva construcció entorn a la segona meitat del segle XX, essent afectat posteriorment pel negatiu UE 3, relacionat amb les obres de construcció dels Jardins de Montserrat, i pel negatiu de construcció del clavegueram UE 70.

## Sector 4

Aquesta àrea es localitzava a l'extrem més a l'est de la zona intervinguda, a tocar de l'edifici del carrer Rosselló que limita amb els jardins. És un espai delimitat pels murs UE 92 i UE 94, amb unes dimensions de 7,50 metres de llargada i 1,70 metres d'amplada.

En aquesta àrea, l'afectació de l'obra va ser de només 0,20 metres respecte la cota de carrer, per la qual cosa només es van realitzar treballs de neteja i documentació de les estructures descobertes. Alguns dels murs i estructures localitzades en aquest sector es localitzaven afectades per la construcció de l'edifici actual del carrer Rosselló (vegeu planimetria).

Els murs UE 92 i UE 94 són construccions sincròniques i pensem que podrien formar part estructural de la fàbrica, tot i que no es pot descartar que siguin estructures d'un altre edifici.

El mur UE 92 està bastit per filades regulars de maons massissos rectangulars lligats amb morter de calç de color blanc. Per sota els maons es documentava la fonamentació del mur, composta per filades regulars de pedres desbastades i sense treballar de mida gran, mitjana i petita, i alguns fragments de maons massissos, tot lligat amb el mateix tipus morter. A la cara interna conserva restes de l'enlluït de morter de calç (vegeu fotografia 39). Presenta una orientació en sentit NO-SE, i té unes dimensions de 8,10 metres de llargada, 0,50 metres d'amplada i 0,20 metres d'alçada documentada. Està construït a l'encofrat perdut, assentant-se dins el rebaix constructiu UE 93. És solidari amb el mur UE 94. A partir de les relacions estratigràfiques observades i de la tècnica constructiva emprada, podem situar la seva construcció entorn a la primera meitat del segle XX, essent afectat posteriorment pels negatius UE 3 i UE 99, relacionats amb les obres de construcció dels Jardins de Montserrat i de l'edifici del carrer Rosselló.

El mur UE 94 està bastit per filades regulars de maons massissos rectangulars lligats amb morter de calç de color blanc. Per sota els maons es documentava la fonamentació del mur, composta per filades regulars de pedres desbastades i sense treballar de mida gran, mitjana i petita, i alguns fragments de maons massissos, tot lligat amb el mateix tipus morter (vegeu fotografia 40). Presenta una orientació en sentit NE-SO, i té unes dimensions de 1,50 metres de llargada, 0,50 metres d'amplada i 0,20 metres d'alçada documentada. Està construït a l'encofrat perdut, assentant-se dins el rebaix constructiu UE 95. És solidari amb el mur UE 92. A partir de les relacions estratigràfiques observades i de la tècnica constructiva emprada, podem situar la

seva construcció entorn a la primera meitat del segle XX, essent afectat posteriorment pels negatius UE 3 i UE 100, relacionats amb les obres de construcció dels Jardins de Montserrat i de l'edifici del carrer Rosselló.

El mur UE 96 està bastit per filades regulars de maons massissos rectangulars lligats amb morter de calç de color blanc. A la cara interna conserva restes de l'enlluït de morter de calç (vegeu fotografia 41). Presenta una orientació en sentit NE-SO, i té unes dimensions de 1,80 metres de llargada, 0,30 metres d'amplada i 0,15 metres d'alçada documentada. Està construït a l'encofrat perdut, assentant-se dins el rebaix constructiu UE 97. S'adossa al mur UE 92. A partir de les relacions estratigràfiques observades i de la tècnica constructiva emprada, podem situar la seva construcció entorn a la primera meitat del segle XX, essent afectat posteriorment pels negatius UE 3 i UE 100, relacionats amb les obres de construcció dels Jardins de Montserrat i de l'edifici del carrer Rosselló.

La fonamentació UE 98 està bastit per filades irregulars de pedres sense desbastar de mida gran, mitjana i petita, lligades amb morter de calç de color blanc (vegeu fotografia 42). Presenta una orientació en sentit NO-SE, i té unes dimensions de 1,70 metres de llargada, 0,80 metres d'amplada i 0,10 metres d'alçada documentada. S'adossa als murs UE 92, UE 94 i UE 96. A partir de les relacions estratigràfiques observades i de la tècnica constructiva emprada, podem situar la seva construcció entorn a la primera meitat del segle XX, essent afectat posteriorment pels negatius UE 3 i UE 100, relacionats amb les obres de construcció dels Jardins de Montserrat i de l'edifici del carrer Rosselló. La UE 98 podria tractar-se de la fonamentació o base d'alguna estructura aèria que estaria relacionada amb els treballs industrials que es desenvoluparien en aquest espai.

L'estructura UE 101 està bastida per filades regulars de maons massissos rectangulars lligats amb ciment de color gris (vegeu fotografia 43). Presenta una orientació en sentit NO-SE, i té unes dimensions de 1,80 metres de llargada, 0,80 metres d'amplada i 0,40 metres d'alçada documentada. Està construït a l'encofrat perdut, assentant-se dins el rebaix constructiu UE 103. S'adossa al mur UE 92 per la seva cara externa. A partir de les relacions estratigràfiques observades i de la tècnica constructiva emprada, podem situar la seva construcció entorn a la primera meitat del segle XX, essent afectat posteriorment pel negatiu UE 3, relacionat amb les obres de construcció dels Jardins de Montserrat i de l'edifici del carrer Rosselló.

La UE 101 està composta per dos estructures bastides amb maons massissos rectangulars lligats amb ciment. Tenen unes dimensions de 0,90x0,80 metres i 0,80x0,35 metres respectivament. Es documenten adossades al mur UE 92 per la seva part exterior.

Mentre es feia el rebaix del col·lector es va documentar un altre tram del mur UE 25, concretament de 2,40 metres de llargada.

A uns 7,50 metres de distància d'aquest segon tram del mur UE 25 es va localitzar un altre mur. La UE 104 era bastit per filades regulars de pedres sense desbastar de mida gran, mitjana i petita lligades amb morter de calç blanc. Presentava una orientació en sentit NE-SO, i tenia unes dimensions de 1 metre de llargada documentada, 0,40 metres d'amplada i 0,50 metres d'alçada. Estava construït a l'encofrat perdut, assentant-se dins el rebaix constructiu UE 105. A partir de les relacions estratigràfiques observades i de la tècnica constructiva emprada, podem situar la seva construcció entorn a la primera meitat del segle XX, essent afectat posteriorment pel negatiu UE 3, relacionat amb les obres de construcció dels Jardins de Montserrat.

### **Lateral del carrer Rocafort**

En aquesta àrea de la intervenció es van localitzar algunes estructures de les antigues cases del segle XX i un gran retall de funcionalitat indeterminada.

En el transcurs dels rebaixos de terra per la realització del nou col·lector de pluvials van aparèixer els fonaments de murs i els paviments de les antigues cases que hi havia en aquesta zona de la ciutat. Es tracta de les cases situades a l'antic camí que unia Barcelona i Les Corts, zona que va ser reurbanitzada amb l'aplicació del Pla Cerdà.

Amortitzant les estructures es va documentar la UE 55, estrat de terra de color marró, de textura sorrenca i consistència no gaire compacta, barrejat amb moltes pedres de mida petita, del tipus graves i codolets. Presentava una potència de 0,40 metres.

Un cop excavat l'estrat UE 55, es va poder documentar l'existència de l'estrat UE 56, format per argiles carbonatades de tonalitats marró clar i consistència molt compacta, barrejat amb algunes margues i nòduls. Es tracte d'un nivell deposicional d'origen natural. Quedava afectat per tots els rebaixos constructius dels murs localitzats en aquesta àrea de la intervenció.

D'acord amb els tècnic de patrimoni de l'Ajuntament de Barcelona, es va decidir que les estructures descobertes es documentarien planimètricament i fotogràficament. Al tractar-se de construccions del segle XX, una vegada documentades les estructures, aquestes podien ser desmuntades, seguint el protocol establert al PIA de la intervenció.

El mur de façana UE 50 era bastit per filades regulars de pedres sense desbastar de mida gran, mitjana i petita, lligades amb morter de calç blanc. Presentava una orientació en sentit E-O, i tenia unes dimensions de 1,40 metres de llargada, 0,80 metres d'amplada i 0,86 metres d'alçada. Estava construït a l'encofrat perdut, assentant-se dins el rebaix constructiu UE 51. A partir de les relacions estratigràfiques observades i de la tècnica constructiva emprada, podem situar la seva construcció entorn a inicis del segle XX, essent afectat posteriorment pel negatiu d'arrasament UE 106, relacionat amb les obres d'urbanització de l'eixample en aquest sector de la ciutat.

El mur UE 52 era bastit per una filada de maons massissos rectangulars lligats amb morter de calç blanc. Presentava una orientació en sentit N-S, i tenia unes dimensions de 1,52 metres de llargada, 0,15 metres d'amplada i 0,06 metres d'alçada. Per sota es documentava la seva fonamentació, bastida per filades regulars de pedres sense desbastar de mida gran, mitjana i petita, lligades amb morter de calç blanc. Tenia unes dimensions de 1,52 metres de llargada, 0,40 metres d'amplada i 0,42 metres d'alçada. Estava construït a l'encofrat perdut, assentant-se dins el rebaix constructiu UE 53. Se li adossava el paviment UE 54. A partir de les relacions estratigràfiques observades i de la tècnica constructiva emprada, podem situar la seva construcció entorn a inicis del segle XX, essent afectat posteriorment pel negatiu d'arrasament UE 106, relacionat amb les obres d'urbanització de l'eixample en aquest sector de la ciutat.

Pel que fa al paviment UE 54, era bastit amb rajols ceràmics quadrangulars de 0'20 metres de costat, lligats amb ciment, i disposats a junta correguda, sobre una preparació de morter de calç de color blanc. S'adossava als murs UE 57 i UE 60 i s'assentava a l'estrat UE 56. Estava afectat parcialment per l'arrasament horitzontal UE 66, conservant una superfície de 1,25 m<sup>2</sup>. Per les relacions estratigràfiques observades, així com per la tècnica constructiva emprada, hauríem de situar la seva construcció entorn al segon i tercer quart del segle XX, funcionant fins a la dècada dels anys 1960-1970, moment en què fou parcialment afectat pel negatiu d'arrasament UE 106, relacionat amb les obres d'urbanització de l'eixample en aquest sector de la ciutat.

El mur UE 57 era bastit per filades regulars de pedres sense desbastar de mida gran, mitjana i petita, lligades amb morter de calç blanc (vegeu fotografia 46). Presentava una orientació en sentit

E-O, i tenia unes dimensions de 0,86 metres de llargada, 0,40 metres d'amplada i 0,90 metres d'alçada. Estava construït a l'encofrat perdut, assentant-se dins el rebaix constructiu UE 58. Se li adossava el paviment UE 59. A partir de les relacions estratigràfiques observades i de la tècnica constructiva emprada, podem situar la seva construcció entorn a inicis del segle XX, essent afectat posteriorment pel negatiu d'arrasament UE 106, relacionat amb les obres d'urbanització de l'eixample en aquest sector de la ciutat.

Pel que fa al paviment UE 59, era bastit amb rajols ceràmics quadrangulars de 0'24 metres de costat, lligats amb morter de calç de color blanc, i disposats a junta correguda, sobre una preparació del mateix tipus de morter (vegeu fotografia 46). S'adossava als murs UE 57 i UE 60 i s'assentava a l'estrat UE 56. Estava afectat parcialment per l'arrasament horitzontal UE 66, conservant una superfície de 0,80 m<sup>2</sup>. Per les relacions estratigràfiques observades, així com per la tècnica constructiva emprada, hauríem de situar la seva construcció entorn a inicis del segle XX, funcionant fins algun moment entorn el segon i tercer quart del segle XX, moment en què es construeixen nous paviments a les cases.

El mur UE 60 era bastit per sis filades regulars de maons massissos rectangulars lligats amb morter de calç blanc. Presentava una orientació en sentit E-O, i tenia unes dimensions de 0,88 metres de llargada, 0,15 metres d'amplada i 0,32 metres d'alçada. Per sota es documentava la seva fonamentació, bastida per filades regulars de pedres sense desbastar de mida gran, mitjana i petita, lligades amb morter de calç blanc. Tenia unes dimensions de 0,88 metres de llargada, 0,44 metres d'amplada i 0,70 metres d'alçada. Estava construït a l'encofrat perdut, assentant-se dins el rebaix constructiu UE 61. Se li adossarien els paviments UE 59 i UE 62. A partir de les relacions estratigràfiques observades i de la tècnica constructiva emprada, podem situar la seva construcció entorn a inicis del segle XX, essent afectat posteriorment pel negatiu d'arrasament UE 106, relacionat amb les obres d'urbanització de l'eixample en aquest sector de la ciutat.

Pel que fa al paviment UE 62, era bastit amb rajols ceràmics quadrangulars de 0'20 metres de costat, lligats amb ciment, i disposats a junta correguda, sobre una preparació de morter de calç de color blanc (vegeu fotografia 47). S'adossava al mur UE 63 i s'assentava al paviment UE 59. Estava afectat parcialment per l'arrasament horitzontal UE 66, conservant una superfície de 1,50 m<sup>2</sup>. Per les relacions estratigràfiques observades, així com per la tècnica constructiva emprada, hauríem de situar la seva construcció entorn al segon i tercer quart del segle XX, funcionant fins a la dècada dels anys 1960-1970, moment en què fou parcialment afectat pel negatiu

d'arrasament UE 106, relacionat amb les obres d'urbanització de l'eixample en aquest sector de la ciutat.

El mur UE 63 era bastit per sis filades regulars de maons massissos rectangulars lligats amb morter de calç blanc (vegeu fotografia 47). Presentava una orientació en sentit E-O, i tenia unes dimensions de 1,70 metres de llargada, 0,15 metres d'amplada i 0,33 metres d'alçada. Per sota es documentava la seva fonamentació, bastida per filades regulars de pedres sense desbastar de mida gran, mitjana i petita, lligades amb morter de calç blanc. Tenia unes dimensions de 1,70 metres de llargada, 0,40 metres d'amplada i 0,70 metres d'alçada. Estava construït a l'encofrat perdut, assentant-se dins el rebaix constructiu UE 64. Se li adossaven els paviments UE 62 i UE 65. A partir de les relacions estratigràfiques observades i de la tècnica constructiva emprada, podem situar la seva construcció entorn a inicis del segle XX, essent afectat posteriorment pel negatiu d'arrasament UE 106, relacionat amb les obres d'urbanització de l'eixample en aquest sector de la ciutat.

Pel que fa al paviment UE 65, era bastit amb rajols ceràmics quadrangulars de 0'24 metres de costat, lligats amb ciment, i disposats a junta correguda, sobre una preparació de morter de calç de color blanc (vegeu fotografia 47). S'adossava al mur UE 63 i UE 67 i s'assentava a l'estrat UE 56. Estava afectat parcialment per l'arrasament horitzontal UE 66, conservant una superfície de 3,60 m<sup>2</sup>. Per les relacions estratigràfiques observades, així com per la tècnica constructiva emprada, hauríem de situar la seva construcció entorn al segon i tercer quart del segle XX, funcionant fins a la dècada dels anys 1960-1970, moment en què fou parcialment afectat pel negatiu d'arrasament UE 106, relacionat amb les obres d'urbanització de l'eixample en aquest sector de la ciutat.

El mur UE 67 era bastit per filades regulars de pedres sense desbastar de mida gran, mitjana i petita, lligades amb morter de calç blanc. Presentava una orientació en sentit E-O, i tenia unes dimensions de 1,52 metres de llargada, 0,60 metres d'amplada i 1,20 metres d'alçada. Estava construït a l'encofrat perdut, assentant-se dins el rebaix constructiu UE 68. Se li adossava el paviment UE 65. A partir de les relacions estratigràfiques observades i de la tècnica constructiva emprada, podem situar la seva construcció entorn a inicis del segle XX, essent afectat posteriorment pel negatiu d'arrasament UE 106, relacionat amb les obres d'urbanització de l'eixample en aquest sector de la ciutat.



Uns metres més al sud respecte el mur UE 67 es va documentar un retall de planta rectangular i funcionalitat indeterminada.

La UE 82 es tracta d'un retall de planta més o menys rectangular i fons pla, que afecta a l'estrat UE 56 (vegeu fotografies 48 i 49). Presenta una orientació NE-SO i té unes dimensions aproximades de 1,80 metres de llargada i 1,20 metres d'amplada i 1'16 metres de profunditat. La curiositat del negatiu UE 82 era que continuava més enllà de l'àrea excavada. Sembla que comunicaria amb una antiga rasa d'una mina o gran col·lector amb una orientació NO-SE, seguint la trajectòria de l'actual carrer Rocafort.

El retall estava reomplert per la UE 81, estrat de terra de color marró fosc, de textura sorrenca i consistència compacta, barrejat amb restes de material constructiu. Presentava una potència de 1,16 metres.

Paral·lelament, adossat a la paret est del retall es documentava la UE 83, estructura de planta rectangular construïda amb la tècnica de la maçoneria (vegeu fotografia 48). Es troba bastida per filades regulars de maons massissos rectangulars lligats amb morter de calç de color blanc, granulometria fina i consistència compacta. Presenta una orientació NE-SO i té unes dimensions de 0'36x0'38 metres i 0,84 metres d'alçada.

### **Fase 3. Rases de serveis**

Durant la resta de la intervenció, des del mes d'octubre a desembre de 2018, ja només es van dur a terme tres rases, per tal d'ubicar els nous serveis.

#### Rasa 1

Rasa realitzada a la zona sud-est dels jardins, paral·lela al carrer del Rosselló. Es va realitzar per tal de col·locar la xarxa de telecomunicacions, travessant els sectors 1 i 2.

Es va iniciar a la zona sud, a tocar de les escales d'accés al metro d'Entença amb una cala de 1,20x1,20m i una profunditat d'1m per col·locar una arqueta. A partir d'aquest punt es va iniciar la rasa amb una amplada de 40cm, una longitud total de 45,5m i una profunditat de 60cm. Només es va afectar la fonamentació del forn UA1 el qual es va documentar fins a cota d'obra. A partir del forn la rasa gira suaument vers la vorera on s'ha realitzat una nova arqueta (80x140cm).

Els resultats han sigut negatius, només documentant-se un estrat (UE 102), ja detectat a les anteriors fases d'intervenció. Es tractava d'un nivell de matriu argilosa, color marró i vermellós i consistència compacte.

### Rasa 2

Rasa realitzada a la zona nord dels jardins, paral·lela al carrer de Còrsega. L'espai està delimitat pel carrer de Còrsega, el Punt Verd del Barri de la Nova Esquerra de l'Eixample i l'edifici semicircular de l'Espai Associatiu Lola Anglada.

A la zona propera al Punt Verd es va iniciar una rasa amb orientació sud-oest a nord-est, de 23m de longitud, una amplada de 70 cm i una profunditat mitjana d'1m per col·locar una canalització de pluvials i els seus embornals.

Els resultats han sigut negatius, només documentant-se l'estrat UE 22, ja documentat anteriorment, de matriu argilosa, color marró i consistència flonja amb restes de material constructiu del segle XX. Es tractaria d'un estrat d'anivellament del parc.

### Rasa 3

Rasa realitzada a la zona nord dels jardins, paral·lela al carrer de Còrsega. L'espai està delimitat pel carrer de Còrsega, el Punt Verd del Barri de la Nova Esquerra de l'Eixample i l'edifici semicircular de l'Espai Associatiu Lola Anglada.

A la zona propera al Punt Verd es va iniciar amb una arqueta (1,20x1,20x0.90m) i a posteriori una rasa amb orientació sud-oest a nord-est, de 34,40m de longitud, una amplada de 40 cm i una profunditat mitjana de 0,80m per col·locar el servei de telecomunicacions. La rasa en bona part era paral·lela a la anterior, gairebé tocant-se.

Els resultats han sigut negatius, només documentant-se l'estrat UE 22. Es tracta d'un estrat de matriu argilosa, color marró i consistència flonja amb restes de material constructiu del segle XX. Es tractaria d'un estrat d'anivellament del parc.

## Conclusions i interpretació

La intervenció arqueològica duta a terme al lateral del carrer Rosselló dins els Jardins de Montserrat (Barcelona, Barcelonès) ha permès documentar varies estructures d'època contemporània i estratigrafia associada.

Tot i que ha aparegut algun material ceràmic rodat fora de context d'èpoques anteriors, totes les estructures descobertes formarien part d'alguns dels àmbits del que pensem que podria tractar-se d'una fàbrica industrial de la primera meitat del segle XX, i restes estructurals de les cases de l'antiga travessera de Les Corts, construccions d'inicis del segle XX, desaparegudes durant la reurbanització posterior de la zona, tal i com es pot constatar amb la consulta de cartografia del segle XX.

### Fase 1. Primera meitat segle XX

D'aquesta fase trobem la majoria d'estructures documentades al llarg de l'excavació arqueològica. L'antiga fàbrica o conjunt de magatzems presenta una orientació que segueix el sentit de la trajectòria que marcava l'antic camí de les Corts, que travessava en diagonal els Jardins de Montserrat, i que no seguia l'actual traçat urbanístic de l'eixample, tal i com es pot observar a l'ortofoto del vol de l'any 1946:

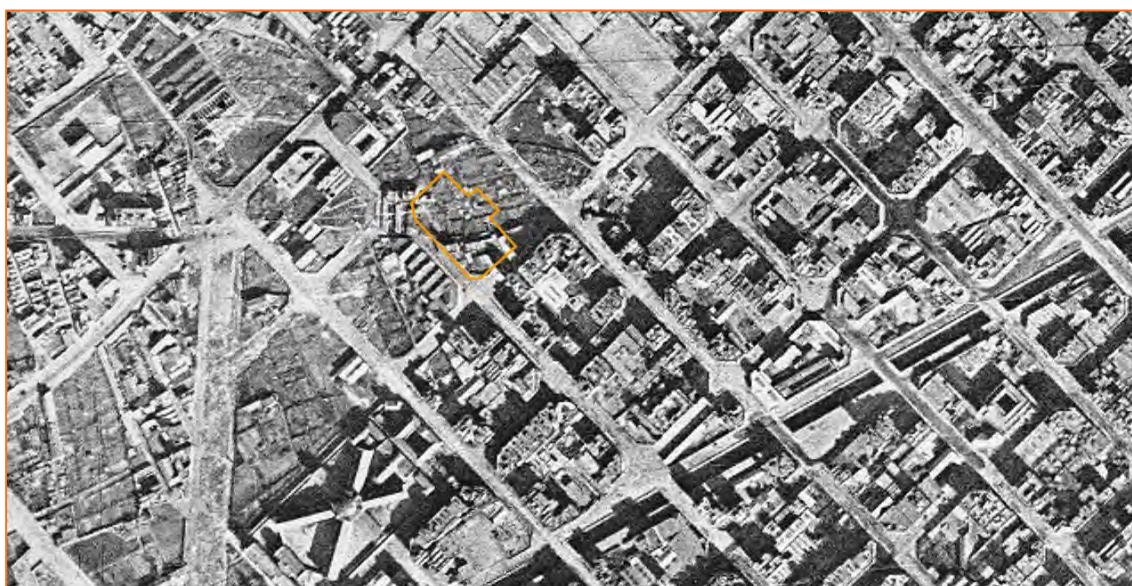

Fig. 3. Ortofoto del vol de l'any 1946, retocada. Extreta de: <http://www.icc.cat/vissir3/> descarregat dia 05-07-2018

Els murs UE 12 i UE 23 són les dues estructures que vertebraven l'espai de la fàbrica on es localitzen els diferents àmbits i àrees de treball que s'han pogut localitzar al llarg de la present intervenció.

Al llarg d'aquest moment es construeixen noves estructures dins els diferents àmbits localitzats, reformes representades per totes aquelles construccions que es documenten lligades amb ciment.

L'estratigrafia excavada no ens ha aportat dades ni informació relacionat amb el tipus de treball que es podria realitzar a la fàbrica. A més, la majoria d'estructures localitzades es documenten en el seu nivell de fonamentació, fet que dificulta la seva interpretació. Desconeixem què es fabricava a l'edifici descobert.

Paral·lelament, durant la realització dels rebaixos de terra de les rases de servei situades al lateral del carrer Rocafort, es van documentar parts estructurals de murs i paviments pertanyents a les cases situades al traçat de l'antic camí de Les Corts, construccions de la primera meitat del segle XX.

En aquesta fase també podem situar la construcció i ús del retall de funcionalitat indeterminada UE 82, que podria tractar-se d'un negatiu relacionat amb una antiga rasa d'una mina o gran col·lector.

## **Fase 2. Segona meitat segle XX**

Aquesta fase està representada pel mur UE 74. Es tracta de la única estructura murària, documentada a la present intervenció, que presenta una orientació diferent (N-S). L'alineació del mur UE 74 i la seva rasa documentada (UE 73), en part espoliada, segueix l'actual traçat de façana del carrer Rosselló, seguint el teixit urbanístic dissenyat per Ildefons Cerdà.

Proposem que el mur UE 74 podria formar part d'un edifici paral·lel al carrer de Rosselló, i molt probablement, posterior a la fàbrica documentada, que ja hauria estat enderrocada; o bé formaria part d'una darrera fase constructiva o reforma estructural de l'edifici industrial.

El clavegueram UE 70 també es construiria en un moment avançat d'aquesta fase, ja que estructuralment es documenta afectant al mur UE 29 i al mateix UE 74.



És en aquest moment quan les cases de l'antic Camí de les Corts van ser derruïdes. El nou traçat urbanístic de l'Eixample, dissenyat per Ildefons Cerdà, s'aplica en aquest sector de la ciutat, entre finals de la dècada de 1960 i inicis de la dècada de 1970.

En aquesta fase també es va dissenyar la futura urbanització dels Jardins de Montserrat, que quedaran integrats dins d'una illa de l'Eixample.

## **Afectació arqueològica**

La fase d'excavació arqueològica preventiva realitzada durant l'any 2018 als Jardins de Montserrat (Barcelona), va donar com a resultat la documentació de tot un seguit d'estructures que van ser desmuntades, amb l'autorització del Servei d'Arqueologia de la Generalitat de Catalunya, per tal de poder continuar amb les tasques d'excavació i alliberació de l'espai afectat per les obres.

D'altra banda, seguint les directrius pertinents i donat que no restava afectat pels treballs de la present intervenció, es va procedir al rebliment indefinit d'algunes estructures, cobrint-les amb geotèxtil i una capa de sauló, per tal de protegir-les de les accions de l'obra.

*Llistat d' UE afectades*

UE	Sector	Tipus	Desmuntatge	Rebliment	Cronologia preliminar
UA 1	1	Forn	Total	-	Segle XX
10	1	Mur	Parcial	Indefinit	Segle XX
11	1	Mur	Parcial	Indefinit	Segle XX
12	1	Mur	Parcial	Indefinit	Segle XX
13	1	Paviment	Total	-	Segle XX
14	1	Clavegueram	Total	-	Segle XX
16	1	Envà	Parcial	Indefinit	Segle XX
21	1	Fonaments	Parcial	Indefinit	Segle XX
23	2	Mur	Parcial	Indefinit	Segle XX
25	2	Mur	Parcial	Indefinit	Segle XX
27	2	Mur	Parcial	Indefinit	Segle XX
29	2	Mur	Parcial	Indefinit	Segle XX
31	2	Estructura indet.	Parcial	Indefinit	Segle XX
32	2	Paviment	Total	-	Segle XX
33	2 i 3	Clavegueram	Total	-	Segle XX
35	3	Pou cec	Parcial	Indefinit	Segle XX
38	2	Paviment	Total	-	Segle XX
40	1	Pilar	Parcial	Indefinit	Segle XX
42	2	Mur	Parcial	Indefinit	Segle XX
48	2	Llindar	Total	-	Segle XX
49	1	Pilar	Total	-	Segle XX
70	3	Clavegueram	Parcial	Indefinit	Segle XX
72	3	Mur	Parcial	Indefinit	Segle XX
74	3	Mur	Parcial	Indefinit	Segle XX
75	1	Pilar	Parcial	Indefinit	Segle XX
77	2	Mur	Parcial	Indefinit	Segle XX
79	3	Desguàs	Total	-	Segle XX
80	3	Dipòsit	Parcial	Indefinit	Segle XX
86	2	Polleguera	Parcial	Indefinit	Segle XX
87	2	Polleguera	Parcial	Indefinit	Segle XX
92	4	Mur	Parcial	Indefinit	Segle XX
94	4	Mur	Parcial	Indefinit	Segle XX
96	4	Envà	Parcial	Indefinit	Segle XX
98	4	Fonamentació estructura	Parcial	Indefinit	Segle XX
101	4	Estructura indet.	Parcial	Indefinit	Segle XX

## Bibliografia

- CARANDINI, A. (1997): *Historias en la tierra. Manual de excavación arqueológica*. Editorial Crítica. Barcelona.
- CARRERAS CANDI, ED (1982): *Gran Geografia Comarcal de Catalunya*, vol VIII. Barcelona.
- HARRIS, E. (1991): *Principios de estratigrafía arqueológica*. Editorial Crítica. Barcelona.
- INSTITUT CARTOGRÀFIC DE CATALUNYA (n.d): *Mapa de Barcelona*. Baixat el dia 16-0-72018 a <http://www.icc.cat/vissir3/>





## Annexos

---



---

# Annex 1

## Fitxes

Núm	Sector	Àmbit	Sondeig	Definició	Cronologia
1				Paviment	Últim quart segle XX
2				Estrat de reompliment	Últim quart segle XX
3	1 i 2			Negatiu d'arrassament	Segona meitat segle XX
3	1			Estrat de reompliment	Segle XX
4	1			Mur	Primera meitat segle XX
9	1			Negatiu de construcció	Primera meitat segle XX
10	1			Fonament	Primera meitat segle XX
11	1			Fonament	Primera meitat segle XX
12	1 i 3			Mur	Primera meitat segle XX
13	1			Paviment	Primera meitat segle XX
14	1			Claveguera	Primera meitat segle XX
15	1			Negatiu de construcció	Primera meitat segle XX
16	1			Mur	Primera meitat segle XX
17	1			Negatiu de construcció	Primera meitat segle XX
18	1			Negatiu de construcció	Primera meitat segle XX
19	1 i 2			Negatiu de construcció	Primera meitat segle XX
20	1			Negatiu de construcció	Primera meitat segle XX
21	1			Fonament	Primera meitat segle XX
22	1			Estrat de reompliment	Segona meitat segle XX
23	1, 2 i 3			Fonament	Primera meitat segle XX
24	1, 2 i 3			Negatiu de construcció	Primera meitat segle XX
25	2			Fonament	Primera meitat segle XX
26	2			Negatiu de construcció	Primera meitat segle XX
27	2			Fonament	Primera meitat segle XX
28	2			Negatiu de construcció	Primera meitat segle XX
29	3			Fonament	Primera meitat segle XX
30	3			Negatiu de construcció	Primera meitat segle XX
31	2			Estructura indeterminada	Primera meitat segle XX
32	2			Paviment	Primera meitat segle XX
33	2 i 3			Claveguera	Primera meitat segle XX
34	2 i 3			Negatiu de construcció	Primera meitat segle XX
35	3			Pou cec	Primera meitat segle XX
36	3			Negatiu de construcció	Primera meitat segle XX
37	1			Negatiu de construcció	Segona meitat segle XX
38	2			Paviment	Primera meitat segle XX
39	2			Negatiu de construcció	Primera meitat segle XX
40	1			Fonament	Primera meitat segle XX
41	1			Negatiu de construcció	Primera meitat segle XX
42	2			Fonament	Primera meitat segle XX
43	2			Negatiu de construcció	Primera meitat segle XX
44	1 i 3			Negatiu de construcció	Segona meitat segle XX
45	1 i 3			Mur	Segona meitat segle XX
46	1,2 i 3			Estrat de reompliment	Segle XIX - XX
47	1			Negatiu de construcció	Segona meitat segle XX
48	2			l lindar	Inicis segle XX
49	1			Pilar	Primera meitat segle XX
50				Fonament	Segle XX
51				Negatiu de construcció	Segle XX
52				Mur	Segle XX
53				Negatiu de construcció	Segle XX

54		Paviment	Seale XX
55		Estrat de reompliment	Seale XX
56		Estrat aeolòaic	
57		Fonament	Seale XX
58		Neqatiu de construcció	Seale XX
59		Paviment	Primera meitat seale XX
60		Mur	Seale XX
61		Neqatiu de construcció	Seale XX
62		Paviment	Seale XX
63		Mur	Seale XX
64		Neqatiu de construcció	Seale XX
65		Paviment	Seale XX
66	2	Neqatiu d'arrassament	Segona meitat seale XX
67		Fonament	Seale XX
68		Neqatiu de construcció	Seale XX
69	1	Neqatiu de construcció	Primera meitat seale XX
70	3	Clavequera	Primera meitat seale XX
71	3	Neqatiu de construcció	Segona meitat seale XX
72	3	Fonament	Primera meitat seale XX
73	3	Neqatiu de construcció	Segona meitat seale XX
74	3	Fonament	Segona meitat seale XX
75	1	Fonament	Primera meitat seale XX
76	1, 2 i 3	Estrat de reompliment	Seale XIX
77	2	Fonament	Primera meitat seale XX
78	2	Neqatiu de construcció	Primera meitat seale XX
79	3	Desquàs	Primera meitat seale XX
80	3	Diòsít	Primera meitat seale XX
81		Estrat de reompliment	Primera meitat seale XX
82		Neqatiu	Seale XX
83		Estructura indeterminada	Seale XX
84	2	Fonament	Primera meitat seale XX
85	3	Neqatiu de construcció	Primera meitat seale XX
86	2	Pollequera	Primera meitat seale XX
87	2	Pollequera	Primera meitat seale XX
88	1	Neqatiu de construcció	Primera meitat seale XX
89	3	Neqatiu de construcció	Primera meitat seale XX
90	2	Neqatiu de construcció	Primera meitat seale XX
91	2	Neqatiu de construcció	Primera meitat seale XX
92	4	Mur	Primera meitat seale XX
93	4	Neqatiu de construcció	Primera meitat seale XX
94	4	Mur	Primera meitat seale XX
95	4	Neqatiu de construcció	Primera meitat seale XX
96	4	Mur	Primera meitat seale XX
97	4	Neqatiu de construcció	Primera meitat seale XX
98	4	Estructura indeterminada	Primera meitat seale XX
101	4	Estructura indeterminada	Primera meitat seale XX
102	1, 2 i 3	Estrat de reompliment	Seale I dC
103	4	Neqatiu de construcció	Primera meitat seale XX
104	1	Fonament	Primera meitat seale XX
105	1	Neqatiu de construcció	Primera meitat seale XX

## Fitxes d'unitats estratigràfiques

UE	2	Sector	Àmbit	Sondeig			
Definició	Estrat de reompliment	Color	Marró	Textura	Sorrenca	Potència (m)	0,85-0,40
Consistència	Compacta	Cronologia	Últim quart segle XX	Criteri de datació	Relativa per documentació		
Descripció	Estrat de terra de color marró, de textura sorrenca i consistència compacta, barrejat amb pedres de mida mitjana i petita, fragments de maons massissos i restes de morter de calç.						
Interpretació	Nivell de reompliment amb l'objectiu d'aconseguir un reaixecamnet del nivell de circulació actual dels Jardins de Montserrat						
Ref. fotogràfica	Igual a						
	Cobreix a						
	4, 5, 6, 7, 8, 10, 11, 12, 13, 14, 21, 22, 23, 25, 27, 29, 31, 32, 34, 35, 38, 40, 42, 46, 48, 49, 70, 72, 74, 75, 77, 79 i 80						
Adossat a	Reomple a						
En contacte amb	Se li adossa						
Tallat per	Cobert per						
	1						
Se li assenta							

UE	3	Sector	1	Àmbit	Sondeig		
Definició	Estrat de reompliment	Color	Marró	Textura	Sorrenca	Potència (m)	0,34
Consistència	Solta	Cronologia	Segle XX	Criteri de datació	Absoluta per documentació		
Descripció	Estrat de terra de color marró, de textura sorrenca i consistència solta, barrejat amb algunes pedres de mida petita, i una concentració de cendres i carbons força important. Es recupera una moneda de bronze de 5 cèntims del segle XIX.						
Interpretació	Nivell de reompliment que colmata les cendreres UE 5 i UE 6 del forn UA 1						
Ref. fotogràfica	081'18 (015 a 018)						
Igual a	Cobreix a						
Adossat a	Reomple a						
	5 i 6						
En contacte amb	Se li adossa						
Tallat per	Cobert per						
	2						
Se li assenta							

UE	22	Sector	1	Àmbit		Sondeig	
Definició	Estrat de reompliment	Color	Marró clar	Textura	Sorrenca	Potència (m)	0,16
Consistència	Compacta	Cronologia	Segona meitat segle XX	Criteri de datació	Absoluta per documentació		
Descripció	Estrat de terra de color marró clar, de textura sorrenca de matriu argilosa i consistència compacta, barrejats amb pedres de mida petita i fragments de maons massissos. Es recupera material ceràmic						
Interpretació	Nivell de reompliment						
Ref. fotogràfica	081'18 (159 a 162)						
Igual a				Cobreix a			
				4, 5, 6, 7, 8, 10, 11, 12, 13, 14, 21, 40, 46 i 49			
Adossat a				Reomple a			
En contacte amb				Se li adossa			
Tallat per				Cobert per			
				2			
Se li assenta							

UE	46	Sector	1,2 i 3	Àmbit		Sondeig	
Definició	Estrat de reompliment	Color	Marró	Textura	Argilosa	Potència (m)	0,42
Consistència	Compacta	Cronologia	Segle XIX - XX	Criteri de datació	Relativa per materials		
Descripció	Estrat d'argila de tonalitat marronosa i consistència compacta, barrejat amb algunes pedres de mida petita i alguns carbons. Es recupera material ceràmic						
Interpretació	Nivell de reompliment						
Ref. fotogràfica	081'18 (163 a 170)						
Igual a				Cobreix a			
				76 i 102			
Adossat a				Reomple a			
En contacte amb				Se li adossa			
Tallat per				Cobert per			
	9, 10, 11, 12, 16, 21, 23, 25, 27, 33, 42, 70, 77, 80			2 i 22			
Se li assenta							
	13 i 14						

UE	55 Sector	Àmbit	Sondeig
Definició	Estrat de reompliment	Color	Marró
		Textura	Sorrenca
		Potència (m)	0,40
Consistència	Solta	Cronologia	Segle XX
		Criteri de datació	Absoluta per documentació
Descripció	Estrat de terra de color marró, de textura sorrenca i consistència no gaire compacta, barrejat amb moltes pedres de mida petita, del tipus graves i codulets		
Interpretació	Nivell de reompliment		
Ref. fotogràfica			
Igual a			
		Cobreix a	
			56
Adossat a	Reomple a		
En contacte amb	Se li adossa		
Tallat per	Cobert per		
			2
51, 53 i 58			
Se li assenta			

UE	56 Sector	Àmbit	Sondeig
Definició	Estrat geològic	Color	Marró clar
		Textura	Argilosa
		Potència (m)	→1
Consistència	Compacta	Cronologia	
		Criteri de datació	
Descripció	Estrat d'argila carbonatada de tonalitat marró clar i consistència molt compacta, barrejat amb algunes margues i nòduls		
Interpretació	Nivell deposicional d'origen natural		
Ref. fotogràfica			
Igual a			
Adossat a	Cobreix a		
En contacte amb	Reomple a		
Tallat per	Se li adossa		
		Cobert per	
51, 53, 58, 61, 64, 68 i 82			
Se li assenta			
			2 i 55



UE	76	Sector	1, 2 i 3	Àmbit		Sondeig	
Definició	Estrat de reompliment	Color	Marró	Textura	Argilosa	Potència (m)	0,32
Consistència	Compacta	Cronologia	Segle XIX	Criteri de datació	Absoluta per materials		
Descripció	Estrat d'argila de tonalitat marronosa i consistència compacta, barejat amb capes de graves. Es recupera material ceràmic						
Interpretació	Possible nivell de terres de cultiu						
Ref. fotogràfica	081'18 (295 a 297)						
Igual a				Cobreix a			
				102			
Adossat a				Reomple a			
En contacte amb				Se li adossa			
Tallat per				Cobert per			
	9, 12, 23, 25, 29, 35, 70, 74			46			
Se li assenta							
32							

UE	81	Sector		Àmbit		Sondeig	
Definició	Estrat de reompliment	Color	Marró fosc	Textura	Sorrenca	Potència (m)	1,16
Consistència	Compacta	Cronologia	Primera meitat segle XX	Criteri de datació	Relativa per estratigrafia		
Descripció	Estrat de terra de color marró fosc, de textura sorrenca i consistència compacta, barrejat amb restes de material constructiu						
Interpretació	Nivell de reompliment del retall UE 82						
Ref. fotogràfica	081'18 (514 a 520)						
Igual a				Cobreix a			
Adossat a				Reomple a			
				82			
En contacte amb				Se li adossa			
Tallat per				Cobert per			
				2			
Se li assenta							

UE	102	Sector	1, 2 i 3	Àmbit		Sondeig	
Definició	Estrat de reompliment	Color	Vermell fosc	Textura	Argilosa	Potència (m)	→0,40
Consistència	Compacta	Cronologia	Segle I dC	Criteri de datació	Absoluta per paraments		
Descripció	Estrat d'argila carbonatada de tonalitat vermellova fosca i consistència molt compacta, barrejat amb algunes margues i nòduls						
Interpretació	Nivell deposicional d'origen natural						
Ref. fotogràfica	081'18 (171 a 176, 298 a 306 i 377 a 385)						
Igual a				Cobreix a			
Adossat a				Reomple a			
En contacte amb				Se li adossa			
Tallat per				Cobert per			
23, 25, 35				46 i 76			
Se li assenta							

## Fitxes d'estructures

UE 4 Sector 1 Sondeig Àmbit MR  
 Definició Mur Ampl/Long/Alç (m) 0,30 / 3,72 / 0,70 Orientació NO-SE  
 Tipus de parament Tècnica constructiva Encofrat  
 Tipus de filades Regulars Criteri de datació Absoluta per documentació  
 Ref. fotogràfica 081-18\_001-063 Cronologia Primera meitat segle XX  
 Descripció Estructura de planta rectangular construït a l'encofrat perdut, assentant-se dins el rebaix constructiu UE 9. Està composta per un mur bastit per filades regulars de maons massissos rectangulars lligats amb morter de calç de color blanc, granulometria fina i consistència compacta.

Interpretació Murs perimetrals del forn UA 1

Tipus de teula	Àrab <input type="checkbox"/> Tegula <input type="checkbox"/> Imbrex <input type="checkbox"/>
Materials	<input type="checkbox"/> Argila <input type="checkbox"/> Ceràmica <input type="checkbox"/> Graves <input checked="" type="checkbox"/> Maó <input checked="" type="checkbox"/> Morter <input type="checkbox"/> Pedra <input type="checkbox"/> Terra <input type="checkbox"/> Teula <input type="checkbox"/> Tova <input type="checkbox"/> Rajoles <input type="checkbox"/>
Components del morter	<input checked="" type="checkbox"/> Calç <input type="checkbox"/> Carbons <input type="checkbox"/> Cendra <input type="checkbox"/> Ceràmica <input checked="" type="checkbox"/> Graves <input type="checkbox"/> Terra <input type="checkbox"/> Xamota <input type="checkbox"/> Granulometria <input checked="" type="checkbox"/> Fina (0-2 mm) <input type="checkbox"/> Mitjana (2-5 mm) <input type="checkbox"/> Grossa (+5mm)
Tipus de pedres	<input type="checkbox"/> Carreuons <input type="checkbox"/> Carreus <input type="checkbox"/> Còdols <input type="checkbox"/> Desbastades <input type="checkbox"/> S. treballar <input type="checkbox"/> Lloses Dimensions <input type="checkbox"/> Petita (0-10cm) <input type="checkbox"/> Mitjana (10-30 cm) <input type="checkbox"/> Gran (→30cm)
Tipus de maons	<input checked="" type="checkbox"/> Massissos <input type="checkbox"/> Totxo Dimensions Gruix /Ampl./long. (cm) 5 / 15 / 29

Igual a

Solidari amb 5, 6, 7 i 8

Cobert per 1 i 22

Tallat per

Se li adossa

Adossat a

Reomplert per

Reomple a 9

Assentat a

Se li assenta

Tapia a

Tapiat per

UE 10 Sector 1 Sondeig Àmbit MR  
 Definició Fonament Ampl/Long/Alç (m) 0,30 / 3,62 / 0,20 Orientació NO-SE  
 Tipus de parament Tècnica constructiva Encofrat  
 Tipus de filades Regulars Criteri de datació Absoluta per documentació  
 Ref. fotogràfica 081-18\_064 a 073 Cronologia Primera meitat segle XX  
 Descripció Estructura de planta rectangular construïda a l'encofrat perdut, assentant-se dins el rebaix constructiu UE 17. Està bastit per filades regulars de maons massissos rectangulars i pedres sense desbastar de mida gran, mitjana i petita, tot lligat amb morter de calç de color blanc, granulometria fina i consistència dura

Interpretació Riosta estructural

Tipus de teula	Àrab <input type="checkbox"/> Tegula <input type="checkbox"/> Imbrex <input type="checkbox"/>
Materials	<input type="checkbox"/> Argila <input type="checkbox"/> Ceràmica <input type="checkbox"/> Graves <input checked="" type="checkbox"/> Maó <input checked="" type="checkbox"/> Morter <input checked="" type="checkbox"/> Pedra <input type="checkbox"/> Terra <input type="checkbox"/> Teula <input type="checkbox"/> Tova <input type="checkbox"/> Rajoles <input type="checkbox"/>
Components del morter	<input checked="" type="checkbox"/> Calç <input type="checkbox"/> Carbons <input type="checkbox"/> Cendra <input type="checkbox"/> Ceràmica <input checked="" type="checkbox"/> Graves <input type="checkbox"/> Terra <input type="checkbox"/> Xamota <input type="checkbox"/> Granulometria <input checked="" type="checkbox"/> Fina (0-2 mm) <input type="checkbox"/> Mitjana (2-5 mm) <input type="checkbox"/> Grossa (+5mm)
Tipus de pedres	<input type="checkbox"/> Carreuons <input type="checkbox"/> Carreus <input type="checkbox"/> Còdols <input type="checkbox"/> Desbastades <input checked="" type="checkbox"/> S. treballar <input type="checkbox"/> Lloses Dimensions <input checked="" type="checkbox"/> Petita (0-10cm) <input checked="" type="checkbox"/> Mitjana (10-30 cm) <input checked="" type="checkbox"/> Gran (→30cm)
Tipus de maons	<input checked="" type="checkbox"/> Massissos <input type="checkbox"/> Totxo Dimensions Gruix /Ampl./long. (cm) 5 / 15 / 29

Igual a  
 Solidari amb  
 Cobert per 2  
 Tallat per 3 i 37  
 Se li adossa  
 Adossat a 40 i 75  
 Reomplert per  
 Reomple a 17  
 Assentat a  
 Se li assenta  
 Tapia a  
 Tapiat per

UE 11 Sector 1 Sondeig Àmbit MR  
 Definició Fonament Ampl/Long/Alç (m) 0,30 / 2,10 / 0,20 Orientació NE-SO  
 Tipus de parament Tècnica constructiva Encofrat  
 Tipus de filades Regulars Criteri de datació Absoluta per documentació  
 Ref. fotogràfica 081-18\_ (074 a 082) Cronologia Primera meitat segle XX  
 Descripció Estructura de planta rectangular construïda a l'encofrat perdut, assentant-se dins el rebaix constructiu UE 18. Està bastit per filades regulars de pedres sense desbastar de mida gran, mitjana i petita, i alguns fragments de maons massissos, tot lligat amb morter de calç de color blanc, granulometria fina i consistència dura

Interpretació Fonaments d'un mur

Tipus de teula	Àrab <input type="checkbox"/> Tegula <input type="checkbox"/> Imbrex <input type="checkbox"/>
Materials	<input type="checkbox"/> Argila <input type="checkbox"/> Ceràmica <input type="checkbox"/> Graves <input checked="" type="checkbox"/> Maó <input checked="" type="checkbox"/> Morter <input checked="" type="checkbox"/> Pedra <input type="checkbox"/> Terra <input type="checkbox"/> Teula <input type="checkbox"/> Tova <input type="checkbox"/> Rajoles <input type="checkbox"/>
Components del morter	<input checked="" type="checkbox"/> Calç <input type="checkbox"/> Carbons <input type="checkbox"/> Cendra <input type="checkbox"/> Ceràmica <input checked="" type="checkbox"/> Graves <input type="checkbox"/> Terra <input type="checkbox"/> Xamota <input type="checkbox"/> Granulometria <input checked="" type="checkbox"/> Fina (0-2 mm) <input type="checkbox"/> Mitjana (2-5 mm) <input type="checkbox"/> Grossa (+5mm)
Tipus de pedres	<input type="checkbox"/> Carreuons <input type="checkbox"/> Carreus <input type="checkbox"/> Còdols <input type="checkbox"/> Desbastades <input checked="" type="checkbox"/> S. treballar <input type="checkbox"/> Lloses Dimensions <input checked="" type="checkbox"/> Petita (0-10cm) <input checked="" type="checkbox"/> Mitjana (10-30 cm) <input checked="" type="checkbox"/> Gran (→30cm)
Tipus de maons	<input checked="" type="checkbox"/> Massissos <input type="checkbox"/> Totxo Dimensions Gruix /Ampl./long. (cm) / /

Igual a  
 Solidari amb  
 Cobert per 2  
 Tallat per 3  
 Se li adossa  
 Adossat a 10  
 Reomplert per  
 Reomple a 18  
 Assentat a  
 Se li assenta  
 Tapia a  
 Tapiat per

UE 12 Sector 1 i 3 Sondeig Àmbit MR  
 Definició Mur Ampl/Long/Alç (m) 1,44/0,50/ 4,50 / 0,66 Orientació NO-SE  
 Tipus de parament Tècnica constructiva Encofrat  
 Tipus de filades Regulars Criteri de datació Absoluta per documentació  
 Ref. fotogràfica 081'18 (083 a 093) Cronologia Primera meitat segle XX  
 Descripció Estructura de planta rectangular construïda a l'encofrat perdut, assentant-se dins el rebaix constructiu UE 19. Està bastit per filades regulars de pedres sense desbasta de mida gran, mitjana i petita, i alguns fragments de maons massissos, tot lligat amb morter de calç de color blanc, granulometria fina i consistència dura

Interpretació Mur

Tipus de teula	Àrab <input type="checkbox"/> Tegula <input type="checkbox"/> Imbrex <input type="checkbox"/>
Materials	<input type="checkbox"/> Argila <input type="checkbox"/> Ceràmica <input type="checkbox"/> Graves <input checked="" type="checkbox"/> Maó <input checked="" type="checkbox"/> Morter <input checked="" type="checkbox"/> Pedra <input type="checkbox"/> Terra <input type="checkbox"/> Teula <input type="checkbox"/> Tova <input type="checkbox"/> Rajoles <input type="checkbox"/>
Components del morter	<input checked="" type="checkbox"/> Calç <input type="checkbox"/> Carbons <input type="checkbox"/> Cendra <input type="checkbox"/> Ceràmica <input checked="" type="checkbox"/> Graves <input type="checkbox"/> Terra <input type="checkbox"/> Xamota <input type="checkbox"/> Granulometria <input checked="" type="checkbox"/> Fina (0-2 mm) <input type="checkbox"/> Mitjana (2-5 mm) <input type="checkbox"/> Grossa (+5mm)
Tipus de pedres	<input type="checkbox"/> Carreuons <input type="checkbox"/> Carreus <input type="checkbox"/> Còdols <input type="checkbox"/> Desbastades <input checked="" type="checkbox"/> S. treballar <input type="checkbox"/> Lloses Dimensions <input checked="" type="checkbox"/> Petita (0-10cm) <input checked="" type="checkbox"/> Mitjana (10-30 cm) <input checked="" type="checkbox"/> Gran (→30cm)
Tipus de maons	<input checked="" type="checkbox"/> Massissos <input type="checkbox"/> Totxo Dimensions Gruix /Ampl./long. (cm) / /

Igual a

Solidari amb

Cobert per 2 i 22

Tallat per 3, 37, 44 i 47

Se li adossa 13, 49

Adossat a 23

Reomplert per

Reomple a 19

Assentat a

Se li assenta

Tapia a

Tapiat per

UE 14 Sector 1 Sondeig Àmbit MR  
 Definició Claveguera Ampl/Long/Alç (m) 0,32 / 4,22 / 0,21 Orientació NE-SO  
 Tipus de parament Tècnica constructiva Encofrat  
 Tipus de filades No segueix filades Criteri de datació Absoluta per documentació  
 Ref. fotogràfica 081'18 (109 a 116) Cronologia Primera meitat segle XX  
 Descripció Estructura de planta rectangular construïda a l'encofrat perdut, assentant-se dins el rebaix constructiu UE 15. Està bastida per les seves parets, de les quals només es conserven dos maons massissos rectangulars, i la seva solera, de maons massissos rectangulars lligats amb morter de calç de color blanc, granulometria fina i consistència dura

Interpretació Claveguera

Tipus de teula	Àrab <input type="checkbox"/> Tegula <input type="checkbox"/> Imbrex <input type="checkbox"/>
Materials	<input type="checkbox"/> Argila <input type="checkbox"/> Ceràmica <input type="checkbox"/> Graves <input checked="" type="checkbox"/> Maó <input checked="" type="checkbox"/> Morter <input type="checkbox"/> Pedra <input type="checkbox"/> Terra <input type="checkbox"/> Teula <input type="checkbox"/> Tova <input type="checkbox"/> Rajoles <input type="checkbox"/>
Components del morter	<input checked="" type="checkbox"/> Calç <input type="checkbox"/> Carbons <input type="checkbox"/> Cendra <input type="checkbox"/> Ceràmica <input checked="" type="checkbox"/> Graves <input type="checkbox"/> Terra <input type="checkbox"/> Xamota <input type="checkbox"/> Granulometria <input checked="" type="checkbox"/> Fina (0-2 mm) <input type="checkbox"/> Mitjana (2-5 mm) <input type="checkbox"/> Grossa (+5mm)
Tipus de pedres	<input type="checkbox"/> Carreuons <input type="checkbox"/> Carreus <input type="checkbox"/> Còdols <input type="checkbox"/> Desbastades <input type="checkbox"/> S. treballar <input type="checkbox"/> Lloses Dimensions <input type="checkbox"/> Petita (0-10cm) <input type="checkbox"/> Mitjana (10-30 cm) <input type="checkbox"/> Gran (→30cm)
Tipus de maons	<input checked="" type="checkbox"/> Massissos <input type="checkbox"/> Totxo Dimensions Gruix /Ampl./long. (cm) 5 / 15 / 29

Igual a 70

Solidari amb

Cobert per

Tallat per 3 i 37

Se li adossa

Adossat a 13

Reomplert per

Reomple a 15

Assentat a 75

Se li assenta

Tapia a

Tapiat per



UE 16 Sector 1 Sondeig Àmbit MR  
 Definició Mur Ampl/Long/Alç (m) 0,16 / +2,06 / 0,24 Orientació NO-SE  
 Tipus de parament Tècnica constructiva Encofrat  
 Tipus de filades Regulars Criteri de datació Absoluta per documentació  
 Ref. fotogràfica 081'18 (117 a 124) Cronologia Primera meitat segle XX  
 Descripció Estructura de planta rectangular construïda a l'encofrat perdut, assentant-se dins el rebaix constructiu UE 20. Està bastit per filades regulars de pedres sense desbastar de mida mitjana i petita, i fragments de maons massissos, tot lligat amb morter de calç de color blanc, granulometria fina i consistència dura

Interpretació Envà

Tipus de teula	Àrab <input type="checkbox"/> Tegula <input type="checkbox"/> Imbrex <input type="checkbox"/>
Materials	<input type="checkbox"/> Argila <input type="checkbox"/> Ceràmica <input type="checkbox"/> Graves <input checked="" type="checkbox"/> Maó <input checked="" type="checkbox"/> Morter <input checked="" type="checkbox"/> Pedra <input type="checkbox"/> Terra <input type="checkbox"/> Teula <input type="checkbox"/> Tova <input type="checkbox"/> Rajoles <input type="checkbox"/>
Components del morter	<input checked="" type="checkbox"/> Calç <input type="checkbox"/> Carbons <input type="checkbox"/> Cendra <input type="checkbox"/> Ceràmica <input checked="" type="checkbox"/> Graves <input type="checkbox"/> Terra <input type="checkbox"/> Xamota <input type="checkbox"/> Granulometria <input checked="" type="checkbox"/> Fina (0-2 mm) <input type="checkbox"/> Mitjana (2-5 mm) <input type="checkbox"/> Grossa (+5mm)
Tipus de pedres	<input type="checkbox"/> Carreuons <input type="checkbox"/> Carreus <input type="checkbox"/> Còdols <input type="checkbox"/> Desbastades <input checked="" type="checkbox"/> S. treballar <input type="checkbox"/> Lloses Dimensions <input checked="" type="checkbox"/> Petita (0-10cm) <input checked="" type="checkbox"/> Mitjana (10-30 cm) <input type="checkbox"/> Gran (→30cm)
Tipus de maons	<input checked="" type="checkbox"/> Massissos <input type="checkbox"/> Totxo Dimensions Gruix /Ampl./long. (cm) / /

Igual a

Solidari amb

Cobert per 2

Tallat per 3

Se li adossa 13 i 14

Adossat a

Reomplert per

Reomple a

Assentat a

Se li assenta

Tapia a

Tapiat per

UE	21	Sector	1	Sondeig	Àmbit	MR
Definició	Fonament		Ampl/Long/Alç (m)	1,54 / 1,54 / 0,56		Orientació
Tipus de parament			Tècnica constructiva	Encofrat		
Tipus de filades	Irregulars		Criteri de datació	Absoluta per documentació		
Ref. fotogràfica	081'18 (125 a 137)		Cronologia	Primera meitat segle XX		
Descripció	Estructura de planta circular construïda a l'encofrat perdut, assentant-se damunt el rebaix constructiu UE 69. Està bastit per fragments de maons massissos rectangulars i algunes pedres sense treballar de mida mitjana i petita, tot lligat amb abundant morter de calç de color blanc, granulometria fina i consistència dura					
Interpretació	Fonament d'una estructura circular					
Tipus de teula	Àrab <input type="checkbox"/> Tegula <input type="checkbox"/> Imbrex <input type="checkbox"/>					
Materials	<input type="checkbox"/> Argila <input type="checkbox"/> Ceràmica <input type="checkbox"/> Graves <input checked="" type="checkbox"/> Maó <input checked="" type="checkbox"/> Morter <input checked="" type="checkbox"/> Pedra <input type="checkbox"/> Terra <input type="checkbox"/> Teula <input type="checkbox"/> Tova <input type="checkbox"/> Rajoles <input type="checkbox"/>					
Components del morter	<input checked="" type="checkbox"/> Calç <input type="checkbox"/> Carbons <input type="checkbox"/> Cendra <input type="checkbox"/> Ceràmica <input checked="" type="checkbox"/> Graves <input type="checkbox"/> Terra <input type="checkbox"/> Xamota <input type="checkbox"/> Granulometria <input checked="" type="checkbox"/> Fina (0-2 mm) <input type="checkbox"/> Mitjana (2-5 mm) <input type="checkbox"/> Grossa (+5mm)					
Tipus de pedres	<input type="checkbox"/> Carreuons <input type="checkbox"/> Carreus <input type="checkbox"/> Còdols <input type="checkbox"/> Desbastades <input checked="" type="checkbox"/> S. treballar <input type="checkbox"/> Lloses Dimensions <input checked="" type="checkbox"/> Petita (0-10cm) <input type="checkbox"/> Mitjana (10-30 cm) <input type="checkbox"/> Gran (→30cm)					
Tipus de maons	<input checked="" type="checkbox"/> Massissos <input type="checkbox"/> Totxo <input type="checkbox"/> Dimensions Gruix /Ampl./long. (cm) / /					
Igual a						
Solidari amb						
Cobert per	2					
Tallat per	3					
Se li adossa						
Adossat a	13					
Reomplert per						
Reomple a	69					
Assentat a						
Se li assenta						
Tapia a						
Tapiat per						

UE 23 Sector 1, 2 i 3 Sondeig Àmbit MR  
 Definició Fonament Ampl/Long/Alç (m) 0,42 / 12,80 / 0,60 Orientació NE-SO  
 Tipus de parament Tècnica constructiva Encofrat  
 Tipus de filades Regulars Criteri de datació Absoluta per documentació  
 Ref. fotogràfica 081'18 (200 a 215) Cronologia Primera meitat segle XX  
 Descripció Estructura de planta rectangular construïda a l'encofrat perdut, assentant-se dins el rebaix constructiu UE 24. Està bastit per filades regulars de pedres sense desbastar de mida gran, mitjana i petita, i alguns fragments de teula i maons massissos, tot lligat amb morter de calç de color blanc, granulometria fina i consistència dura

Interpretació Fonament d'un mur

Tipus de teula	Àrab <input type="checkbox"/> Tegula <input type="checkbox"/> Imbrex <input type="checkbox"/>
Materials	<input type="checkbox"/> Argila <input type="checkbox"/> Ceràmica <input type="checkbox"/> Graves <input checked="" type="checkbox"/> Maó <input checked="" type="checkbox"/> Morter <input checked="" type="checkbox"/> Pedra <input type="checkbox"/> Terra <input checked="" type="checkbox"/> Teula <input type="checkbox"/> Tova <input type="checkbox"/> Rajoles <input type="checkbox"/>
Components del morter	<input checked="" type="checkbox"/> Calç <input type="checkbox"/> Carbons <input type="checkbox"/> Cendra <input type="checkbox"/> Ceràmica <input checked="" type="checkbox"/> Graves <input type="checkbox"/> Terra <input type="checkbox"/> Xamota <input type="checkbox"/> Granulometria <input type="checkbox"/> Fina (0-2 mm) <input checked="" type="checkbox"/> Mitjana (2-5 mm) <input type="checkbox"/> Grossa (+5mm)
Tipus de pedres	<input type="checkbox"/> Carreuons <input type="checkbox"/> Carreus <input type="checkbox"/> Còdols <input type="checkbox"/> Desbastades <input checked="" type="checkbox"/> S. treballar <input type="checkbox"/> Lloses Dimensions <input checked="" type="checkbox"/> Petita (0-10cm) <input checked="" type="checkbox"/> Mitjana (10-30 cm) <input checked="" type="checkbox"/> Gran (→30cm)
Tipus de maons	<input checked="" type="checkbox"/> Massissos <input type="checkbox"/> Totxo Dimensions Gruix /Ampl./long. (cm) / /

Igual a  
 Solidari amb  
 Cobert per 2  
 Tallat per 3, 37 i 47  
 Se li adossa 12, 13, 25, 27, 29, 32, 35, 38, 72 i 77  
 Adossat a 42  
 Reomplert per  
 Reomple a 24  
 Assentat a  
 Se li assenta 79  
 Tapia a  
 Tapiat per

UE 25 Sector 2 Sondeig Àmbit MR  
 Definició Fonament Ampl/Long/Alç (m) 0,40 / 3,68 / 0,54 Orientació NO-SE  
 Tipus de parament Tècnica constructiva Encofrat  
 Tipus de filades Regulars Criteri de datació Absoluta per documentació  
 Ref. fotogràfica 081'18 (216 a 222 i 693 a 703) Cronologia Primera meitat segle XX  
 Descripció Estructura de planta rectangular construïda a l'encofrat perdut, assentant-se dins el rebaix constructiu UE 26. Està bastit per filades regulars de pedres sense desbastar de mida gran, mitjana i petita, i alguns fragments de maons massissos, tot lligat amb morter de calç de color blanc, granulometria fina i consistència dura

Interpretació Fonaments d'un mur

Tipus de teula	Àrab <input type="checkbox"/> Tegula <input type="checkbox"/> Imbrex <input type="checkbox"/>
Materials	<input type="checkbox"/> Argila <input type="checkbox"/> Ceràmica <input type="checkbox"/> Graves <input checked="" type="checkbox"/> Maó <input checked="" type="checkbox"/> Morter <input checked="" type="checkbox"/> Pedra <input type="checkbox"/> Terra <input type="checkbox"/> Teula <input type="checkbox"/> Tova <input type="checkbox"/> Rajoles <input type="checkbox"/>
Components del morter	<input checked="" type="checkbox"/> Calç <input type="checkbox"/> Carbons <input type="checkbox"/> Cendra <input type="checkbox"/> Ceràmica <input checked="" type="checkbox"/> Graves <input type="checkbox"/> Terra <input type="checkbox"/> Xamota <input type="checkbox"/> Granulometria <input checked="" type="checkbox"/> Fina (0-2 mm) <input type="checkbox"/> Mitjana (2-5 mm) <input type="checkbox"/> Grossa (+5mm)
Tipus de pedres	<input type="checkbox"/> Carreuons <input type="checkbox"/> Carreus <input type="checkbox"/> Còdols <input type="checkbox"/> Desbastades <input checked="" type="checkbox"/> S. treballar <input type="checkbox"/> Lloses Dimensions <input checked="" type="checkbox"/> Petita (0-10cm) <input checked="" type="checkbox"/> Mitjana (10-30 cm) <input checked="" type="checkbox"/> Gran (→30cm)
Tipus de maons	<input checked="" type="checkbox"/> Massissos <input type="checkbox"/> Totxo Dimensions Gruix /Ampl./long. (cm) / /

Igual a  
 Solidari amb  
 Cobert per 2  
 Tallat per 3 i 37  
 Se li adossa 32, 42, 77 i 87  
 Adossat a 23  
 Reomplert per  
 Reomple a 26  
 Assentat a  
 Se li assenta 48  
 Tapia a  
 Tapiat per

UE 27 Sector 2 Sondeig Àmbit MR  
 Definició Fonament Ampl/Long/Alç (m) 0,36 / 1,80 / +0,30 Orientació NO-SE  
 Tipus de parament Tècnica constructiva Encofrat  
 Tipus de filades Regulars Criteri de datació Absoluta per documentació  
 Ref. fotogràfica 081'18 (223 a 230) Cronologia Primera meitat segle XX  
 Descripció Estructura de planta rectangular construïda a l'encofrat perdut, assentant-se dins el rebaix constructiu UE 28. Està bastit per filades regulars de pedres sense desbastar de mida gran, mitjana i petita, lligats amb morter de calç de color blanc, granulometria fina i consistència dura

Interpretació Fonaments d'un mur

Tipus de teula	Àrab <input type="checkbox"/> Tegula <input type="checkbox"/> Imbrex <input type="checkbox"/>
Materials	<input type="checkbox"/> Argila <input type="checkbox"/> Ceràmica <input type="checkbox"/> Graves <input type="checkbox"/> Maó <input checked="" type="checkbox"/> Morter <input checked="" type="checkbox"/> Pedra <input type="checkbox"/> Terra <input type="checkbox"/> Teula <input type="checkbox"/> Tova <input type="checkbox"/> Rajoles <input type="checkbox"/>
Components del morter	<input checked="" type="checkbox"/> Calç <input type="checkbox"/> Carbons <input type="checkbox"/> Cendra <input type="checkbox"/> Ceràmica <input checked="" type="checkbox"/> Graves <input type="checkbox"/> Terra <input type="checkbox"/> Xamota <input type="checkbox"/> Granulometria <input checked="" type="checkbox"/> Fina (0-2 mm) <input type="checkbox"/> Mitjana (2-5 mm) <input type="checkbox"/> Grossa (+5mm)
Tipus de pedres	<input type="checkbox"/> Carreuons <input type="checkbox"/> Carreus <input type="checkbox"/> Còdols <input type="checkbox"/> Desbastades <input checked="" type="checkbox"/> S. treballar <input type="checkbox"/> Lloses Dimensions <input checked="" type="checkbox"/> Petita (0-10cm) <input checked="" type="checkbox"/> Mitjana (10-30 cm) <input checked="" type="checkbox"/> Gran (→30cm)
Tipus de maons	<input type="checkbox"/> Massissos <input type="checkbox"/> Totxo Dimensions Gruix /Ampl./long. (cm) / /

Igual a  
 Solidari amb  
 Cobert per 2  
 Tallat per 3 i 37  
 Se li adossa  
 Adossat a 23  
 Reomplert per  
 Reomple a 28  
 Assentat a  
 Se li assenta  
 Tapia a  
 Tapiat per

UE 29 Sector 3 Sondeig Àmbit MR  
 Definició Fonament Ampl/Long/Alç (m) 0,38 / 2,45 / 0,40 Orientació NO-SE  
 Tipus de parament Tècnica constructiva Encofrat  
 Tipus de filades Regulars Criteri de datació Absoluta per documentació  
 Ref. fotogràfica 081'18 (341 a 349) Cronologia Primera meitat segle XX  
 Descripció Estructura de planta rectangular construïda a l'encofrat perdut, assentant-se dins el rebaix constructiu UE 30. Està bastit per filades regulars de pedres sense desbastar de mida gran, mitjana i petita, lligats amb morter de calç de color beige, granulometria fina i consistència dura

Interpretació Fonaments d'un mur

Tipus de teula	Àrab <input type="checkbox"/> Tegula <input type="checkbox"/> Imbrex <input type="checkbox"/>
Materials	<input type="checkbox"/> Argila <input type="checkbox"/> Ceràmica <input type="checkbox"/> Graves <input type="checkbox"/> Maó <input checked="" type="checkbox"/> Morter <input checked="" type="checkbox"/> Pedra <input type="checkbox"/> Terra <input type="checkbox"/> Teula <input type="checkbox"/> Tova <input type="checkbox"/> Rajoles <input type="checkbox"/>
Components del morter	<input checked="" type="checkbox"/> Calç <input type="checkbox"/> Carbons <input type="checkbox"/> Cendra <input type="checkbox"/> Ceràmica <input checked="" type="checkbox"/> Graves <input type="checkbox"/> Terra <input type="checkbox"/> Xamota <input type="checkbox"/> Granulometria <input checked="" type="checkbox"/> Fina (0-2 mm) <input type="checkbox"/> Mitjana (2-5 mm) <input type="checkbox"/> Grossa (+5mm)
Tipus de pedres	<input type="checkbox"/> Carreuons <input type="checkbox"/> Carreus <input type="checkbox"/> Còdols <input type="checkbox"/> Desbastades <input checked="" type="checkbox"/> S. treballar <input type="checkbox"/> Lloses Dimensions <input checked="" type="checkbox"/> Petita (0-10cm) <input checked="" type="checkbox"/> Mitjana (10-30 cm) <input checked="" type="checkbox"/> Gran (→30cm)
Tipus de maons	<input type="checkbox"/> Massissos <input type="checkbox"/> Totxo Dimensions Gruix /Ampl./long. (cm) / /

Igual a  
 Solidari amb  
 Cobert per 2  
 Tallat per 3, 37 i 71  
 Se li adossa  
 Adossat a 23  
 Reomplert per  
 Reomple a 30  
 Assentat a  
 Se li assenta  
 Tapia a  
 Tapiat per

UE 31 Sector 2 Sondeig Àmbit MR  
 Definició Estructura indeterminada Ampl/Long/Alç (m) 0,28 / 0,68 / 0,20 Orientació NO-SE  
 Tipus de parament Tècnica constructiva Encofrat  
 Tipus de filades Regulars Criteri de datació Absoluta per documentació  
 Ref. fotogràfica 081'18 (231 a 234) Cronologia Primera meitat segle XX  
 Descripció Estructura de planta rectangular construïda a l'encofrat perdut, assentant-se dins el rebaix constructiu UE 39. Està bastit per filades regulars de pedres sense desbastar de mida mitjana i petita, i alguns maons massissos, tot lligat amb morter de calç de color blanc, granulometria fina i consistència dura

Interpretació Estructura indeterminada

Tipus de teula	Àrab <input type="checkbox"/> Tegula <input type="checkbox"/> Imbrex <input type="checkbox"/>
Materials	<input type="checkbox"/> Argila <input type="checkbox"/> Ceràmica <input type="checkbox"/> Graves <input checked="" type="checkbox"/> Maó <input checked="" type="checkbox"/> Morter <input checked="" type="checkbox"/> Pedra <input type="checkbox"/> Terra <input type="checkbox"/> Teula <input type="checkbox"/> Tova <input type="checkbox"/> Rajoles <input type="checkbox"/>
Components del morter	<input checked="" type="checkbox"/> Calç <input type="checkbox"/> Carbons <input type="checkbox"/> Cendra <input type="checkbox"/> Ceràmica <input checked="" type="checkbox"/> Graves <input type="checkbox"/> Terra <input type="checkbox"/> Xamota <input type="checkbox"/> Granulometria <input checked="" type="checkbox"/> Fina (0-2 mm) <input type="checkbox"/> Mitjana (2-5 mm) <input type="checkbox"/> Grossa (+5mm)
Tipus de pedres	<input type="checkbox"/> Carreuons <input type="checkbox"/> Carreus <input type="checkbox"/> Còdols <input type="checkbox"/> Desbastades <input checked="" type="checkbox"/> S. treballar <input type="checkbox"/> Lloses Dimensions <input checked="" type="checkbox"/> Petita (0-10cm) <input checked="" type="checkbox"/> Mitjana (10-30 cm) <input type="checkbox"/> Gran (→30cm)
Tipus de maons	<input checked="" type="checkbox"/> Massissos <input type="checkbox"/> Totxo Dimensions Gruix /Ampl./long. (cm) / /

Igual a  
 Solidari amb  
 Cobert per 2  
 Tallat per 3 i 34  
 Se li adossa 86  
 Adossat a  
 Reomplert per  
 Reomple a 39  
 Assentat a  
 Se li assenta  
 Tapia a  
 Tapiat per

UE 33 Sector 2 i 3 Sondeig Àmbit MR  
 Definició Claveguera Ampl/Long/Alç (m) 0,30 / 3,12 / 0,20 Orientació NE-SO  
 Tipus de parament Tècnica constructiva Encofrat  
 Tipus de filades No segueix filades Criteri de datació Absoluta per documentació  
 Ref. fotogràfica 081'18 (251 a 255 i 350 a 351) Cronologia Primera meitat segle XX  
 Descripció Estructura de planta rectangular construïda a l'encofrat perdut, assentant-se dins el rebaix constructiu UE 34. Conserva les parets i la solera, bastides amb maons massissos rectangulars lligats amb morter de calç de color gris clar, granulometria fina i consistència dura. Es conserva part del revestiment de les parets i la base, composta per una cap de 6 mm de gruix de ciment. La claveguera es conserva en dos trams, un de 1,62 metres i l'altre de 1,50 metres

Interpretació Claveguera

Tipus de teula	Àrab <input type="checkbox"/> Tegula <input type="checkbox"/> Imbrex <input type="checkbox"/>
Materials	<input type="checkbox"/> Argila <input type="checkbox"/> Ceràmica <input type="checkbox"/> Graves <input checked="" type="checkbox"/> Maó <input checked="" type="checkbox"/> Morter <input type="checkbox"/> Pedra <input type="checkbox"/> Terra <input type="checkbox"/> Teula <input type="checkbox"/> Tova <input type="checkbox"/> Rajoles <input checked="" type="checkbox"/> Ciment
Components del morter	<input checked="" type="checkbox"/> Calç <input type="checkbox"/> Carbons <input type="checkbox"/> Cendra <input type="checkbox"/> Ceràmica <input checked="" type="checkbox"/> Graves <input type="checkbox"/> Terra <input type="checkbox"/> Xamota <input type="checkbox"/> Granulometria <input checked="" type="checkbox"/> Fina (0-2 mm) <input type="checkbox"/> Mitjana (2-5 mm) <input type="checkbox"/> Grossa (+5mm)
Tipus de pedres	<input type="checkbox"/> Carreuons <input type="checkbox"/> Carreus <input type="checkbox"/> Còdols <input type="checkbox"/> Desbastades <input type="checkbox"/> S. treballar <input type="checkbox"/> Lloses Dimensions <input type="checkbox"/> Petita (0-10cm) <input type="checkbox"/> Mitjana (10-30 cm) <input type="checkbox"/> Gran (→30cm)
Tipus de maons	<input checked="" type="checkbox"/> Massissos <input type="checkbox"/> Totxo Dimensions Gruix /Ampl./long. (cm) 5 / 15 / 29

Igual a  
 Solidari amb  
 Cobert per 2  
 Tallat per 3 i 37  
 Se li adossa  
 Adossat a  
 Reomplert per  
 Reomple a 34  
 Assentat a  
 Se li assenta  
 Tapia a  
 Tapiat per



UE 35 Sector 3 Sondeig Àmbit MR  
 Definició Pou cec Ampl/Long/Alç (m) 0,16 / 0,90 / +0,40 Orientació  
 Tipus de parament Tècnica constructiva Encofrat  
 Tipus de filades Regulars Criteri de datació Absoluta per documentació  
 Ref. fotogràfica 081'18 (352 a 353) Cronologia Primera meitat segle XX  
 Descripció Estructura de planta circular construïda a l'encofrat perdut, assentant-se dins el rebaix constructiu UE 36. La boca de l'estructura té un diàmetre extern de 0,90 x 0,90 metres, mentre que el diàmetre intern és de 0,60 x 0,50 metres. Està bastit per filades regulars de maons massissos rectangulars. El brocal de l'estructura està lligat amb morter de calç de color blanc, granulometria fina i consistència dura, i les parets del pou cec estan lligades amb ciment de color gris

Interpretació Pou cec

Tipus de teula	Àrab <input type="checkbox"/> Tegula <input type="checkbox"/> Imbrex <input type="checkbox"/>
Materials	<input type="checkbox"/> Argila <input type="checkbox"/> Ceràmica <input type="checkbox"/> Graves <input checked="" type="checkbox"/> Maó <input checked="" type="checkbox"/> Morter <input type="checkbox"/> Pedra <input type="checkbox"/> Terra <input type="checkbox"/> Teula <input type="checkbox"/> Tova <input type="checkbox"/> Rajoles <input checked="" type="checkbox"/> Ciment
Components del morter	<input checked="" type="checkbox"/> Calç <input type="checkbox"/> Carbons <input type="checkbox"/> Cendra <input type="checkbox"/> Ceràmica <input checked="" type="checkbox"/> Graves <input type="checkbox"/> Terra <input type="checkbox"/> Xamota <input type="checkbox"/> Granulometria <input checked="" type="checkbox"/> Fina (0-2 mm) <input type="checkbox"/> Mitjana (2-5 mm) <input type="checkbox"/> Grossa (+5mm)
Tipus de pedres	<input type="checkbox"/> Carreuons <input type="checkbox"/> Carreus <input type="checkbox"/> Còdols <input type="checkbox"/> Desbastades <input type="checkbox"/> S. treballar <input type="checkbox"/> Lloses Dimensions <input type="checkbox"/> Petita (0-10cm) <input type="checkbox"/> Mitjana (10-30 cm) <input type="checkbox"/> Gran (→30cm)
Tipus de maons	<input checked="" type="checkbox"/> Massissos <input type="checkbox"/> Totxo Dimensions Gruix /Ampl./long. (cm) 5 / 15 / 29

Igual a  
 Solidari amb  
 Cobert per 2  
 Tallat per 3  
 Se li adossa  
 Adossat a 23 i 72  
 Reomplert per  
 Reomple a 36  
 Assentat a  
 Se li assenta 79  
 Tapia a  
 Tapiat per

UE 40 Sector 1 Sondeig Àmbit MR  
 Definició Fonament Ampl/Long/Alç (m) +0,40 / 0,54 / +0,30 Orientació NO-SE  
 Tipus de parament Tècnica constructiva Encofrat  
 Tipus de filades Regulars Criteri de datació Absoluta per documentació  
 Ref. fotogràfica 081'18 (138 a 142) Cronologia Primera meitat segle XX  
 Descripció Estructura de planta rectangular construïda a l'encofrat perdut, assentant-se dins el rebaix constructiu UE 41. Està bastit per filades regulars de pedres sense desbastar de mida gran, mitjana i petita, lligats amb morter de calç de color blanc, granulometria fina i consistència dura

Interpretació Fonaments d'un pilar

Tipus de teula	Àrab <input type="checkbox"/> Tegula <input type="checkbox"/> Imbrex <input type="checkbox"/>
Materials	<input type="checkbox"/> Argila <input type="checkbox"/> Ceràmica <input type="checkbox"/> Graves <input checked="" type="checkbox"/> Maó <input checked="" type="checkbox"/> Morter <input checked="" type="checkbox"/> Pedra <input type="checkbox"/> Terra <input type="checkbox"/> Teula <input type="checkbox"/> Tova <input type="checkbox"/> Rajoles <input type="checkbox"/>
Components del morter	<input checked="" type="checkbox"/> Calç <input type="checkbox"/> Carbons <input type="checkbox"/> Cendra <input type="checkbox"/> Ceràmica <input checked="" type="checkbox"/> Graves <input type="checkbox"/> Terra <input type="checkbox"/> Xamota <input type="checkbox"/> Granulometria <input checked="" type="checkbox"/> Fina (0-2 mm) <input type="checkbox"/> Mitjana (2-5 mm) <input type="checkbox"/> Grossa (+5mm)
Tipus de pedres	<input type="checkbox"/> Carreuons <input type="checkbox"/> Carreus <input type="checkbox"/> Còdols <input type="checkbox"/> Desbastades <input checked="" type="checkbox"/> S. treballar <input type="checkbox"/> Lloses Dimensions <input checked="" type="checkbox"/> Petita (0-10cm) <input checked="" type="checkbox"/> Mitjana (10-30 cm) <input checked="" type="checkbox"/> Gran (→30cm)
Tipus de maons	<input checked="" type="checkbox"/> Massissos <input type="checkbox"/> Totxo Dimensions Gruix /Ampl./long. (cm) / /

Igual a  
 Solidari amb  
 Cobert per 2  
 Tallat per 3 i 44  
 Se li adossa 10  
 Adossat a  
 Reomplert per  
 Reomple a 41  
 Assentat a  
 Se li assenta  
 Tapia a  
 Tapiat per

UE 42 Sector 2 Sondeig Àmbit MR  
 Definició Fonament Ampl/Long/Alç (m) 0,42 / 5,15 / +0,24 Orientació NE-SO  
 Tipus de parament Tècnica constructiva Encofrat  
 Tipus de filades Regulars Criteri de datació Absoluta per documentació  
 Ref. fotogràfica 081'18 (266 a 271) Cronologia Primera meitat segle XX  
 Descripció Estructura de planta rectangular construïda a l'encofrat perdut, assentant-se dins el rebaix constructiu UE 43. Està bastit per filades regulars de pedres sense desbastar de mida gran, mitjana i petita, lligats amb morter de calç de color blanc, granulometria fina i consistència dura

Interpretació Fonaments d'un mur

Tipus de teula	Àrab <input type="checkbox"/>	Tegula <input type="checkbox"/>	Imbrex <input type="checkbox"/>
Materials	<input type="checkbox"/> Argila	<input type="checkbox"/> Ceràmica	<input type="checkbox"/> Graves
	<input type="checkbox"/> Teula	<input type="checkbox"/> Tova	<input type="checkbox"/> Rajoles
Components del morter	<input checked="" type="checkbox"/> Calç	<input type="checkbox"/> Carbons	<input type="checkbox"/> Cendra
	Granulometria	<input checked="" type="checkbox"/> Fina (0-2 mm)	<input type="checkbox"/> Mitjana (2-5 mm)
Tipus de pedres	<input type="checkbox"/> Carreuons	<input type="checkbox"/> Carreus	<input type="checkbox"/> Còdols
	Dimensions	<input checked="" type="checkbox"/> Petita (0-10cm)	<input checked="" type="checkbox"/> Mitjana (10-30 cm)
Tipus de maons	<input type="checkbox"/> Massissos	<input type="checkbox"/> Totxo	Dimensions Gruix /Ampl./long. (cm) / /

Igual a  
 Solidari amb  
 Cobert per 2  
 Tallat per 3  
 Se li adossa 23  
 Adossat a 25  
 Reomplert per  
 Reomple a 43  
 Assentat a  
 Se li assenta  
 Tapia a  
 Tapiat per

UE 45 Sector 1 i 3 Sondeig Àmbit MR  
 Definició Mur Ampl/Long/Alç (m) 0,30 / 3,60 / 0,30 Orientació NE-SO  
 Tipus de parament Tècnica constructiva Encofrat  
 Tipus de filades Regulars Criteri de datació Absoluta per documentació  
 Ref. fotogràfica 081'18 (143 a 144) Cronologia Segona meitat segle XX  
 Descripció Estructura de planta rectangular construïda a l'encofrat perdut, assentant-se dins el rebaix constructiu UE 44. Està bastida per filades regulars de maons massissos rectangulars lligats amb morter de calç de color blanc, granulometria fina i consistència dura.  
 La seva fonamentació està bastida per filades regulars de pedres sense desbastar de mida gran, mitjana i petita, tot lligat amb morter de calç de color blanc

Interpretació Antic parterre dels Jardins

Tipus de teula	Àrab <input type="checkbox"/> Tegula <input type="checkbox"/> Imbrex <input type="checkbox"/>
Materials	<input type="checkbox"/> Argila <input type="checkbox"/> Ceràmica <input type="checkbox"/> Graves <input checked="" type="checkbox"/> Maó <input checked="" type="checkbox"/> Morter <input type="checkbox"/> Pedra <input type="checkbox"/> Terra <input type="checkbox"/> Teula <input type="checkbox"/> Tova <input type="checkbox"/> Rajoles <input type="checkbox"/>
Components del morter	<input checked="" type="checkbox"/> Calç <input type="checkbox"/> Carbons <input type="checkbox"/> Cendra <input type="checkbox"/> Ceràmica <input checked="" type="checkbox"/> Graves <input type="checkbox"/> Terra <input type="checkbox"/> Xamota <input type="checkbox"/> Granulometria <input checked="" type="checkbox"/> Fina (0-2 mm) <input type="checkbox"/> Mitjana (2-5 mm) <input type="checkbox"/> Grossa (+5mm)
Tipus de pedres	<input type="checkbox"/> Carreuons <input type="checkbox"/> Carreus <input type="checkbox"/> Còdols <input type="checkbox"/> Desbastades <input type="checkbox"/> S. treballar <input type="checkbox"/> Lloses Dimensions <input type="checkbox"/> Petita (0-10cm) <input type="checkbox"/> Mitjana (10-30 cm) <input type="checkbox"/> Gran (→30cm)
Tipus de maons	<input type="checkbox"/> Massissos <input type="checkbox"/> Totxo Dimensions Gruix /Ampl./long. (cm) 5 / 15 / 29

Igual a  
 Solidari amb  
 Cobert per 2  
 Tallat per  
 Se li adossa  
 Adossat a 40  
 Reomplert per  
 Reomple a 44  
 Assentat a  
 Se li assenta  
 Tapia a  
 Tapiat per

UE 48 Sector 2 Sondeig Àmbit MR  
 Definició Llindar Ampl/Long/Alç (m) 0,30 / 1,32 / 0,06 Orientació NO-SE  
 Tipus de parament Tècnica constructiva Maçoneria  
 Tipus de filades Regulars Criteri de datació Absoluta per documentació  
 Ref. fotogràfica 081'18 (272 a 277) Cronologia Inicis segle XX  
 Descripció Estructura de planta rectangular bastida per una filada de maons massissos rectangulars lligats amb morter de calç de color blanc, granulometria fina i consistència dura

Interpretació Llindar d'una porta

Tipus de teula	Àrab <input type="checkbox"/> Tegula <input type="checkbox"/> Imbrex <input type="checkbox"/>
Materials	<input type="checkbox"/> Argila <input type="checkbox"/> Ceràmica <input type="checkbox"/> Graves <input checked="" type="checkbox"/> Maó <input checked="" type="checkbox"/> Morter <input type="checkbox"/> Pedra <input type="checkbox"/> Terra <input type="checkbox"/> Teula <input type="checkbox"/> Tova <input type="checkbox"/> Rajoles <input type="checkbox"/>
Components del morter	<input checked="" type="checkbox"/> Calç <input type="checkbox"/> Carbons <input type="checkbox"/> Cendra <input type="checkbox"/> Ceràmica <input checked="" type="checkbox"/> Graves <input type="checkbox"/> Terra <input type="checkbox"/> Xamota <input type="checkbox"/> Granulometria <input checked="" type="checkbox"/> Fina (0-2 mm) <input type="checkbox"/> Mitjana (2-5 mm) <input type="checkbox"/> Grossa (+5mm)
Tipus de pedres	<input type="checkbox"/> Carreuons <input type="checkbox"/> Carreus <input type="checkbox"/> Còdols <input type="checkbox"/> Desbastades <input type="checkbox"/> S. treballar <input type="checkbox"/> Lloses Dimensions <input type="checkbox"/> Petita (0-10cm) <input type="checkbox"/> Mitjana (10-30 cm) <input type="checkbox"/> Gran (→30cm)
Tipus de maons	<input checked="" type="checkbox"/> Massissos <input type="checkbox"/> Totxo Dimensions Gruix /Ampl./long. (cm) 5 / 15 / 29

Igual a  
 Solidari amb  
 Cobert per 2  
 Tallat per  
 Se li adossa 32  
 Adossat a  
 Reomplert per  
 Reomple a  
 Assentat a 25  
 Se li assenta  
 Tapia a  
 Tapiat per

UE 49 Sector 1 Sondeig Àmbit MR  
 Definició Pilar Ampl/Long/Alç (m) 0,24 / 0,30 / 0,09 Orientació NO-SE  
 Tipus de parament Tècnica constructiva Maçoneria  
 Tipus de filades Regulars Criteri de datació Absoluta per documentació  
 Ref. fotogràfica 081'18 (145 a 148) Cronologia Primera meitat segle XX  
 Descripció Estructura de planta rectangular bastida per filades regulars de maons massissos rectangulars, lligats amb morter de calç de color beige, granulometria fina i consistència dura

Interpretació Pilar

Tipus de teula	Àrab <input type="checkbox"/> Tegula <input type="checkbox"/> Imbrex <input type="checkbox"/>
Materials	<input type="checkbox"/> Argila <input type="checkbox"/> Ceràmica <input type="checkbox"/> Graves <input checked="" type="checkbox"/> Maó <input checked="" type="checkbox"/> Morter <input type="checkbox"/> Pedra <input type="checkbox"/> Terra <input type="checkbox"/> Teula <input type="checkbox"/> Tova <input type="checkbox"/> Rajoles <input type="checkbox"/>
Components del morter	<input checked="" type="checkbox"/> Calç <input type="checkbox"/> Carbons <input type="checkbox"/> Cendra <input type="checkbox"/> Ceràmica <input checked="" type="checkbox"/> Graves <input type="checkbox"/> Terra <input type="checkbox"/> Xamota <input type="checkbox"/> Granulometria <input checked="" type="checkbox"/> Fina (0-2 mm) <input type="checkbox"/> Mitjana (2-5 mm) <input type="checkbox"/> Grossa (+5mm)
Tipus de pedres	<input type="checkbox"/> Carreuons <input type="checkbox"/> Carreus <input type="checkbox"/> Còdols <input type="checkbox"/> Desbastades <input type="checkbox"/> S. treballar <input type="checkbox"/> Lloses Dimensions <input type="checkbox"/> Petita (0-10cm) <input type="checkbox"/> Mitjana (10-30 cm) <input type="checkbox"/> Gran (→30cm)
Tipus de maons	<input checked="" type="checkbox"/> Massissos <input type="checkbox"/> Totxo Dimensions Gruix /Ampl./long. (cm) 5 / 15 / 29

Igual a  
 Solidari amb  
 Cobert per  
 Tallat per 3  
 Se li adossa 13  
 Adossat a 12  
 Reomplert per  
 Reomple a  
 Assentat a 46  
 Se li assenta  
 Tapia a  
 Tapiat per

UE 50 Sector Sondeig Àmbit MR  
 Definició Fonament Ampl/Long/Alç (m) 0,80 / 1,40 / 0,86 Orientació E-O  
 Tipus de parament Tècnica constructiva Encofrat  
 Tipus de filades Regulars Criteri de datació Absoluta per documentació  
 Ref. fotogràfica 081'18 (456 a 466). Cronologia Segle XX  
 Descripció Estructura de planta rectangular construït l'encofrat perdut, assentant-se dins el rebaix constructiu UE 51. Està bastit per filades regulars de pedres sense desbastar de mida gran i mitjana, lligades amb morter de calç de color blanc, granulometria mitjana i consistència molt dura

Interpretació Fonaments d'un mur de façana

Tipus de teula	Àrab <input type="checkbox"/> Tegula <input type="checkbox"/> Imbrex <input type="checkbox"/>
Materials	<input type="checkbox"/> Argila <input type="checkbox"/> Ceràmica <input type="checkbox"/> Graves <input type="checkbox"/> Maó <input checked="" type="checkbox"/> Morter <input checked="" type="checkbox"/> Pedra <input type="checkbox"/> Terra <input type="checkbox"/> Teula <input type="checkbox"/> Tova <input type="checkbox"/> Rajoles <input type="checkbox"/>
Components del morter	<input checked="" type="checkbox"/> Calç <input type="checkbox"/> Carbons <input type="checkbox"/> Cendra <input type="checkbox"/> Ceràmica <input checked="" type="checkbox"/> Graves <input type="checkbox"/> Terra <input type="checkbox"/> Xamota <input type="checkbox"/> Granulometria <input type="checkbox"/> Fina (0-2 mm) <input checked="" type="checkbox"/> Mitjana (2-5 mm) <input type="checkbox"/> Grossa (+5mm)
Tipus de pedres	<input type="checkbox"/> Carreuons <input type="checkbox"/> Carreus <input type="checkbox"/> Còdols <input type="checkbox"/> Desbastades <input checked="" type="checkbox"/> S. treballar <input type="checkbox"/> Lloses Dimensions <input checked="" type="checkbox"/> Petita (0-10cm) <input checked="" type="checkbox"/> Mitjana (10-30 cm) <input checked="" type="checkbox"/> Gran (→30cm)
Tipus de maons	<input type="checkbox"/> Massissos <input type="checkbox"/> Totxo Dimensions Gruix /Ampl./long. (cm) / /

Igual a  
 Solidari amb  
 Cobert per 2  
 Tallat per 3  
 Se li adossa  
 Adossat a  
 Reomplert per  
 Reomple a 51  
 Assentat a  
 Se li assenta  
 Tapia a  
 Tapiat per

UE	52	Sector	Sondeig	Àmbit	MR
Definició	Mur	Ampl/Long/Alç (m)	0,15 / 1,52 / 0,48	Orientació	N-S
Tipus de parament	Tècnica constructiva		Encofrat		
Tipus de filades	Regulars	Criteri de datació	Absoluta per documentació		
Ref. fotogràfica	081'18 (469 a 472)	Cronologia	Segle XX		
Descripció	Estructura de planta rectangular construït a l'encofrat perdut, assentant-se dins el rebaix constructiu UE 53. L'envà només conserva la seva primera filada estructural, composta de maons massissos rectangulars lligats amb morter de calç blanc. La seva fonamentació, de 0,40 metres d'amplada i 0,42 metres d'alçada, està bastida per filades regulars de pedres sense desbastar de mida gran, mitjana i petita, tot lligat amb morter de calç de color blanc, granulometria mitjana i consistència dura				

Interpretació	Envà de maons i fonamentació de pedres				
Tipus de teula	Àrab <input type="checkbox"/>	Tegula <input type="checkbox"/>	Imbrex <input type="checkbox"/>		
Materials	<input type="checkbox"/> Argila	<input type="checkbox"/> Ceràmica	<input type="checkbox"/> Graves	<input checked="" type="checkbox"/> Maó	<input checked="" type="checkbox"/> Morter
	<input checked="" type="checkbox"/> Pedra	<input type="checkbox"/> Terra	<input type="checkbox"/> Teula	<input type="checkbox"/> Tova	<input type="checkbox"/> Rajoles
Components del morter	<input checked="" type="checkbox"/> Calç	<input type="checkbox"/> Carbons	<input type="checkbox"/> Cendra	<input type="checkbox"/> Ceràmica	<input checked="" type="checkbox"/> Graves
	<input type="checkbox"/> Terra	<input type="checkbox"/> Xamota	<input type="checkbox"/> Granulometria	<input type="checkbox"/> Fina (0-2 mm)	<input checked="" type="checkbox"/> Mitjana (2-5 mm)
	<input type="checkbox"/> Grossa (+5mm)				
Tipus de pedres	<input type="checkbox"/> Carreuons	<input type="checkbox"/> Carreus	<input type="checkbox"/> Còdols	<input type="checkbox"/> Desbastades	<input checked="" type="checkbox"/> S. treballar
	<input type="checkbox"/> Lloses	Dimensions			
	<input checked="" type="checkbox"/> Petita (0-10cm)	<input checked="" type="checkbox"/> Mitjana (10-30 cm)	<input checked="" type="checkbox"/> Gran (→30cm)		
Tipus de maons	<input checked="" type="checkbox"/> Massissos	<input type="checkbox"/> Totxo	Dimensions	Gruix /Ampl./long. (cm)	4 / 15 / 29

Igual a	
Solidari amb	
Cobert per	2
Tallat per	3
Se li adossa	54
Adossat a	
Reomplert per	
Reomple a	53
Assentat a	
Se li assenta	
Tapia a	
Tapiat per	



UE 57 Sector Sondeig Àmbit MR  
 Definició Fonament Ampl/Long/Alç (m) 0,42 / 0,86 / 0,90 Orientació E-O  
 Tipus de parament Tècnica constructiva Encofrat  
 Tipus de filades Regulars Criteri de datació Absoluta per documentació  
 Ref. fotogràfica 081'18 (477 a 484) Cronologia Segle XX  
 Descripció Estructura de planta rectangular construït a l'encofrat perdut, assentant-se dins el rebaix constructiu UE 58. Està bastit per filades regulars de pedres sense desbastar de mida gran, mitjana i petita, lligades amb morter de calç de color blanc, granulometria mitjana i consistència molt dura

Interpretació Fonaments d'un mur

Tipus de teula	Àrab <input type="checkbox"/> Tegula <input type="checkbox"/> Imbrex <input type="checkbox"/>
Materials	<input type="checkbox"/> Argila <input type="checkbox"/> Ceràmica <input type="checkbox"/> Graves <input type="checkbox"/> Maó <input checked="" type="checkbox"/> Morter <input checked="" type="checkbox"/> Pedra <input type="checkbox"/> Terra <input type="checkbox"/> Teula <input type="checkbox"/> Tova <input type="checkbox"/> Rajoles <input type="checkbox"/>
Components del morter	<input checked="" type="checkbox"/> Calç <input type="checkbox"/> Carbons <input type="checkbox"/> Cendra <input type="checkbox"/> Ceràmica <input checked="" type="checkbox"/> Graves <input type="checkbox"/> Terra <input type="checkbox"/> Xamota <input type="checkbox"/> Granulometria <input type="checkbox"/> Fina (0-2 mm) <input checked="" type="checkbox"/> Mitjana (2-5 mm) <input type="checkbox"/> Grossa (+5mm)
Tipus de pedres	<input type="checkbox"/> Carreuons <input type="checkbox"/> Carreus <input type="checkbox"/> Còdols <input type="checkbox"/> Desbastades <input checked="" type="checkbox"/> S. treballar <input type="checkbox"/> Lloses Dimensions <input checked="" type="checkbox"/> Petita (0-10cm) <input checked="" type="checkbox"/> Mitjana (10-30 cm) <input checked="" type="checkbox"/> Gran (→30cm)
Tipus de maons	<input type="checkbox"/> Massissos <input type="checkbox"/> Totxo Dimensions Gruix /Ampl./long. (cm) / /

Igual a  
 Solidari amb  
 Cobert per 2  
 Tallat per 3  
 Se li adossa 59  
 Adossat a  
 Reomplert per  
 Reomple a 58  
 Assentat a  
 Se li assenta  
 Tapia a  
 Tapiat per

UE 60 Sector Sondeig Àmbit MR  
 Definició Mur Ampl/Long/Alç (m) 0,15 / 0,88 / 1,02 Orientació E-O  
 Tipus de parament Tècnica constructiva Encofrat  
 Tipus de filades Regulars Criteri de datació Absoluta per documentació  
 Ref. fotogràfica 081'18 (493 a 496) Cronologia Segle XX  
 Descripció Estructura de planta rectangular construït a l'encofrat perdut, assentant-se dins el rebaix constructiu UE 61. L'envà està bastit per sis filades (0,32 metres d'alçada) regulars de maons massissos rectangulars lligats amb morter de calç blanc. La seva fonamentació, de 0,44 metres d'amplada i 0,70 metres d'alçada, està bastida per filades regulars de pedres sense desbastar de mida gran, mitjana i petita, tot lligat amb morter de calç de color blanc, granulometria mitjana i consistència dura

Interpretació Envà de maons i fonamentació de pedres

Tipus de teula	Àrab <input type="checkbox"/>	Tegula <input type="checkbox"/>	Imbrex <input type="checkbox"/>				
Materials	<input type="checkbox"/> Argila	<input type="checkbox"/> Ceràmica	<input type="checkbox"/> Graves	<input checked="" type="checkbox"/> Maó	<input checked="" type="checkbox"/> Morter	<input checked="" type="checkbox"/> Pedra	<input type="checkbox"/> Terra
	<input type="checkbox"/> Teula	<input type="checkbox"/> Tova	<input type="checkbox"/> Rajoles	<input type="checkbox"/>			
Components del morter	<input checked="" type="checkbox"/> Calç	<input type="checkbox"/> Carbons	<input type="checkbox"/> Cendra	<input type="checkbox"/> Ceràmica	<input checked="" type="checkbox"/> Graves	<input type="checkbox"/> Terra	<input type="checkbox"/> Xamota
	Granulometria	<input type="checkbox"/> Fina (0-2 mm)	<input checked="" type="checkbox"/> Mitjana (2-5 mm)	<input type="checkbox"/> Grossa (+5mm)			
Tipus de pedres	<input type="checkbox"/> Carreuons	<input type="checkbox"/> Carreus	<input type="checkbox"/> Còdols	<input type="checkbox"/> Desbastades	<input checked="" type="checkbox"/> S. treballar	<input type="checkbox"/> Lloses	
	Dimensions	<input checked="" type="checkbox"/> Petita (0-10cm)	<input checked="" type="checkbox"/> Mitjana (10-30 cm)	<input checked="" type="checkbox"/> Gran (→30cm)			
Tipus de maons	<input checked="" type="checkbox"/> Massissos	<input type="checkbox"/> Totxo	Dimensions	Gruix /Ampl./long. (cm)	5 / 15 / 29		

Igual a  
 Solidari amb  
 Cobert per 2  
 Tallat per 3  
 Se li adossa 59 i 62  
 Adossat a  
 Reomplert per  
 Reomple a 61  
 Assentat a  
 Se li assenta  
 Tapia a  
 Tapiat per

UE	63	Sector	Sondeig	Àmbit	MR
Definició	Mur	Ampl/Long/Alç (m)	0,15 / 1,70 / 1,03	Orientació	N-S
Tipus de parament	Tècnica constructiva Encofrat				
Tipus de filades	Regulars	Criteri de datació	Absoluta per documentació		
Ref. fotogràfica	081'18 (500 a 502)	Cronologia	Segle XX		
Descripció	Estructura de planta rectangular construït a l'encofrat perdut, assentant-se dins el rebaix constructiu UE 64. L'envà està bastit per sis filades (0,33 metres d'alçada) regulars de maons massissos rectangulars lligats amb morter de calç blanc. La seva fonamentació, de 0,40 metres d'amplada i 0,70 metres d'alçada, està bastida per filades regulars de pedres sense desbastar de mida gran, mitjana i petita, tot lligat amb morter de calç de color blanc, granulometria mitjana i consistència dura				

Interpretació Envà de maons i fonamentació de pedres

Tipus de teula	Àrab <input type="checkbox"/>	Tegula <input type="checkbox"/>	Imbrex <input type="checkbox"/>				
Materials	<input type="checkbox"/> Argila	<input type="checkbox"/> Ceràmica	<input type="checkbox"/> Graves	<input checked="" type="checkbox"/> Maó	<input checked="" type="checkbox"/> Morter	<input checked="" type="checkbox"/> Pedra	<input type="checkbox"/> Terra
	<input type="checkbox"/> Teula	<input type="checkbox"/> Tova	<input type="checkbox"/> Rajoles	<input type="checkbox"/>			
Components del morter	<input checked="" type="checkbox"/> Calç	<input type="checkbox"/> Carbons	<input type="checkbox"/> Cendra	<input type="checkbox"/> Ceràmica	<input checked="" type="checkbox"/> Graves	<input type="checkbox"/> Terra	<input type="checkbox"/> Xamota
	Granulometria	<input type="checkbox"/> Fina (0-2 mm)	<input checked="" type="checkbox"/> Mitjana (2-5 mm)	<input type="checkbox"/> Grossa (+5mm)			
Tipus de pedres	<input type="checkbox"/> Carreuons	<input type="checkbox"/> Carreus	<input type="checkbox"/> Còdols	<input type="checkbox"/> Desbastades	<input checked="" type="checkbox"/> S. treballar	<input type="checkbox"/> Lloses	
	Dimensions	<input checked="" type="checkbox"/> Petita (0-10cm)	<input checked="" type="checkbox"/> Mitjana (10-30 cm)	<input checked="" type="checkbox"/> Gran (→30cm)			
Tipus de maons	<input checked="" type="checkbox"/> Massissos	<input type="checkbox"/> Totxo	Dimensions	Gruix /Ampl./long. (cm)	5 / 15 / 29		

Igual a	
Solidari amb	
Cobert per	2
Tallat per	3
Se li adossa	62 i 65
Adossat a	
Reomplert per	
Reomple a	64
Assentat a	
Se li assenta	
Tapia a	
Tapiat per	

UE 67 Sector Sondeig Àmbit MR  
 Definició Fonament Ampl/Long/Alç (m) 0,60 / 1,52 / 1,20 Orientació E-O  
 Tipus de parament Tècnica constructiva Encofrat  
 Tipus de filades Regulars Criteri de datació Absoluta per documentació  
 Ref. fotogràfica 081'18 (509 a 513) Cronologia Segle XX  
 Descripció Estructura de planta rectangular construït a l'encofrat perdut, assentant-se dins el rebaix constructiu UE 68. Està bastit per filades regulars de pedres sense desbastar de mida gran, mitjana i petita, lligades amb morter de calç de color blanc, granulometria mitjana i consistència molt dura

Interpretació Fonaments d'un mur

Tipus de teula	Àrab <input type="checkbox"/> Tegula <input type="checkbox"/> Imbrex <input type="checkbox"/>
Materials	<input type="checkbox"/> Argila <input type="checkbox"/> Ceràmica <input type="checkbox"/> Graves <input type="checkbox"/> Maó <input checked="" type="checkbox"/> Morter <input checked="" type="checkbox"/> Pedra <input type="checkbox"/> Terra <input type="checkbox"/> Teula <input type="checkbox"/> Tova <input type="checkbox"/> Rajoles <input type="checkbox"/>
Components del morter	<input checked="" type="checkbox"/> Calç <input type="checkbox"/> Carbons <input type="checkbox"/> Cendra <input type="checkbox"/> Ceràmica <input checked="" type="checkbox"/> Graves <input type="checkbox"/> Terra <input type="checkbox"/> Xamota <input type="checkbox"/> Granulometria <input type="checkbox"/> Fina (0-2 mm) <input checked="" type="checkbox"/> Mitjana (2-5 mm) <input type="checkbox"/> Grossa (+5mm)
Tipus de pedres	<input type="checkbox"/> Carreuons <input type="checkbox"/> Carreus <input type="checkbox"/> Còdols <input type="checkbox"/> Desbastades <input checked="" type="checkbox"/> S. treballar <input type="checkbox"/> Lloses Dimensions <input checked="" type="checkbox"/> Petita (0-10cm) <input checked="" type="checkbox"/> Mitjana (10-30 cm) <input checked="" type="checkbox"/> Gran (→30cm)
Tipus de maons	<input type="checkbox"/> Massissos <input type="checkbox"/> Totxo Dimensions Gruix /Ampl./long. (cm) / /

Igual a  
 Solidari amb  
 Cobert per 2  
 Tallat per 3  
 Se li adossa 65  
 Adossat a  
 Reomplert per  
 Reomple a 68  
 Assentat a  
 Se li assenta  
 Tapia a  
 Tapiat per

UE 70 Sector 3 Sondeig Àmbit MR  
 Definició Claveguera Ampl/Long/Alç (m) 0,30 / 5,10 / 0,36 Orientació NE-SO  
 Tipus de parament Tècnica constructiva Encofrat  
 Tipus de filades No segueix filades Criteri de datació Absoluta per documentació  
 Ref. fotogràfica 081'18 (354 a 357) Cronologia Primera meitat segle XX  
 Descripció Estructura de planta rectangular construïda a l'encofrat perdut, assentant-se dins el rebaix constructiu UE 71. Està composta per la coberta, les parets i la solera, bastides amb maons massissos rectangulars lligats amb ciment de color gris

Interpretació Claveguera

Tipus de teula	Àrab <input type="checkbox"/> Tegula <input type="checkbox"/> Imbrex <input type="checkbox"/>
Materials	<input type="checkbox"/> Argila <input type="checkbox"/> Ceràmica <input type="checkbox"/> Graves <input checked="" type="checkbox"/> Maó <input type="checkbox"/> Morter <input type="checkbox"/> Pedra <input type="checkbox"/> Terra <input type="checkbox"/> Teula <input type="checkbox"/> Tova <input type="checkbox"/> Rajoles <input checked="" type="checkbox"/> Ciment
Components del morter	<input type="checkbox"/> Calç <input type="checkbox"/> Carbons <input type="checkbox"/> Cendra <input type="checkbox"/> Ceràmica <input type="checkbox"/> Graves <input type="checkbox"/> Terra <input type="checkbox"/> Xamota <input type="checkbox"/> Granulometria <input type="checkbox"/> Fina (0-2 mm) <input type="checkbox"/> Mitjana (2-5 mm) <input type="checkbox"/> Grossa (+5mm)
Tipus de pedres	<input type="checkbox"/> Carreuons <input type="checkbox"/> Carreus <input type="checkbox"/> Còdols <input type="checkbox"/> Desbastades <input type="checkbox"/> S. treballar <input type="checkbox"/> Lloses Dimensions <input type="checkbox"/> Petita (0-10cm) <input type="checkbox"/> Mitjana (10-30 cm) <input type="checkbox"/> Gran (→30cm)
Tipus de maons	<input checked="" type="checkbox"/> Massissos <input type="checkbox"/> Totxo Dimensions Gruix /Ampl./long. (cm) 5 / 15 / 29

Igual a  
 Solidari amb 14  
 Cobert per 2  
 Tallat per  
 Se li adossa  
 Adossat a  
 Reomplert per  
 Reomple a 71  
 Assentat a  
 Se li assenta  
 Tapia a  
 Tapiat per

UE 72 Sector 3 Sondeig Àmbit MR  
 Definició Fonament Ampl/Long/Alç (m) 0,40 / 1,60 / +0,40 Orientació NO-SE  
 Tipus de parament Tècnica constructiva Encofrat  
 Tipus de filades Regulars Criteri de datació Absoluta per documentació  
 Ref. fotogràfica 081'18 (358 a 365) Cronologia Primera meitat segle XX  
 Descripció Estructura de planta rectangular construït a l'encofrat perdut, assentant-se dins el rebaix constructiu UE 89. Està bastit per filades regulars de pedres sense desbatar de mida gran i mitjana, lligades amb morter de calç de color blanc, granulometria mitjana i consistència molt dura

Interpretació Fonaments d'un mur

Tipus de teula	Àrab <input type="checkbox"/> Tegula <input type="checkbox"/> Imbrex <input type="checkbox"/>
Materials	<input type="checkbox"/> Argila <input type="checkbox"/> Ceràmica <input type="checkbox"/> Graves <input type="checkbox"/> Maó <input checked="" type="checkbox"/> Morter <input checked="" type="checkbox"/> Pedra <input type="checkbox"/> Terra <input type="checkbox"/> Teula <input type="checkbox"/> Tova <input type="checkbox"/> Rajoles <input type="checkbox"/>
Components del morter	<input checked="" type="checkbox"/> Calç <input type="checkbox"/> Carbons <input type="checkbox"/> Cendra <input type="checkbox"/> Ceràmica <input checked="" type="checkbox"/> Graves <input type="checkbox"/> Terra <input type="checkbox"/> Xamota <input type="checkbox"/> Granulometria <input type="checkbox"/> Fina (0-2 mm) <input checked="" type="checkbox"/> Mitjana (2-5 mm) <input type="checkbox"/> Grossa (+5mm)
Tipus de pedres	<input type="checkbox"/> Carreuons <input type="checkbox"/> Carreus <input type="checkbox"/> Còdols <input checked="" type="checkbox"/> Desbastades <input checked="" type="checkbox"/> S. treballar <input type="checkbox"/> Lloses Dimensions <input checked="" type="checkbox"/> Petita (0-10cm) <input checked="" type="checkbox"/> Mitjana (10-30 cm) <input checked="" type="checkbox"/> Gran (→30cm)
Tipus de maons	<input type="checkbox"/> Massissos <input type="checkbox"/> Totxo Dimensions Gruix /Ampl./long. (cm) / /

Igual a  
 Solidari amb  
 Cobert per 2  
 Tallat per 3  
 Se li adossa 35 i 74  
 Adossat a 23  
 Reomplert per  
 Reomple a 89  
 Assentat a  
 Se li assenta  
 Tapia a  
 Tapiat per

UE 74 Sector 3 Sondeig Àmbit MR  
 Definició Fonament Ampl/Long/Alç (m) 0,50 / 3,70 / +0,30 Orientació N-S  
 Tipus de parament Tècnica constructiva Encofrat  
 Tipus de filades Regulars Criteri de datació Absoluta per documentació  
 Ref. fotogràfica 081'18 (366 a 372) Cronologia Segona meitat segle XX  
 Descripció Estructura de planta rectangular construït a l'encofrat perdut, assentant-se dins el rebaix constructiu UE 73. Està bastit per grans blocs de formigó i fragments de material constructiu

Interpretació Fonaments d'un mur

Tipus de teula	Àrab <input type="checkbox"/>	Tegula <input type="checkbox"/>	Imbrex <input type="checkbox"/>
Materials	<input type="checkbox"/> Argila	<input type="checkbox"/> Ceràmica	<input type="checkbox"/> Graves
	<input type="checkbox"/> Teula	<input type="checkbox"/> Tova	<input type="checkbox"/> Rajoles
Components del morter	<input checked="" type="checkbox"/> Maó	<input type="checkbox"/> Morter	<input type="checkbox"/> Pedra
	<input type="checkbox"/> Calç	<input type="checkbox"/> Carbons	<input type="checkbox"/> Cendra
Tipus de pedres	<input type="checkbox"/> Ceràmica	<input type="checkbox"/> Graves	<input type="checkbox"/> Terra
	<input type="checkbox"/> Xamota	<input type="checkbox"/> Lloses	
Tipus de maons	<input type="checkbox"/> Carreuons	<input type="checkbox"/> Carreus	<input type="checkbox"/> Còdols
	<input type="checkbox"/> Desbastades	<input type="checkbox"/> S. treballar	
Dimensions	<input type="checkbox"/> Fina (0-2 mm)	<input type="checkbox"/> Mitjana (2-5 mm)	<input type="checkbox"/> Grossa (+5mm)
	<input type="checkbox"/> Petite (0-10cm)	<input type="checkbox"/> Mitjana (10-30 cm)	<input type="checkbox"/> Gran (→30cm)
Tipus de maons	<input checked="" type="checkbox"/> Massissos	<input type="checkbox"/> Totxo	
Dimensions	Gruix /Ampl./long. (cm) / /		

Igual a  
 Solidari amb  
 Cobert per 2  
 Tallat per 3 i 71  
 Se li adossa  
 Adossat a 72  
 Reomplert per  
 Reomple a 73  
 Assentat a  
 Se li assenta  
 Tapia a  
 Tapiat per

UE 75 Sector 1 Sondeig Àmbit MR  
 Definició Fonament Ampl/Long/Alç (m) 1,60 / 1,90 / 0,48 Orientació NO-SE  
 Tipus de parament Tècnica constructiva Encofrat  
 Tipus de filades Regulars Criteri de datació Absoluta per documentació  
 Ref. fotogràfica 081'18 (149 a 156) Cronologia Primera meitat segle XX  
 Descripció Estructura de planta rectangular construït a l'encofrat perdut, assentant-se dins el rebaix constructiu UE 88. Està bastit per filades regulars de maons massissos rectangulars, i algunes pedres sense desbastar de mida mitjana i petita, tot lligat amb morter de calç de color blanc, granulometria fina i consistència molt dura

Interpretació Fonaments d'un pilar

Tipus de teula	Àrab <input type="checkbox"/> Tegula <input type="checkbox"/> Imbrex <input type="checkbox"/>
Materials	<input type="checkbox"/> Argila <input type="checkbox"/> Ceràmica <input type="checkbox"/> Graves <input checked="" type="checkbox"/> Maó <input checked="" type="checkbox"/> Morter <input checked="" type="checkbox"/> Pedra <input type="checkbox"/> Terra <input type="checkbox"/> Teula <input type="checkbox"/> Tova <input type="checkbox"/> Rajoles <input type="checkbox"/>
Components del morter	<input checked="" type="checkbox"/> Calç <input type="checkbox"/> Carbons <input type="checkbox"/> Cendra <input type="checkbox"/> Ceràmica <input checked="" type="checkbox"/> Graves <input type="checkbox"/> Terra <input type="checkbox"/> Xamota <input type="checkbox"/> Granulometria <input checked="" type="checkbox"/> Fina (0-2 mm) <input type="checkbox"/> Mitjana (2-5 mm) <input type="checkbox"/> Grossa (+5mm)
Tipus de pedres	<input type="checkbox"/> Carreuons <input type="checkbox"/> Carreus <input type="checkbox"/> Còdols <input type="checkbox"/> Desbastades <input checked="" type="checkbox"/> S. treballar <input type="checkbox"/> Lloses Dimensions <input checked="" type="checkbox"/> Petita (0-10cm) <input checked="" type="checkbox"/> Mitjana (10-30 cm) <input type="checkbox"/> Gran (→30cm)
Tipus de maons	<input type="checkbox"/> Massissos <input type="checkbox"/> Totxo Dimensions Gruix /Ampl./long. (cm) 5 / 15 / 29

Igual a  
 Solidari amb  
 Cobert per 2  
 Tallat per 3  
 Se li adossa 10 i 16  
 Adossat a  
 Reomplert per  
 Reomple a 88  
 Assentat a  
 Se li assenta 14  
 Tapia a  
 Tapiat per



UE 77 Sector 2 Sondeig Àmbit MR  
 Definició Fonament Ampl/Long/Alç (m) 0,35 / 3,10 / 0,34 Orientació NE-SO  
 Tipus de parament Tècnica constructiva Encofrat  
 Tipus de filades Regulars Criteri de datació Absoluta per documentació  
 Ref. fotogràfica 081'18 (278 a 287) Cronologia Primera meitat segle XX  
 Descripció Estructura de planta rectangular construït a l'encofrat perdut, assentant-se dins el rebaix constructiu UE 78. Està bastit per filades regulars de pedres sense desbastar de mida gran, mitjana i petita, lligades amb morter de calç de color blanc, granulometria fina i consistència molt dura

Interpretació Fonaments d'un mur

Tipus de teula	Àrab <input type="checkbox"/> Tegula <input type="checkbox"/> Imbrex <input type="checkbox"/>
Materials	<input type="checkbox"/> Argila <input type="checkbox"/> Ceràmica <input type="checkbox"/> Graves <input type="checkbox"/> Maó <input checked="" type="checkbox"/> Morter <input checked="" type="checkbox"/> Pedra <input type="checkbox"/> Terra <input type="checkbox"/> Teula <input type="checkbox"/> Tova <input type="checkbox"/> Rajoles <input type="checkbox"/>
Components del morter	<input checked="" type="checkbox"/> Calç <input type="checkbox"/> Carbons <input type="checkbox"/> Cendra <input type="checkbox"/> Ceràmica <input checked="" type="checkbox"/> Graves <input type="checkbox"/> Terra <input type="checkbox"/> Xamota <input type="checkbox"/> Granulometria <input checked="" type="checkbox"/> Fina (0-2 mm) <input type="checkbox"/> Mitjana (2-5 mm) <input type="checkbox"/> Grossa (+5mm)
Tipus de pedres	<input type="checkbox"/> Carreuons <input type="checkbox"/> Carreus <input type="checkbox"/> Còdols <input type="checkbox"/> Desbastades <input checked="" type="checkbox"/> S. treballar <input type="checkbox"/> Lloses Dimensions <input checked="" type="checkbox"/> Petita (0-10cm) <input checked="" type="checkbox"/> Mitjana (10-30 cm) <input checked="" type="checkbox"/> Gran (→30cm)
Tipus de maons	<input type="checkbox"/> Massissos <input type="checkbox"/> Totxo Dimensions Gruix /Ampl./long. (cm) / /

Igual a  
 Solidari amb  
 Cobert per 2  
 Tallat per 3  
 Se li adossa 32  
 Adossat a 23 i 25  
 Reomplert per  
 Reomple a 78  
 Assentat a  
 Se li assenta  
 Tapia a  
 Tapiat per

UE	79	Sector	3	Sondeig	Àmbit	MR	
Definició	Desguàs		Ampl/Long/Alç (m)	0,20 / 0,36 / 0,08		Orientació	NO-SE
Tipus de parament	Tècnica constructiva						
Tipus de filades	Criteri de datació						
Ref. fotogràfica	081'18 (352 a 353)		Cronologia	Primera meitat segle XX			
Descripció	Estructura de planta rectangular bastida per una teula lligada amb morter de calç de color blanc						
Interpretació	Canalització de desguàs del pou cec UE 35						
Tipus de teula	Àrab <input type="checkbox"/> Tegula <input type="checkbox"/> Imbrex <input type="checkbox"/>						
Materials	<input type="checkbox"/> Argila <input type="checkbox"/> Ceràmica <input type="checkbox"/> Graves <input type="checkbox"/> Maó <input checked="" type="checkbox"/> Morter <input type="checkbox"/> Pedra <input type="checkbox"/> Terra <input checked="" type="checkbox"/> Teula <input type="checkbox"/> Tova <input type="checkbox"/> Rajoles <input type="checkbox"/>						
Components del morter	<input checked="" type="checkbox"/> Calç <input type="checkbox"/> Carbons <input type="checkbox"/> Cendra <input type="checkbox"/> Ceràmica <input checked="" type="checkbox"/> Graves <input type="checkbox"/> Terra <input type="checkbox"/> Xamota <input type="checkbox"/> Granulometria <input checked="" type="checkbox"/> Fina (0-2 mm) <input type="checkbox"/> Mitjana (2-5 mm) <input type="checkbox"/> Grossa (+5mm)						
Tipus de pedres	<input type="checkbox"/> Carreuons <input type="checkbox"/> Carreus <input type="checkbox"/> Còdols <input type="checkbox"/> Desbastades <input type="checkbox"/> S. treballar <input type="checkbox"/> Lloses Dimensions <input type="checkbox"/> Petita (0-10cm) <input type="checkbox"/> Mitjana (10-30 cm) <input type="checkbox"/> Gran (→30cm)						
Tipus de maons	<input type="checkbox"/> Massissos <input type="checkbox"/> Totxo <input type="checkbox"/> Dimensions Gruix /Ampl./long. (cm) / /						
Igual a							
Solidari amb							
Cobert per	2						
Tallat per	3 i 37						
Se li adossa							
Adossat a							
Reomplert per							
Reomple a							
Assentat a	23 i 35						
Se li assenta							
Tapia a							
Tapiat per							

UE 80 Sector 3 Sondeig Àmbit MR  
 Definició Dipòsit Ampl/Long/Alç (m) 0,70 / 0,85 / +0,20 Orientació NO-SE  
 Tipus de parament Tècnica constructiva Encofrat  
 Tipus de filades Regulars Criteri de datació Absoluta per documentació  
 Ref. fotogràfica 081'18 (373 a 376) Cronologia Primera meitat segle XX  
 Descripció Estructura de planta rectangular construït a l'encofrat perdut, assentant-se dins el rebaix constructiu UE 85. Està bastit per filades regulars de maons massissos rectangulars lligats amb ciment de color gris

Interpretació Dipòsit

Tipus de teula	Àrab <input type="checkbox"/> Tegula <input type="checkbox"/> Imbrex <input type="checkbox"/>
Materials	<input type="checkbox"/> Argila <input type="checkbox"/> Ceràmica <input type="checkbox"/> Graves <input checked="" type="checkbox"/> Maó <input type="checkbox"/> Morter <input type="checkbox"/> Pedra <input type="checkbox"/> Terra <input type="checkbox"/> Teula <input type="checkbox"/> Tova <input type="checkbox"/> Rajoles <input checked="" type="checkbox"/> Ciment
Components del morter	<input type="checkbox"/> Calç <input type="checkbox"/> Carbons <input type="checkbox"/> Cendra <input type="checkbox"/> Ceràmica <input type="checkbox"/> Graves <input type="checkbox"/> Terra <input type="checkbox"/> Xamota <input type="checkbox"/> Granulometria <input type="checkbox"/> Fina (0-2 mm) <input type="checkbox"/> Mitjana (2-5 mm) <input type="checkbox"/> Grossa (+5mm)
Tipus de pedres	<input type="checkbox"/> Carreuons <input type="checkbox"/> Carreus <input type="checkbox"/> Còdols <input type="checkbox"/> Desbastades <input type="checkbox"/> S. treballar <input type="checkbox"/> Lloses Dimensions <input type="checkbox"/> Petita (0-10cm) <input type="checkbox"/> Mitjana (10-30 cm) <input type="checkbox"/> Gran (→30cm)
Tipus de maons	<input checked="" type="checkbox"/> Massissos <input type="checkbox"/> Totxo Dimensions Gruix /Ampl./long. (cm) 5 / 15 / 29

Igual a  
 Solidari amb  
 Cobert per 2  
 Tallat per 3  
 Se li adossa  
 Adossat a 12  
 Reomplert per  
 Reomple a 85  
 Assentat a  
 Se li assenta  
 Tapia a  
 Tapiat per

UE 83 Sector Sondeig Àmbit MR  
 Definició Estructura indeterminada Ampl/Long/Alç (m) 0,36 / 0,38 / 0,84 Orientació NE-SO  
 Tipus de parament Tècnica constructiva Maçoneria  
 Tipus de filades Regulars Criteri de datació Relativa per estratigrafia  
 Ref. fotogràfica 081'18 (542 a 547) Cronologia Segle XX  
 Descripció Estructura de planta rectangular construïda amb la tècnica de la maçoneria, bastida per filades regulars de maons massissos rectangulars lligats amb morter de calç de color blanc, granulometria fina i consistència compacta.

Interpretació Estructura indeterminada

Tipus de teula	Àrab <input type="checkbox"/> Tegula <input type="checkbox"/> Imbrex <input type="checkbox"/>
Materials	<input type="checkbox"/> Argila <input type="checkbox"/> Ceràmica <input type="checkbox"/> Graves <input checked="" type="checkbox"/> Maó <input checked="" type="checkbox"/> Morter <input type="checkbox"/> Pedra <input type="checkbox"/> Terra <input type="checkbox"/> Teula <input type="checkbox"/> Tova <input type="checkbox"/> Rajoles <input type="checkbox"/>
Components del morter	<input checked="" type="checkbox"/> Calç <input type="checkbox"/> Carbons <input type="checkbox"/> Cendra <input type="checkbox"/> Ceràmica <input type="checkbox"/> Graves <input type="checkbox"/> Terra <input type="checkbox"/> Xamota <input type="checkbox"/> Granulometria <input checked="" type="checkbox"/> Fina (0-2 mm) <input type="checkbox"/> Mitjana (2-5 mm) <input type="checkbox"/> Grossa (+5mm)
Tipus de pedres	<input type="checkbox"/> Carreuons <input type="checkbox"/> Carreus <input type="checkbox"/> Còdols <input type="checkbox"/> Desbastades <input type="checkbox"/> S. treballar <input type="checkbox"/> Lloses Dimensions <input type="checkbox"/> Petita (0-10cm) <input type="checkbox"/> Mitjana (10-30 cm) <input type="checkbox"/> Gran (→30cm)
Tipus de maons	<input checked="" type="checkbox"/> Massissos <input type="checkbox"/> Totxo Dimensions Gruix /Ampl./long. (cm) 5 / 15 / 29

Igual a  
 Solidari amb  
 Cobert per 81  
 Tallat per  
 Se li adossa  
 Adossat a 82  
 Reomplert per  
 Reomple a  
 Assentat a 82  
 Se li assenta  
 Tapia a  
 Tapiat per

UE	84	Sector	2	Sondeig	Àmbit	MR	
Definició	Fonament		Ampl/Long/Alç (m)	0,80 / 1,45 / 0,18		Orientació	NE-SO
Tipus de parament	Tècnica constructiva						
Tipus de filades	No segueix filades		Criteri de datació	Absoluta per documentació			
Ref. fotogràfica	Cronologia						
Descripció	Primera meitat segle XX						
Interpretació	Fonamentació del paviment UE 38						
Tipus de teula	Àrab <input type="checkbox"/> Tegula <input type="checkbox"/> Imbrex <input type="checkbox"/>						
Materials	<input type="checkbox"/> Argila <input type="checkbox"/> Ceràmica <input type="checkbox"/> Graves <input type="checkbox"/> Maó <input checked="" type="checkbox"/> Morter <input checked="" type="checkbox"/> Pedra <input type="checkbox"/> Terra <input type="checkbox"/> Teula <input type="checkbox"/> Tova <input type="checkbox"/> Rajoles <input type="checkbox"/>						
Components del morter	<input checked="" type="checkbox"/> Calç <input type="checkbox"/> Carbons <input type="checkbox"/> Cendra <input type="checkbox"/> Ceràmica <input checked="" type="checkbox"/> Graves <input type="checkbox"/> Terra <input type="checkbox"/> Xamota <input type="checkbox"/> Granulometria <input checked="" type="checkbox"/> Fina (0-2 mm) <input type="checkbox"/> Mitjana (2-5 mm) <input type="checkbox"/> Grossa (+5mm)						
Tipus de pedres	<input type="checkbox"/> Carreuons <input type="checkbox"/> Carreus <input type="checkbox"/> Còdols <input type="checkbox"/> Desbastades <input checked="" type="checkbox"/> S. treballar <input type="checkbox"/> Lloses Dimensions <input checked="" type="checkbox"/> Petita (0-10cm) <input checked="" type="checkbox"/> Mitjana (10-30 cm) <input checked="" type="checkbox"/> Gran (→30cm)						
Tipus de maons	<input type="checkbox"/> Massissos <input type="checkbox"/> Totxo <input type="checkbox"/> Dimensions Gruix /Ampl./long. (cm) / /						
Igual a							
Solidari amb							
Cobert per							
Tallat per	37						
Se li adossa							
Adossat a							
Reomplert per							
Reomple a							
Assentat a							
Se li assenta	38						
Tapia a							
Tapiat per							

UE 86 Sector 2 Sondeig Àmbit MR  
 Definició Polleguera Ampl/Long/Alç (m) 0,18 / 0,32 / 0,16 Orientació NE-SO  
 Tipus de parament Tècnica constructiva Encofrat  
 Tipus de filades No segueix filades Criteri de datació Absoluta per documentació  
 Ref. fotogràfica 081-18\_289-292 Cronologia Primera meitat segle XX  
 Descripció Estructura de planta rectangular construïda a l'encofrat perdut, assentant-se dins el rebaix constructiu UE 90. Està bastida amb fragments de maons massissos i pedres sense desbastar de mida petita, tot lligat amb morter de calç de color blanc, granulometria fina i consistència dura. Al centre es documenta un forat de planta circular de 0,10 x 0,09 metres de diàmetre, revestit per una fina capa de morter de calç

Interpretació Polleguera

Tipus de teula	Àrab <input type="checkbox"/> Tegula <input type="checkbox"/> Imbrex <input type="checkbox"/>
Materials	<input type="checkbox"/> Argila <input type="checkbox"/> Ceràmica <input type="checkbox"/> Graves <input checked="" type="checkbox"/> Maó <input checked="" type="checkbox"/> Morter <input checked="" type="checkbox"/> Pedra <input type="checkbox"/> Terra <input type="checkbox"/> Teula <input type="checkbox"/> Tova <input type="checkbox"/> Rajoles <input type="checkbox"/>
Components del morter	<input checked="" type="checkbox"/> Calç <input type="checkbox"/> Carbons <input type="checkbox"/> Cendra <input type="checkbox"/> Ceràmica <input checked="" type="checkbox"/> Graves <input type="checkbox"/> Terra <input type="checkbox"/> Xamota <input type="checkbox"/> Granulometria <input checked="" type="checkbox"/> Fina (0-2 mm) <input type="checkbox"/> Mitjana (2-5 mm) <input type="checkbox"/> Grossa (+5mm)
Tipus de pedres	<input type="checkbox"/> Carreuons <input type="checkbox"/> Carreus <input type="checkbox"/> Còdols <input type="checkbox"/> Desbastades <input checked="" type="checkbox"/> S. treballar <input type="checkbox"/> Lloses Dimensions <input checked="" type="checkbox"/> Petita (0-10cm) <input type="checkbox"/> Mitjana (10-30 cm) <input type="checkbox"/> Gran (→30cm)
Tipus de maons	<input checked="" type="checkbox"/> Massissos <input type="checkbox"/> Totxo Dimensions Gruix /Ampl./long. (cm) 5 / 15 / 29

Igual a  
 Solidari amb  
 Cobert per 2  
 Tallat per  
 Se li adossa  
 Adossat a 31  
 Reomplert per  
 Reomple a 90  
 Assentat a  
 Se li assenta  
 Tapia a  
 Tapiat per

UE 87 Sector 2 Sondeig Àmbit MR  
 Definició Polleguera Ampl/Long/Alç (m) 0,18 / 0,28 / 0,18 Orientació NE-SO  
 Tipus de parament Tècnica constructiva Encofrat  
 Tipus de filades No segueix filades Criteri de datació Absoluta per documentació  
 Ref. fotogràfica 081'18 (292 a 294) Cronologia Primera meitat segle XX  
 Descripció Estructura de planta rectangular construïda a l'encofrat perdut, assentant-se dins el rebaix constructiu UE 91. Està bastida amb fragments de maons massissos i pedres sense desbastar de mida petita, tot lligat amb morter de calç de color blanc, granulometria fina i consistència dura. Es documenta un forat de planta quadrangular de 0,06 x 0,06 metres, revestit per una fina capa de morter de calç

Interpretació	Polleguera						
Tipus de teula	Àrab <input type="checkbox"/>	Tegula <input type="checkbox"/>	Imbrex <input type="checkbox"/>				
Materials	<input type="checkbox"/> Argila	<input type="checkbox"/> Ceràmica	<input type="checkbox"/> Graves	<input checked="" type="checkbox"/> Maó	<input checked="" type="checkbox"/> Morter	<input checked="" type="checkbox"/> Pedra	<input type="checkbox"/> Terra
	<input type="checkbox"/> Teula	<input type="checkbox"/> Tova	<input type="checkbox"/> Rajoles				
Components del morter	<input checked="" type="checkbox"/> Calç	<input type="checkbox"/> Carbons	<input type="checkbox"/> Cendra	<input type="checkbox"/> Ceràmica	<input checked="" type="checkbox"/> Graves	<input type="checkbox"/> Terra	<input type="checkbox"/> Xamota
	Granulometria	<input checked="" type="checkbox"/> Fina (0-2 mm)	<input type="checkbox"/> Mitjana (2-5 mm)	<input type="checkbox"/> Grossa (+5mm)			
Tipus de pedres	<input type="checkbox"/> Carreuons	<input type="checkbox"/> Carreus	<input type="checkbox"/> Còdols	<input type="checkbox"/> Desbastades	<input checked="" type="checkbox"/> S. treballar	<input type="checkbox"/> Lloses	
	Dimensions	<input checked="" type="checkbox"/> Petita (0-10cm)	<input type="checkbox"/> Mitjana (10-30 cm)	<input type="checkbox"/> Gran (→30cm)			
Tipus de maons	<input checked="" type="checkbox"/> Massissos	<input type="checkbox"/> Totxo	Dimensions	Gruix /Ampl./long. (cm) 5 / 15 / 29			

Igual a  
 Solidari amb  
 Cobert per 2  
 Tallat per  
 Se li adossa  
 Adossat a 25  
 Reomplert per  
 Reomple a 91  
 Assentat a  
 Se li assenta  
 Tapia a  
 Tapiat per

UE 92 Sector 4 Sondeig Àmbit MR  
 Definició Mur Ampl/Long/Alç (m) 0,50 / 8,10 / +0,20 Orientació NO-SE  
 Tipus de parament Tècnica constructiva Encofrat  
 Tipus de filades Regulars Criteri de datació Absoluta per documentació  
 Ref. fotogràfica 081'18 (406 a 412) Cronologia Primera meitat segle XX  
 Descripció Estructura de planta rectangular construït a l'encofrat perdut, assentant-se dins el rebaix constructiu UE 93. Està bastit per una filada de maons massissos rectangulars lligats amb morter de calç blanc. La seva fonamentació està bastida per filades regulars de pedres sense desbastar de mida gran, mitjana i petita, lligades amb morter de calç de color blanc, granulometria fina i consistència molt dura.  
 A la cara interna del mur es documenta un enlluït d'una capa de morter de calç blanc de 5 mm de gruix

Interpretació Mur

Tipus de teula	Àrab <input type="checkbox"/> Tegula <input type="checkbox"/> Imbrex <input type="checkbox"/>
Materials	<input type="checkbox"/> Argila <input type="checkbox"/> Ceràmica <input type="checkbox"/> Graves <input type="checkbox"/> Maó <input checked="" type="checkbox"/> Morter <input checked="" type="checkbox"/> Pedra <input type="checkbox"/> Terra <input type="checkbox"/> Teula <input type="checkbox"/> Tova <input type="checkbox"/> Rajoles <input type="checkbox"/>
Components del morter	<input checked="" type="checkbox"/> Calç <input type="checkbox"/> Carbons <input type="checkbox"/> Cendra <input type="checkbox"/> Ceràmica <input checked="" type="checkbox"/> Graves <input type="checkbox"/> Terra <input type="checkbox"/> Xamota <input type="checkbox"/> Granulometria <input checked="" type="checkbox"/> Fina (0-2 mm) <input type="checkbox"/> Mitjana (2-5 mm) <input type="checkbox"/> Grossa (+5mm)
Tipus de pedres	<input type="checkbox"/> Carreuons <input type="checkbox"/> Carreus <input type="checkbox"/> Còdols <input type="checkbox"/> Desbastades <input checked="" type="checkbox"/> S. treballar <input type="checkbox"/> Lloses Dimensions <input checked="" type="checkbox"/> Petita (0-10cm) <input checked="" type="checkbox"/> Mitjana (10-30 cm) <input checked="" type="checkbox"/> Gran (→30cm)
Tipus de maons	<input checked="" type="checkbox"/> Massissos <input type="checkbox"/> Totxo Dimensions Gruix /Ampl./long. (cm) 5 / 15 / 29

Igual a  
 Solidari amb 94  
 Cobert per 2  
 Tallat per 3 i 99  
 Se li adossa 96, 98 i 101  
 Adossat a  
 Reomplert per  
 Reomple a 93  
 Assentat a  
 Se li assenta  
 Tapia a  
 Tapiat per



UE 94 Sector 4 Sondeig Àmbit MR  
 Definició Mur Ampl/Long/Alç (m) 0,50 / 1,50 / +0,20 Orientació NE-SO  
 Tipus de parament Tècnica constructiva Encofrat  
 Tipus de filades Regulars Criteri de datació Absoluta per documentació  
 Ref. fotogràfica 081'18 (413 a 417) Cronologia Primera meitat segle XX  
 Descripció Estructura de planta rectangular construït a l'encofrat perdut, assentant-se dins el rebaix constructiu UE 95. Està bastit per una filada de maons massissos rectangulars lligats amb morter de calç blanc. La seva fonamentació està bastida per filades regulars de pedres sense desbastar de mida gran, mitjana i petita, lligades amb morter de calç de color blanc, granulometria fina i consistència molt dura.

Interpretació Mur

Tipus de teula	Àrab <input type="checkbox"/> Tegula <input type="checkbox"/> Imbrex <input type="checkbox"/>
Materials	<input type="checkbox"/> Argila <input type="checkbox"/> Ceràmica <input type="checkbox"/> Graves <input checked="" type="checkbox"/> Maó <input checked="" type="checkbox"/> Morter <input checked="" type="checkbox"/> Pedra <input type="checkbox"/> Terra <input type="checkbox"/> Teula <input type="checkbox"/> Tova <input type="checkbox"/> Rajoles <input type="checkbox"/>
Components del morter	<input checked="" type="checkbox"/> Calç <input type="checkbox"/> Carbons <input type="checkbox"/> Cendra <input type="checkbox"/> Ceràmica <input checked="" type="checkbox"/> Graves <input type="checkbox"/> Terra <input type="checkbox"/> Xamota <input type="checkbox"/> Granulometria <input checked="" type="checkbox"/> Fina (0-2 mm) <input type="checkbox"/> Mitjana (2-5 mm) <input type="checkbox"/> Grossa (+5mm)
Tipus de pedres	<input type="checkbox"/> Carreuons <input type="checkbox"/> Carreus <input type="checkbox"/> Còdols <input type="checkbox"/> Desbastades <input checked="" type="checkbox"/> S. treballar <input type="checkbox"/> Lloses Dimensions <input checked="" type="checkbox"/> Petita (0-10cm) <input checked="" type="checkbox"/> Mitjana (10-30 cm) <input checked="" type="checkbox"/> Gran (→30cm)
Tipus de maons	<input checked="" type="checkbox"/> Massissos <input type="checkbox"/> Totxo Dimensions Gruix /Ampl./long. (cm) 5 / 15 / 29

Igual a  
 Solidari amb 92  
 Cobert per 2  
 Tallat per 3 i 100  
 Se li adossa 98  
 Adossat a  
 Reomplert per  
 Reomple a 95  
 Assentat a  
 Se li assenta  
 Tapia a  
 Tapiat per

UE 96 Sector 4 Sondeig Àmbit MR  
 Definició Mur Ampl/Long/Alç (m) 0,30 / 1,80 / +0,15 Orientació NE-SO  
 Tipus de parament Tècnica constructiva Encofrat  
 Tipus de filades Regulars Criteri de datació Absoluta per documentació  
 Ref. fotogràfica 081'18 (422 a 426) Cronologia Primera meitat segle XX  
 Descripció Estructura de planta rectangular construït a l'encofrat perdut, assentant-se dins el rebaix constructiu UE 97. Està bastit per filades regulars de maons massissos rectangulars, lligats amb morter de calç de color blanc, granulometria fina i consistència molt dura.  
 A la cara interna del mur es documenta un enlluït d'una capa de morter de calç blanc de 5 mm de gruix

Interpretació Mur

Tipus de teula	Àrab <input type="checkbox"/> Tegula <input type="checkbox"/> Imbrex <input type="checkbox"/>
Materials	<input type="checkbox"/> Argila <input type="checkbox"/> Ceràmica <input type="checkbox"/> Graves <input checked="" type="checkbox"/> Maó <input checked="" type="checkbox"/> Morter <input type="checkbox"/> Pedra <input type="checkbox"/> Terra <input type="checkbox"/> Teula <input type="checkbox"/> Tova <input type="checkbox"/> Rajoles <input type="checkbox"/>
Components del morter	<input checked="" type="checkbox"/> Calç <input type="checkbox"/> Carbons <input type="checkbox"/> Cendra <input type="checkbox"/> Ceràmica <input checked="" type="checkbox"/> Graves <input type="checkbox"/> Terra <input type="checkbox"/> Xamota <input type="checkbox"/> Granulometria <input checked="" type="checkbox"/> Fina (0-2 mm) <input type="checkbox"/> Mitjana (2-5 mm) <input type="checkbox"/> Grossa (+5mm)
Tipus de pedres	<input type="checkbox"/> Carreuons <input type="checkbox"/> Carreus <input type="checkbox"/> Còdols <input type="checkbox"/> Desbastades <input type="checkbox"/> S. treballar <input type="checkbox"/> Lloses Dimensions <input type="checkbox"/> Petita (0-10cm) <input type="checkbox"/> Mitjana (10-30 cm) <input type="checkbox"/> Gran (→30cm)
Tipus de maons	<input checked="" type="checkbox"/> Massissos <input type="checkbox"/> Totxo Dimensions Gruix /Ampl./long. (cm) 5 / 15 / 29

Igual a  
 Solidari amb  
 Cobert per 2  
 Tallat per 3 i 100  
 Se li adossa 98  
 Adossat a 92  
 Reomplert per  
 Reomple a 97  
 Assentat a  
 Se li assenta  
 Tapia a  
 Tapiat per

UE 98 Sector 4 Sondeig Àmbit MR  
 Definició Estructura indeterminada Ampl/Long/Alç (m) 0,80 / 1,70 / +0,10 Orientació NO-SE  
 Tipus de parament Tècnica constructiva Maçoneria  
 Tipus de filades Irregulars Criteri de datació Absoluta per documentació  
 Ref. fotogràfica 081'18 (418 a 421) Cronologia Primera meitat segle XX  
 Descripció Estructura de planta rectangular bastida per filades irregulars de pedres sense desbastar de mida gran, mitjana i petita, i alguns fragments de maons massissos, tot lligat amb abundant morter de calç de color blanc, granulometria fina i consistència dura

Interpretació Estructura indeterminada

Tipus de teula	Àrab <input type="checkbox"/> Tegula <input type="checkbox"/> Imbrex <input type="checkbox"/>
Materials	<input type="checkbox"/> Argila <input type="checkbox"/> Ceràmica <input type="checkbox"/> Graves <input checked="" type="checkbox"/> Maó <input checked="" type="checkbox"/> Morter <input checked="" type="checkbox"/> Pedra <input type="checkbox"/> Terra <input type="checkbox"/> Teula <input type="checkbox"/> Tova <input type="checkbox"/> Rajoles <input type="checkbox"/>
Components del morter	<input checked="" type="checkbox"/> Calç <input type="checkbox"/> Carbons <input type="checkbox"/> Cendra <input type="checkbox"/> Ceràmica <input checked="" type="checkbox"/> Graves <input type="checkbox"/> Terra <input type="checkbox"/> Xamota <input type="checkbox"/> Granulometria <input checked="" type="checkbox"/> Fina (0-2 mm) <input type="checkbox"/> Mitjana (2-5 mm) <input type="checkbox"/> Grossa (+5mm)
Tipus de pedres	<input type="checkbox"/> Carreuons <input type="checkbox"/> Carreus <input type="checkbox"/> Còdols <input type="checkbox"/> Desbastades <input checked="" type="checkbox"/> S. treballar <input type="checkbox"/> Lloses Dimensions <input checked="" type="checkbox"/> Petita (0-10cm) <input checked="" type="checkbox"/> Mitjana (10-30 cm) <input checked="" type="checkbox"/> Gran (→30cm)
Tipus de maons	<input checked="" type="checkbox"/> Massissos <input type="checkbox"/> Totxo Dimensions Gruix /Ampl./long. (cm) / /

Igual a  
 Solidari amb  
 Cobert per 2  
 Tallat per 3 i 100  
 Se li adossa  
 Adossat a 92, 94 i 96  
 Reomplert per  
 Reomple a  
 Assentat a  
 Se li assenta  
 Tapia a  
 Tapiat per

UE 101 Sector 4 Sondeig Àmbit MR  
 Definició Estructura indeterminada Ampl/Long/Alç (m) 0,80 / 1,80 / +0,40 Orientació NO-SE  
 Tipus de parament Tècnica constructiva Encofrat  
 Tipus de filades Regulars Criteri de datació Absoluta per documentació  
 Ref. fotogràfica 081'18 (427 a 430) Cronologia Primera meitat segle XX  
 Descripció Estructura de planta rectangular construït a l'encofrat perdut, assentant-se dins el rebaix constructiu UE 103. Està bastit per filades regulars de maons massissos rectangulars lligats amb ciment de color gris.  
 Es conserva en dos trams, un de 1 metre de llargada i 0,80 metres d'amplada, i l'altre de 0,80 metres de llargada i 0,40 metres d'amplada

Interpretació Estructura indeterminada

Tipus de teula	Àrab <input type="checkbox"/> Tegula <input type="checkbox"/> Imbrex <input type="checkbox"/>
Materials	<input type="checkbox"/> Argila <input type="checkbox"/> Ceràmica <input type="checkbox"/> Graves <input checked="" type="checkbox"/> Maó <input type="checkbox"/> Morter <input type="checkbox"/> Pedra <input type="checkbox"/> Terra <input type="checkbox"/> Teula <input type="checkbox"/> Tova <input type="checkbox"/> Rajoles <input checked="" type="checkbox"/> Ciment
Components del morter	<input type="checkbox"/> Calç <input type="checkbox"/> Carbons <input type="checkbox"/> Cendra <input type="checkbox"/> Ceràmica <input type="checkbox"/> Graves <input type="checkbox"/> Terra <input type="checkbox"/> Xamota <input type="checkbox"/> Granulometria <input type="checkbox"/> Fina (0-2 mm) <input type="checkbox"/> Mitjana (2-5 mm) <input type="checkbox"/> Grossa (+5mm)
Tipus de pedres	<input type="checkbox"/> Carreuons <input type="checkbox"/> Carreus <input type="checkbox"/> Còdols <input type="checkbox"/> Desbastades <input type="checkbox"/> S. treballar <input type="checkbox"/> Lloses Dimensions <input type="checkbox"/> Petita (0-10cm) <input type="checkbox"/> Mitjana (10-30 cm) <input type="checkbox"/> Gran (→30cm)
Tipus de maons	<input checked="" type="checkbox"/> Massissos <input type="checkbox"/> Totxo Dimensions Gruix /Ampl./long. (cm) 5 / 15 / 29

Igual a  
 Solidari amb  
 Cobert per 2  
 Tallat per 3  
 Se li adossa  
 Adossat a 92  
 Reomplert per  
 Reomple a 103  
 Assentat a  
 Se li assenta  
 Tapia a  
 Tapiat per

UE 104 Sector 1 Sondeig Àmbit MR  
 Definició Fonament Ampl/Long/Alç (m) 0,40 / +1 / 0,50 Orientació NE-SO  
 Tipus de parament Tècnica constructiva Encofrat  
 Tipus de filades Regulars Criteri de datació Absoluta per documentació  
 Ref. fotogràfica 081'18 (704 a 709) Cronologia Primera meitat segle XX  
 Descripció Estructura de planta rectangular construït a l'encofrat perdut, assentant-se dins el rebaix constructiu UE 105. Està bastit per filades regulars de pedres sense desbastar de mida gran, mitjana i petita, lligades amb morter de calç de color blanc, granulometria fina i consistència molt dura

Interpretació Fonament d'un mur

Tipus de teula	Àrab <input type="checkbox"/> Tegula <input type="checkbox"/> Imbrex <input type="checkbox"/>
Materials	<input type="checkbox"/> Argila <input type="checkbox"/> Ceràmica <input type="checkbox"/> Graves <input type="checkbox"/> Maó <input checked="" type="checkbox"/> Morter <input checked="" type="checkbox"/> Pedra <input type="checkbox"/> Terra <input type="checkbox"/> Teula <input type="checkbox"/> Tova <input type="checkbox"/> Rajoles <input type="checkbox"/>
Components del morter	<input checked="" type="checkbox"/> Calç <input type="checkbox"/> Carbons <input type="checkbox"/> Cendra <input type="checkbox"/> Ceràmica <input checked="" type="checkbox"/> Graves <input type="checkbox"/> Terra <input type="checkbox"/> Xamota <input type="checkbox"/> Granulometria <input checked="" type="checkbox"/> Fina (0-2 mm) <input type="checkbox"/> Mitjana (2-5 mm) <input type="checkbox"/> Grossa (+5mm)
Tipus de pedres	<input type="checkbox"/> Carreuons <input type="checkbox"/> Carreus <input type="checkbox"/> Còdols <input type="checkbox"/> Desbastades <input checked="" type="checkbox"/> S. treballar <input type="checkbox"/> Lloses Dimensions <input checked="" type="checkbox"/> Petita (0-10cm) <input checked="" type="checkbox"/> Mitjana (10-30 cm) <input checked="" type="checkbox"/> Gran (→30cm)
Tipus de maons	<input type="checkbox"/> Massissos <input type="checkbox"/> Totxo Dimensions Gruix /Ampl./long. (cm) / /

Igual a  
 Solidari amb  
 Cobert per 2  
 Tallat per 3  
 Se li adossa  
 Adossat a  
 Reomplert per  
 Reomple a 105  
 Assentat a  
 Se li assenta  
 Tapia a  
 Tapiat per

## Fitxes de paviments

UE	1 Sector	Àmbit	Sondeig
Definició	Paviment	T. constructiva	De panots
Components	Panots i formigó	Cronologia	Últim quart segle XX
Gruix /Ampl./Long.(m)	0,26 / /	Ref. fotogràfica	081'18 (555 a 556)
Descripció	Estructura composta per panots quadrangulars lligats amb ciment		
Interpretació	Paviment de panot i llosa de formigó		
Igual a	Contemporani a		
Adossat a	Reomple a		
Assentat a	Se li adossa		
	2, 4, 5, 6, 7, 8, 92, 94, 96, 98 i 101		
Tallat per	Cobert per		
Se li assenta	Solidari amb		
	Tapia a		

UE	13 Sector 1	Àmbit	Sondeig
Definició	Paviment	T. constructiva	Enrajolat a la mescla
Components	maons, rajols i morte	Cronologia	Primera meitat segle XX
Gruix /Ampl./Long.(m)	0,05 / 4,20 / 2,20	Ref. fotogràfica	081'18 (094 a 108)
Descripció	Estructura composta per rajols quadrangulars, de 0,24 x 0,24 metres, col.locats a junta correguda, i per maons massissos rectangulars, de 5 x 29 x 15 cm, col.locat a trencajunt, tot lligat amb morter de calç de color marró clar ataronjat, granulometria fina i consistència dura		
Interpretació	Paviment		
Igual a	Contemporani a		
Adossat a	Reomple a		
	12, 16 i 49		
Assentat a	Se li adossa		
	46		
Tallat per	Cobert per		
	2		
Se li assenta	Solidari amb		
	Tapia a		

UE	32	Sector	2	Àmbit		Sondeig	
Definició	Paviment		T. constructiva	De llambordes		Superfície (m2)	8,50
Components	Llambordes, pedra i te		Cronologia	Primera meitat segle XX		Criteri datació	Relativa per estratigrafia
Gruix /Ampl./Long.(m)	0,24 / 2,24 / 5,26		Ref. fotogràfica	081'18 (235 a 250)			
Descripció	<p>Estructura de planta rectangular que es documenta dins l'espai delimitat pels murs UE 23, UE 25 i UE 77. Es tracta d'una estructura composta per lloses rectangulars, de mida gran, i algunes pedres desbastades i sense treballar, de mida gran, mitjana i petita, tot lligat amb terra barrejada amb cendra.</p> <p>Una de les lloses té la inscripció MEC, i també es documenta part d'una mènsula reaprofitada com a part del paviment.</p> <p>A la part sud-est es documenta una llosa allargada, de 1,10 x 0,20 x 0,22, que està col.locada just davant del llindar UE 48, fent d'escaló per entrar a l'àmbit.</p>						

Interpretació	Paviment						
Igual a				Contemporani a			
Adossat a				Reomple a			
	23, 25 i 77						
Assentat a				Se li adossa			
	76						
Tallat per				Cobert per			
				2			
Se li assenta				Solidari amb			
				Tapia a			

UE	38	Sector	2	Àmbit		Sondeig	
Definició	Paviment		T. constructiva	De llambordes		Superfície (m2)	1,15
Components	Llambordes, pedra i		Cronologia	Primera meitat segle XX		Criteri datació	Relativa per estratigrafia
Gruix /Ampl./Long.(m)	0,14 / 0,80 / 1,45		Ref. fotogràfica	081'18 (256 a 265)			
Descripció	<p>Estructura de planta rectangular composta per llambordes de mida gran i mitjana, i algunes pedres sense desbastar de mida mitjana, falcades amb pedres de mida petita i fragments de maons massissos, tot lligat amb argila marró clar i morter de calç de color blanc, granulometria fina i consistència dura</p>						
Interpretació	Paviment de llambordes						
Igual a				Contemporani a			
Adossat a				Reomple a			
	23						
Assentat a				Se li adossa			
	84						
Tallat per				Cobert per			
	37			2			
Se li assenta				Solidari amb			
				Tapia a			



UE	54	Sector	Àmbit	Sondeig
Definició	Paviment		T. constructiva	Enrajolat a junta correguda
Components	Rajols i ciment		Cronologia	Segle XX
Gruix /Ampl./Long.(m)	0,02 / 0,84 / 1,50		Ref. fotogràfica	081'18 (473 a 476)
Descripció	Estructura composta per rajols quadrangulars, de 0,20 x 0,20 metres, col.locats a junta correguda, lligats amb ciment. Per sota es documenta la seva preparació, composta per una capa de morter de calç blanc de 4 cm de gruix			
Interpretació	Paviment			
Igual a			Contemporani a	
Adossat a			Reomple a	
52				
Assentat a			Se li adossa	
56				
Tallat per			Cobert per	
66			2	
Se li assenta			Solidari amb	
			Tapia a	

UE	59	Sector	Àmbit	Sondeig
Definició	Paviment		T. constructiva	Enrajolat a junta correguda
Components			Cronologia	Primera meitat segle XX
Gruix /Ampl./Long.(m)	0,02 / 0,84 / 0,82		Ref. fotogràfica	081'18 (485 a 486)
Descripció	Estructura composta per rajols quadrangulars, de 0,24 x 0,24 metres, col.locats a junta correguda, lligats amb morter de calç de color blanc, granulometria fina i consistència dura. Per sota es documenta la seva preparació, composta per una capa de morter de calç blanc de 4 cm de gruix			
Interpretació	Paviment			
Igual a			Contemporani a	
Adossat a			Reomple a	
57 i 60				
Assentat a			Se li adossa	
56				
Tallat per			Cobert per	
66			2	
Se li assenta			Solidari amb	
62			Tapia a	

UE	62 Sector	Àmbit	Sondeig
Definició	Paviment	T. constructiva	Enrajolat a junta correguda Superfície (m2) 1,50
Components		Cronologia	Segle XX Criteri datació Absoluta per documentació
Gruix /Ampl./Long.(m)	0,02 / 1 / 1,50	Ref. fotogràfica	081'18 (497 a 499)
Descripció	Estructura composta per rajols quadrangulars, de 0,20 x 0,20 metres, col.locats a junta correguda, lligats amb ciment. Per sota es documenta la seva preparació, composta per una capa de morter de calç blanc de 4 cm de gruix		
Interpretació	Paviment		
Igual a		Contemporani a	
Adossat a		Reomple a	
63			
Assentat a		Se li adossa	
59			
Tallat per		Cobert per	
		2	
Se li assenta		Solidari amb	
		Tapia a	

UE	65 Sector	Àmbit	Sondeig
Definició	Paviment	T. constructiva	Enrajolat a junta correguda Superfície (m2) 3,60
Components		Cronologia	Segle XX Criteri datació Absoluta per documentació
Gruix /Ampl./Long.(m)	0,02 / 1 / 1,50	Ref. fotogràfica	081'18 (503 a 505)
Descripció	Estructura composta per rajols quadrangulars, de 0,24 x 0,24 metres, col.locats a junta correguda, lligats amb ciment. Per sota es documenta la seva preparació, composta per una capa de morter de calç blanc de 4 cm de gruix		
Interpretació	Paviment		
Igual a		Contemporani a	
Adossat a		Reomple a	
63 i 67			
Assentat a		Se li adossa	
56			
Tallat per		Cobert per	
		2	
Se li assenta		Solidari amb	
		Tapia a	

## Fitxes de negatius i interestrats

UE	3	Sector	1 i 2	Àmbit		Sondeig	
Definició	Negatiu d'arrassament		F.Planta	F. secció	Profunditat (m)		
Orientació		Cronologia	Segona meitat segle XX	Criteri de datació	Absoluta per documentació		
Descripció	Negatiu horitzantal que afecta a totes les estructures documentades (menys la UE 45 i la UE 83)						
Interpretació	Negatiu d'arrasament						
Ref. fotogràfica							
Igual a				Reomplert per			
Talla a				Se li adossa			
Contemporani a				Cobert per			
Tallat per				Se li assenta			

UE	9	Sector	1	Àmbit		Sondeig	
Definició	Negatiu de construcció		F.Planta	Rectangular	F. secció	Rectangular	Profunditat (m) 0,70
Orientació	NO-SE	Cronologia	Primera meitat segle XX	Criteri de datació	Absoluta per documentació		
Descripció	Retall de planta rectangular i fons pla, que afecta a l'estrat UE 46 i UE 76						
Interpretació	Negatiu de construcció del forn UA1						
Ref. fotogràfica							
Igual a				Reomplert per			
Talla a				4, 5, 6, 7 i 8			
46 i 76				Se li adossa			
Contemporani a				Cobert per			
Tallat per				Se li assenta			

UE	15	Sector	1	Àmbit		Sondeig	
Definició	Negatiu de construcció		F.Planta	Rectangular	F. secció	Rectangular	Profunditat (m) 0,21
Orientació	NE-SO	Cronologia	Primera meitat segle XX	Criteri de datació	Absoluta per documentació		
Descripció	Retall de planta rectangular i fons pla, que afecta a l'estrat UE 46						
Interpretació	Negatiu de construcció de la UE 14						
Ref. fotogràfica							
Igual a				Reomplert per			
Talla a				14			
46				Se li adossa			
Contemporani a				Cobert per			
Tallat per				Se li assenta			

UE	17	Sector	1	Àmbit		Sondeig	
Definició	Negatiu de construcció		F.Planta	Rectangular	F. secció	Rectangular	Profunditat (m) 0,20
Orientació	NO-SE	Cronologia	Primera meitat segle XX		Criteri de datació	Absoluta per documentació	
Descripció	Retall de planta rectangular i fons pla, que afecta a l'estrat UE 46						
Interpretació	Negatiu de construcció de la UE 10						
Ref. fotogràfica	Igual a						
				Reomplert per			
				10			
Talla a				Se li adossa			
46							
Contemporani a				Cobert per			
Tallat per				Se li assenta			
37							

UE	18	Sector	1	Àmbit		Sondeig	
Definició	Negatiu de construcció		F.Planta	Rectangular	F. secció	Rectangular	Profunditat (m) 0,20
Orientació	NE-SO	Cronologia	Primera meitat segle XX		Criteri de datació	Absoluta per documentació	
Descripció	Retall de planta rectangular i fons pla, que afecta a l'estrat UE 46						
Interpretació	Negatiu de construcció de la UE 11						
Ref. fotogràfica	Igual a						
				Reomplert per			
				11			
Talla a				Se li adossa			
46							
Contemporani a				Cobert per			
Tallat per				Se li assenta			

UE	19	Sector	1 i 2	Àmbit		Sondeig	
Definició	Negatiu de construcció		F.Planta	Rectangular	F. secció	Rectangular	Profunditat (m) 0,66
Orientació	NO-SE	Cronologia	Primera meitat segle XX		Criteri de datació	Absoluta per documentació	
Descripció	Retall de planta rectangular i fons pla, que afecta a l'estrat UE 46 i UE 76						
Interpretació	Negatiu de construcció de la UE 12						
Ref. fotogràfica	Igual a						
				Reomplert per			
				12			
Talla a				Se li adossa			
46 i 76							
Contemporani a				Cobert per			
Tallat per				Se li assenta			
37 i 47							

UE	20	Sector	1	Àmbit		Sondeig	
Definició	Negatiu de construcció		F.Planta	Rectangular	F. secció	Rectangular	Profunditat (m) 0,24
Orientació	NO-SE	Cronologia	Primera meitat segle XX		Criteri de datació	Absoluta per documentació	
Descripció	Retall de planta rectangular i fons pla, que afecta a l'estrat UE 46						
Interpretació	Negatiu de construcció de la UE 16						
Ref. fotogràfica	Igual a						
	Reomplert per			16			
Talla a	Se li adossa			46			
Contemporani a	Cobert per			Se li assenta			
Tallat per							

UE	24	Sector	1, 2 i 3	Àmbit		Sondeig	
Definició	Negatiu de construcció		F.Planta	Rectangular	F. secció	Rectangular	Profunditat (m) 0,60
Orientació	NE-SO	Cronologia	Primera meitat segle XX		Criteri de datació	Absoluta per documentació	
Descripció	Retall de planta rectangular i fons pla, que afecta a l'estrat UE 46, UE 76 i UE 102						
Interpretació	Negatiu de construcció de la UE 23						
Ref. fotogràfica	Igual a						
	Reomplert per			23			
Talla a	Se li adossa			46, 76 i 102			
Contemporani a	Cobert per			Se li assenta			
Tallat per	37 i 47						

UE	26	Sector	2	Àmbit		Sondeig	
Definició	Negatiu de construcció		F.Planta	Rectangular	F. secció	Rectangular	Profunditat (m) 0,54
Orientació	NO-SE	Cronologia	Primera meitat segle XX		Criteri de datació	Absoluta per documentació	
Descripció	Retall de planta rectangular i fons pla, que afecta a l'estrat UE 46, UE 76 i UE 102						
Interpretació	Negatiu de construcció de la UE 25						
Ref. fotogràfica	Igual a						
	Reomplert per			25			
Talla a	Se li adossa			46, 76 i 102			
Contemporani a	Cobert per			Se li assenta			
Tallat per	37						

UE	28	Sector	2	Àmbit		Sondeig	
Definició	Negatiu de construcció		F.Planta	Rectangular	F. secció	Rectangular	Profunditat (m) →0,30
Orientació	NO-SE	Cronologia	Primera meitat segle XX		Criteri de datació	Absoluta per documentació	
Descripció	Retall de planta rectangular i fons pla, que afecta a l'estrat UE 46 i UE 102						
Interpretació	Negatiu de construcció de la UE 27						
Ref. fotogràfica	Igual a						
				Reomplert per			
				27			
Talla a				Se li adossa			
76 i 102							
Contemporani a				Cobert per			
Tallat per				Se li assenta			
37							

UE	30	Sector	3	Àmbit		Sondeig	
Definició	Negatiu de construcció		F.Planta	Rectangular	F. secció	Rectangular	Profunditat (m) 0,40
Orientació	NO-SE	Cronologia	Primera meitat segle XX		Criteri de datació	Absoluta per documentació	
Descripció	Retall de planta rectangular i fons pla, que afecta a l'estrat UE 76						
Interpretació	Negatiu de construcció de la UE 29						
Ref. fotogràfica	Igual a						
				Reomplert per			
				29			
Talla a				Se li adossa			
76							
Contemporani a				Cobert per			
Tallat per				Se li assenta			
37 i 71							

UE	34	Sector	2 i 3	Àmbit		Sondeig	
Definició	Negatiu de construcció		F.Planta	Rectangular	F. secció	Rectangular	Profunditat (m) 0,20
Orientació	NE-SO	Cronologia	Primera meitat segle XX		Criteri de datació	Absoluta per documentació	
Descripció	Retall de planta rectangular i fons pla, que afecta a l'estrat UE 46 i a l'estructura UE 31						
Interpretació	Negatiu de construcció de la UE 33						
Ref. fotogràfica	Igual a						
				Reomplert per			
				33			
Talla a				Se li adossa			
46 i 31							
Contemporani a				Cobert per			
Tallat per				Se li assenta			

UE	36	Sector	3	Àmbit		Sondeig	
Definició	Negatiu de construcció		F.Planta	Circular	F. secció	Periforme	Profunditat (m) →0,40
Orientació		Cronologia	Primera meitat segle XX		Criteri de datació	Absoluta per documentació	
Descripció	Retall de planta rectangular i fons pla, que afecta a l'estrat UE 76 i UE 102						
Interpretació	Negatiu de construcció de la UE 35						
Ref. fotogràfica							
Igual a				Reomplert per			
				35			
Talla a				Se li adossa			
76 i 102							
Contemporani a				Cobert per			
Tallat per				Se li assenta			

UE	37	Sector	1	Àmbit		Sondeig	
Definició	Negatiu de construcció		F.Planta	Rectangular	F. secció	Rectangular	Profunditat (m) 0,50
Orientació	N-S	Cronologia	Segona meitat segle XX		Criteri de datació	Absoluta per documentació	
Descripció	Retall de planta rectangular i fons pla, que afecta a l'estrat UE 46 i UE 76, i a les estructures UUEE 10, 12, 13, 14, 23, 25, 27 i 29						
Interpretació	Negatiu de construcció d'una rasa de serveis						
Ref. fotogràfica	081'18 (157 a 158)						
Igual a				Reomplert per			
Talla a				Se li adossa			
10, 12, 13, 14, 23, 25, 27, 29, 46 i 76							
Contemporani a				Cobert per			
Tallat per				Se li assenta			

UE	39	Sector	2	Àmbit		Sondeig	
Definició	Negatiu de construcció		F.Planta	Rectangular	F. secció	Rectangular	Profunditat (m) 0,20
Orientació	NO-SE	Cronologia	Primera meitat segle XX		Criteri de datació	Absoluta per documentació	
Descripció	Retall de planta rectangular i fons pla, que afecta a l'estrat UE 46						
Interpretació	Negatiu de construcció de la UE 31						
Ref. fotogràfica							
Igual a				Reomplert per			
				31			
Talla a				Se li adossa			
46							
Contemporani a				Cobert per			
Tallat per				Se li assenta			
34							



UE	41	Sector	1	Àmbit		Sondeig	
Definició	Negatiu de construcció		F.Planta	Rectangular	F. secció	Rectangular	Profunditat (m) →0,30
Orientació	NO-SE	Cronologia	Primera meitat segle XX		Criteri de datació	Absoluta per documentació	
Descripció	Retall de planta rectangular i fons pla, que afecta a l'estrat UE 46						
Interpretació	Negatiu de construcció de la UE 40						
Ref. fotogràfica	Igual a						
				Reomplert per			
				40			
Talla a				Se li adossa			
	46						
Contemporani a				Cobert per			
Tallat per				Se li assenta			
	44						

UE	43	Sector	2	Àmbit		Sondeig	
Definició	Negatiu de construcció		F.Planta	Rectangular	F. secció	Rectangular	Profunditat (m) →0,24
Orientació	NE-SO	Cronologia	Primera meitat segle XX		Criteri de datació	Absoluta per documentació	
Descripció	Retall de planta rectangular i fons pla, que afecta a l'estrat UE 46 i UE 76						
Interpretació	Negatiu de construcció de la UE 42						
Ref. fotogràfica	Igual a						
				Reomplert per			
				42			
Talla a				Se li adossa			
	46 i 76						
Contemporani a				Cobert per			
Tallat per				Se li assenta			

UE	44	Sector	1 i 3	Àmbit		Sondeig	
Definició	Negatiu de construcció		F.Planta	Rectangular	F. secció	Rectangular	Profunditat (m) 0,30
Orientació	NE-SO	Cronologia	Segona meitat segle XX		Criteri de datació	Absoluta per documentació	
Descripció	Retall de planta rectangular i fons pla, que afecta a l'estrat UE 46 i a l'estructura UE 40						
Interpretació	Negatiu de construcció de la UE 45						
Ref. fotogràfica	Igual a						
				Reomplert per			
				45			
Talla a				Se li adossa			
	40 i 46						
Contemporani a				Cobert per			
Tallat per				Se li assenta			

UE	47	Sector	1	Àmbit		Sondeig	
Definició	Negatiu de construcció		F.Planta	Rectangular	F. secció	Rectangular	Profunditat (m) 0,30
Orientació	NO-SE	Cronologia	Segona meitat segle XX		Criteri de datació	Absoluta per documentació	
Descripció	Retall de planta rectangular i fons pla, que afecta a l'estrat UE 46 i a les estructures UUEE 12, 13 i 23						
Interpretació	Negatiu de construcció de l'antic enllumenat dels Jardins						
Ref. fotogràfica							
Igual a				Reomplert per			
Talla a	12, 13, 23 i 46			Se li adossa			
Contemporani a				Cobert per			
Tallat per				Se li assenta			

UE	51	Sector		Àmbit		Sondeig	
Definició	Negatiu de construcció		F.Planta	Rectangular	F. secció	Rectangular	Profunditat (m) 0,86
Orientació	E-O	Cronologia	Segle XX		Criteri de datació	Absoluta per documentació	
Descripció	Retall de planta rectangular i fons pla, que afecta a l'estrat UE 55 i UE 56						
Interpretació	Negatiu de construcció de la UE 50						
Ref. fotogràfica							
Igual a				Reomplert per			
Talla a	55 i 56			Se li adossa	50		
Contemporani a				Cobert per			
Tallat per				Se li assenta			

UE	53	Sector		Àmbit		Sondeig	
Definició	Negatiu de construcció		F.Planta	Rectangular	F. secció	Rectangular	Profunditat (m) 0,48
Orientació	N-S	Cronologia	Segle XX		Criteri de datació	Absoluta per documentació	
Descripció	Retall de planta rectangular i fons pla, que afecta a l'estrat UE 55 i UE 56						
Interpretació	Negatiu de construcció de la UE 53						
Ref. fotogràfica							
Igual a				Reomplert per			
Talla a	55 i 56			Se li adossa	52		
Contemporani a				Cobert per			
Tallat per				Se li assenta			

UE	58	Sector	Àmbit	Sondeig			
Definició	Negatiu de construcció	F.Planta	Rectangular	F. secció	Rectangular	Profunditat (m)	0,90
Orientació	E-O	Cronologia	Segle XX	Criteri de datació	Absoluta per documentació		
Descripció	Retall de planta rectangular i fons pla, que afecta a l'estrat UE 55 i UE 56						
Interpretació	Negatiu de construcció de la UE 57						
Ref. fotogràfica	Igual a						
Talla a				Reomplert per			
55 i 56				57			
Contemporani a				Cobert per			
Tallat per				Se li adossa			
				Se li assenta			

UE	61	Sector	Àmbit	Sondeig			
Definició	Negatiu de construcció	F.Planta	Rectangular	F. secció	Rectangular	Profunditat (m)	1,02
Orientació	E-O	Cronologia	Segle XX	Criteri de datació	Absoluta per documentació		
Descripció	Retall de planta rectangular i fons pla, que afecta a l'estrat UE 56						
Interpretació	Negatiu de construcció de la UE 60						
Ref. fotogràfica	Igual a						
Talla a				Reomplert per			
56				60			
Contemporani a				Cobert per			
Tallat per				Se li adossa			
				Se li assenta			

UE	64	Sector	Àmbit	Sondeig			
Definició	Negatiu de construcció	F.Planta	Rectangular	F. secció	Rectangular	Profunditat (m)	1,03
Orientació	N-S	Cronologia	Segle XX	Criteri de datació	Absoluta per documentació		
Descripció	Retall de planta rectangular i fons pla, que afecta a l'estrat UE 56						
Interpretació	Negatiu de construcció de la UE 63						
Ref. fotogràfica	Igual a						
Talla a				Reomplert per			
56				63			
Contemporani a				Cobert per			
Tallat per				Se li adossa			
				Se li assenta			

UE	66	Sector	2	Àmbit		Sondeig	
Definició	Negatiu d'arrassament		F.Planta		F. secció		Profunditat (m)
Orientació		Cronologia	Segona meitat segle XX		Criteri de datació	Relativa per documentació	
Descripció	Negatiu horitzantal que afecta a al paviment UE 54, UE 59 i UE 65						
Interpretació	Negatiu d'arrasament						
Ref. fotogràfica							
Igual a				Reomplert per			
Talla a	54, 59 i 65			Se li adossa			
Contemporani a				Cobert per			
Tallat per				Se li assenta			

UE	68	Sector		Àmbit		Sondeig	
Definició	Negatiu de construcció		F.Planta	Rectangular	F. secció	Rectangular	Profunditat (m) 1,20
Orientació	E-0	Cronologia	Segle XX		Criteri de datació	Absoluta per documentació	
Descripció	Retall de planta rectangular i fons pla, que afecta a l'estrat UE 56						
Interpretació	Negatiu de construcció de la UE 67						
Ref. fotogràfica							
Igual a				Reomplert per			
Talla a	56			Se li adossa	67		
Contemporani a				Cobert per			
Tallat per				Se li assenta			

UE	69	Sector	1	Àmbit		Sondeig	
Definició	Negatiu de construcció		F.Planta	Circular	F. secció	Rectangular	Profunditat (m) 0,56
Orientació		Cronologia	Primera meitat segle XX		Criteri de datació	Absoluta per documentació	
Descripció	Retall de planta rectangular i fons pla, que afecta a l'estrat UE 46 i 76						
Interpretació	Negatiu de construcció de la UE 21						
Ref. fotogràfica							
Igual a				Reomplert per			
Talla a	46 i 76			Se li adossa	21		
Contemporani a				Cobert per			
Tallat per				Se li assenta			

UE	71	Sector	3	Àmbit		Sondeig	
Definició	Negatiu de construcció		F.Planta	Rectangular	F. secció	Rectangular	Profunditat (m) 0,36
Orientació	NE-SO	Cronologia	Segona meitat segle XX		Criteri de datació	Absoluta per documentació	
Descripció	Retall de planta rectangular i fons pla, que afecta a l'estrat UE 46 i UE 76, i a l'estructura UE 29						
Interpretació	Negatiu de construcció de la UE 70						
Ref. fotogràfica	Igual a						
				Reomplert per			
				70			
Talla a				Se li adossa			
	29, 46 i 76						
Contemporani a				Cobert per			
Tallat per				Se li assenta			

UE	73	Sector	3	Àmbit		Sondeig	
Definició	Negatiu de construcció		F.Planta	Rectangular	F. secció	Rectangular	Profunditat (m) →0,30
Orientació	NE-SO	Cronologia	Segona meitat segle XX		Criteri de datació	Absoluta per documentació	
Descripció	Retall de planta rectangular i fons pla, que afecta a l'estrat UE 46 i 102						
Interpretació	Negatiu de construcció de la UE 74						
Ref. fotogràfica	Igual a						
				Reomplert per			
				74			
Talla a				Se li adossa			
	76 i 102						
Contemporani a				Cobert per			
Tallat per				Se li assenta			

UE	78	Sector	2	Àmbit		Sondeig	
Definició	Negatiu de construcció		F.Planta	Rectangular	F. secció	Rectangular	Profunditat (m) 0,34
Orientació	NE-SO	Cronologia	Primera meitat segle XX		Criteri de datació	Absoluta per documentació	
Descripció	Retall de planta rectangular i fons pla, que afecta a l'estrat UE 46						
Interpretació	Negatiu de construcció de la UE 77						
Ref. fotogràfica	Igual a						
				Reomplert per			
				77			
Talla a				Se li adossa			
	46						
Contemporani a				Cobert per			
Tallat per				Se li assenta			

UE	82	Sector	Àmbit	Sondeig			
Definició	Negatiu	F.Planta	Rectangular	F. secció	Rectangular	Profunditat (m)	1,18
Orientació	NE-SO	Cronologia	Segle XX	Criteri de datació	Absoluta per documentació		
Descripció	Retall de planta rectangular i fons pla, que afecta a l'estrat UE 56						
Interpretació	Negatiu de funcionalitat indeterminada						
Ref. fotogràfica	081'18 (521 a 541)						
Igual a				Reomplert per			
				81 i 83			
Talla a				Se li adossa			
56							
Contemporani a				Cobert per			
Tallat per				Se li assenta			

UE	85	Sector	3	Àmbit	Sondeig		
Definició	Negatiu de construcció	F.Planta	Rectangular	F. secció	Rectangular	Profunditat (m)	→0,20
Orientació	NO-SE	Cronologia	Primera meitat segle XX	Criteri de datació	Absoluta per documentació		
Descripció	Retall de planta rectangular i fons pla, que afecta a l'estrat UE 46 i UE 76						
Interpretació	Negatiu de construcció de la UE 80						
Ref. fotogràfica							
Igual a				Reomplert per			
				80			
Talla a				Se li adossa			
46 i 76							
Contemporani a				Cobert per			
Tallat per				Se li assenta			

UE	88	Sector	1	Àmbit	Sondeig		
Definició	Negatiu de construcció	F.Planta	Rectangular	F. secció	Rectangular	Profunditat (m)	0,48
Orientació	NO-SE	Cronologia	Primera meitat segle XX	Criteri de datació	Absoluta per documentació		
Descripció	Retall de planta rectangular i fons pla, que afecta a l'estrat UE 46 i UE 76						
Interpretació	Negatiu de construcció de la UE 75						
Ref. fotogràfica							
Igual a				Reomplert per			
				75			
Talla a				Se li adossa			
46 i 76							
Contemporani a				Cobert per			
Tallat per				Se li assenta			

UE	89	Sector	3	Àmbit		Sondeig	
Definició	Negatiu de construcció		F.Planta	Rectangular	F. secció	Rectangular	Profunditat (m) →0,40
Orientació	NO-SE	Cronologia	Primera meitat segle XX		Criteri de datació	Absoluta per documentació	
Descripció	Retall de planta rectangular i fons pla, que afecta a l'estrat UE 46 i UE 76						
Interpretació	Negatiu de construcció de la UE 72						
Ref. fotogràfica	Igual a						
	Reomplert per			72			
Talla a	Se li adossa			46 i 76			
Contemporani a	Cobert per			Se li assenta			
Tallat per							

UE	90	Sector	2	Àmbit		Sondeig	
Definició	Negatiu de construcció		F.Planta	Rectangular	F. secció	Rectangular	Profunditat (m) 0,16
Orientació	NE-SO	Cronologia	Primera meitat segle XX		Criteri de datació	Absoluta per documentació	
Descripció	Retall de planta rectangular i fons pla, que afecta a l'estrat UE 46						
Interpretació	Negatiu de construcció de la UE 86						
Ref. fotogràfica	Igual a						
	Reomplert per			86			
Talla a	Se li adossa			46			
Contemporani a	Cobert per			Se li assenta			
Tallat per							

UE	91	Sector	2	Àmbit		Sondeig	
Definició	Negatiu de construcció		F.Planta	Rectangular	F. secció	Rectangular	Profunditat (m) 0,18
Orientació	NE-SO	Cronologia	Primera meitat segle XX		Criteri de datació	Absoluta per documentació	
Descripció	Retall de planta rectangular i fons pla, que afecta a l'estrat UE 46						
Interpretació	Negatiu de construcció de la UE 87						
Ref. fotogràfica	Igual a						
	Reomplert per			87			
Talla a	Se li adossa			46			
Contemporani a	Cobert per			Se li assenta			
Tallat per							

UE	93	Sector	4	Àmbit		Sondeig	
Definició	Negatiu de construcció		F.Planta	Rectangular	F. secció	Rectangular	Profunditat (m) →0,20
Orientació	NO-SE	Cronologia	Primera meitat segle XX		Criteri de datació	Absoluta per documentació	
Descripció	Retall de planta rectangular i fons pla, que afecta a l'estrat UE 46						
Interpretació	Negatiu de construcció de la UE 92						
Ref. fotogràfica	Igual a						
Talla a				Reomplert per			
46				92			
Contemporani a				Cobert per			
Tallat per				Se li adossa			
				Se li assenta			

UE	95	Sector	4	Àmbit		Sondeig	
Definició	Negatiu de construcció		F.Planta	Rectangular	F. secció	Rectangular	Profunditat (m) →0,20
Orientació	NE-SO	Cronologia	Primera meitat segle XX		Criteri de datació	Absoluta per documentació	
Descripció	Retall de planta rectangular i fons pla, que afecta a l'estrat UE 46						
Interpretació	Negatiu de construcció de la UE 94						
Ref. fotogràfica	Igual a						
Talla a				Reomplert per			
46				94			
Contemporani a				Cobert per			
Tallat per				Se li adossa			
				Se li assenta			

UE	97	Sector	4	Àmbit		Sondeig	
Definició	Negatiu de construcció		F.Planta	Rectangular	F. secció	Rectangular	Profunditat (m) →0,15
Orientació	NE-SO	Cronologia	Primera meitat segle XX		Criteri de datació	Absoluta per documentació	
Descripció	Retall de planta rectangular i fons pla, que afecta a l'estrat UE 46						
Interpretació	Negatiu de construcció de la UE 96						
Ref. fotogràfica	Igual a						
Talla a				Reomplert per			
46				96			
Contemporani a				Cobert per			
Tallat per				Se li adossa			
				Se li assenta			



UE	103	Sector	4	Àmbit		Sondeig	
Definició	Negatiu de construcció		F.Planta	Rectangular	F. secció	Rectangular	Profunditat (m) →0,40
Orientació	NO-SE	Cronologia	Primera meitat segle XX		Criteri de datació	Absoluta per documentació	
Descripció	Retall de planta rectangular i fons pla, que afecta a l'estrat UE 46						
Interpretació	Negatiu de construcció de la UE 101						
Ref. fotogràfica							
Igual a				Reomplert per			
				101			
Talla a				Se li adossa			
46							
Contemporani a				Cobert per			
Tallat per				Se li assenta			

UE	105	Sector	1	Àmbit		Sondeig	
Definició	Negatiu de construcció		F.Planta	Rectangular	F. secció	Rectangular	Profunditat (m) 0,50
Orientació	NE-SO	Cronologia	Primera meitat segle XX		Criteri de datació	Absoluta per documentació	
Descripció	Retall de planta rectangular i fons pla, que afecta a l'estrat UE 76						
Interpretació	Negatiu de construcció de la UE 104						
Ref. fotogràfica							
Igual a				Reomplert per			
				104			
Talla a				Se li adossa			
76							
Contemporani a				Cobert per			
Tallat per				Se li assenta			

## Fitxes d'UA

UA	1	Sector 1	Sondeig	Àmbit
Cronologia	Primera meitat segle XX		Criteri de datació	Absoluta per documentació
Referència fotogràfica	081-18_001-063			
Descripció				
Definició	Forn			
Interpretació	Forn			
Se li adossa				
Cobreix a				
Cobert per	3 i 22			
Reomple a				
Igual a				
En contacte amb				
Adossat a				
Reomplert per	3			
Tallat per	46 i 76			
Talla a				
Tapia a				
Tapiat per				
Se li assenta				
Assentat a				
	UE	UEs que formen la UA		
	4	Murs estructurals		
	5	Cendrera		
	6	Cendrera		
	7	Base estructura		
	8	Encaix rectangular		
	9	Retall de construcció		



---

## Annex 2

### Inventaris

## Inventari de material arqueològic

El siglat del material s'ha efectuat d'acord amb el següent criteri:

	Codi Servei d'Arqueologia de l'Ajuntament de Barcelona: <b>081/18</b>
	Any en que s'ha realitzat la intervenció arqueològica: <b>18</b> (2018)
	Els següents dígits corresponents a la unitat estratigràfica: <b>00, 01, 02</b> , etc....
	Numero de referència de les peces dibuixades: s'inicia sempre a cada estrat a <b>1</b> .

L'inventari del material arqueològic s'ha fet seguint les següents directrius:

A l'encapçalament de la fitxa s'indica el nom de la intervenció **Jardins de Montserrat**; el Codi d'intervenció: **081/18** i el número d'UE.

En les següents 11 columnes es detallen les dades de cada una de les peces.

<u>Nº Peça</u>	Indica el número d'inventari de cada peça que presenti alguna particularitat (formes, importacions, decoracions, objectes de metall, objectes singulars, etc...). A cada estrat comença per 1.
<u>Quantitat fragments:</u>	Número de fragments inventariats de cada classe o tipus.
<u>Classificació:</u>	Ens indica la producció i el tipus de la peça.
<u>Definició fragment:</u>	Ens indica el tipus de fragment de la peça inventariada.
<u>Forma:</u>	Tipologia de la peça.
<u>Tècnica:</u>	Indica si la peça està feta a mà o a torn.
<u>Pasta:</u>	Tipus de cocció i granulometria.
<u>Decoració (Externa i interna):</u>	Breu descripció de les decoracions o els acabats de les peces, tant externes com internes.
<u>Acabat (Extern i intern):</u>	Breu descripció dels acabats de les peces, tant extern com intern.
<u>Cronologia:</u>	Datació aproximada de la peça.
<u>Observacions:</u>	Informació complementària de la peça.

## Taula de codis per a l'inventariat de materials arqueològics del Servei d'arqueologia de l'Ajuntament de Barcelona

### CERÀMICA

#### 1.CLASSIFICACIÓ

11000	Prehistòria	13050	campaniana / vernís negre indeterminada
11001	Neolítica	13051	precampaniana
11050	del Coure	13052	campaniana A
11100	del Bronze	13053	campaniana A tardana
11101	del Bronz antic	13054	campaniana B
11102	del Bronze mig	13055	campaniana B-oide
11103	del Bronze final	13056	campaniana C
12000	Protohistòrica sense determinar	13057	campaniana emporitana
12001	fenò-púnica indeterminada	13058	etrusca vernís negre
12002	fenò-púnica engalba vermella	13059	imitacions campanianes
12003	fenò-púnica engalba negra	13060	vernís negre púnic
12004	no-púnica engalba comuna		
12005	grega d'occident	13100	terra sigillata indeterminada
12050	roja a torn	13101	presigillata
12051	engalba roja	13102	TS precoç
12052	pintada	13103	TS aretina
12053	comuna ibèrica	13104	TS itàlica
12054	grisa de la costa catalana	13105	TS tardo-itàlica
12055	grollera	13106	TS sudgàl·lica
12056	grans recipients d'emmagatzematge	13107	TS marmorata
13000	Món Clàssic sense determinar	13108	TS clara B
13001	grega indeterminada	13109	TS hispànica tardana
13002	<i>buchero nero</i>	13110	TS hispànica indeterminada
13003	àtica de figures negres	13111	TS africana A
13004	àtica de figures vermelles	13112	TS africana A/D
13005	àtica vernís negre	13113	TS africana A/C
13006	taller de les petites estampetes	13114	TS africana C
13007	taller de Rhode	13115	TS africana D
13008	taller de Nikia-Ion	13116	TS africana indeterminada
13009	taller de pàteres 3 palmetes radials	13117	imitacions TS hispànica
		13118	TS clara
		13119	TS lucente

13120	paleocristiana grisa	13300	àmfora indeterminada
13121	paleocristiana ataronjada	13301	àmfora massaliota
13122	late Roman C	13302	àmfora feno-púnica
13123	produccions orientals (corintia)	13303	àmfora ebussitana
13124	vidriada romana	13304	àmfora romana
13125	imitacions clara D	13305	àmfora greco-itàlica
13126	paleocristiana pintada	13306	àmfora itàlica
		13307	àmfora gàl·lica
13150	parets fines indeterminades	13308	àmfora hispànica
13151	parets fines itàliques	13309	àmfora bètica
13152	parets fines d'Acco	13310	àmfora de la Tarraconense
13153	parets fines sudgàl·liques	13311	àmfora lusitana
13154	parets fines "clofolla d'ou"	13312	àmfora africana
13155	parets fines hispàniques	13313	àmfora oriental
13156	imitacions parets fines	13314	suports d' àmfores
		13315	amforiscs
13200	llàntia indeterminada	13316	disc de terra cuita
13201	llàntia grega	13317	taps
13202	llàntia republicana	13318	fragments de vasos retallats
13203	llàntia republicana vernís negre	13319	altres accessoris
13204	llàntia imperial	13320	dolia
13205	llàntia imperial de volutes	13321	àmfora rodia
13206	llàntia imperial de disc	13322	àmfora corintia
13207	llàntia africana de canal	13323	àmfora Samos
13208	llàntia africana		
13209	llàntia africana paleocristiana	13400	comuna a torn oxidada d'època indeterminada
13210	llàntia africana ARS	13401	comuna a mà oxidada d'època indeterminada
		13402	comuna a torn reduïda d'època indeterminada
13250	comuna oxidada	13403	comuna a mà reduïda d'època indeterminada
13251	comuna reduïda	13404	comuna oxidada d'època indeterminada
13252	comuna baix-imperial	13405	comuna reduïda d'època indeterminada
13253	comuna engalba blanca	13406	comuna a torn bescuitada indeterminada
13254	comuna engalba negra		
13255	comuna engalba vermella	13500	comuna oxidada medieval
13256	comuna roig pompeïà	13501	comuna reduïda medieval
13257	comuna itàlica	13502	comuna bescuitada medieval
13258	comuna africana de cuina		
13259	comuna emporitana oxidada		
13260	comuna de cuina acurada		
13261	imitacions de comuna africana		
13262	comuna bescuitada		
13263	ceràmica comuna de Lípari		
13264	ceràmica daurada		
13265	ceràmica eivissenca tardo antiga		
13266	ceràmica de Pantelleria		
13267	ceràmica itàlica tardo antiga		

14000	Món medieval i modern indeterminat	14125	blanca i blava de la figueta
14001	comuna oxidada a mà	14126	blanca i blava de la cirera
14002	comuna oxidada a torn	14127	blanca i blava Paterna-Manises
14003	comuna oxidada vidriada	14128	pisa blava de Barcelona
14004	comuna reduïda a mà	14129	blanca i groga "orla d'influència del Renaixement"
14005	comuna reduïda a tonr		
14006	comuna reduïda vidriada	14200	reflex metàl·lic
		14201	reflex metàl·lic producció catalana
14050	islàmica indeterminada	14202	reflex metàl·lic de l'ungla
14051	islàmica verd-manganès	14203	reflex metàl·lic de sanefa amb gallons
14052	islàmica melada	14204	reflex metàl·lic de sanefa amb fulles
14053	islàmica corda seca total	14205	reflex metàl·lic de sanefa en negatiu
14054	islàmica corda seca parcial	14206	reflex metàl·lic decoració floral
14055	islàmica esgrafiada	14207	reflex metàl·lic de fons picat
14056	islàmica pintada	14208	reflex metàl·lic de pinzell-pinta
14057	islàmica daurada reflex metàl·lic	14209	reflex metàl·lic decoració geomètrica
14058	islàmica a motlle	14210	reflex metàl·lic amb lletres o anagrames
14059	islàmica comuna oxidada	14211	reflex metàl·lic i blava
14060	islàmica comuna reduïda	14212	reflex metàl·lic de Paterna
14061	islàmica manganès sota coberta melada	14213	reflex metàl·lic de Manises
14062	islàmica vidriada	14214	reflex metàl·lic de Paterna-Manises
		14215	reflex metàl·lic sanefa reticulada
14100	vidriada blanca	14250	blanca i manganès
14101	blanca i blava	14251	blanca-manganès blau i manganès
14102	blanca i blava de Barcelona	14252	blanca-manganès verd i manganès
14103	blanca i blava catalana	14253	blanca-manganès verd i manganès de Paterna
14104	blanca i blava d'orles diverses	14254	blanca-manganès verd i manganès de Manises
14105	blanca i blava de la botifarrada	14255	blanca-manganès verd i manganès catalana
14106	blanca i blava de l'arracada	14256	blanca-manganès i verd
14107	blanca i blava d'influència francesa	14257	blanca-manganès i polícroma
14108	blanca i blava de la cirereta		
14109	blanca i blava de faixes o cintes	14300	pisa blanca
14110	blanca i blava de la Segarra	14301	pisa decorada
14111	blanca i blava d'Escornalbou	14302	porcellana
14112	blanca i blava de la panotxa	14303	Pickman/Cartuja
14113	blanca i blava regalats	14304	d'importació
14114	blanca i blava de Poblet	14305	maiolica ligura
14115	blanca i blava de sanefa negativa	14306	polícroma
14116	blanca i blava de transició		
14117	blanca i blava amb la Tau	14400	vaixella segle XX
14118	blanca i blava d'influència de Savona		
14119	blanca i blava corbata o palmera	15000	material ceràmic no recipient
14120	blanca i blava ditada		
14121	blanca i blava de blondes		
14122	blanca i blava de Paterna		
14123	blanca i blava de Manises		
14124	blanca i blava de Manises i groga		



## 2. DEFINICIÓ DEL FRAGMENT

Sense forma	SN
Sense definir	SD
Perfil sencer	PS
Vora	VO
Nansa	NA
Arrencament de nansa	AN
Coll	CO
Carena	CR
Llavi	LL
Fons	FO
Abocador	AB
Escòria	ER
Pom agafador	AG
Broc	BR
Orelleta	OR
Peu	PE
Pivot	PI
Bec	BE

Per a llànties:

<i>Infundibulum</i>	IN
Pico ( <i>rostrum</i> )	RO
Orla ( <i>margo</i> )	MA
Disc	DI
Volutes	VL

3.TIPOLOGIA: per materials del Món Clàssic amb una tipologia ja establerta.

ABAS.	Abascal
AFRIC.	Africana
AGUARD.	Aguarod
ALM.	Almagro
ATL..	Atlante
BAIL.	Bailey
BEL.	Beltran
BRUCK.	Bruckner
DECHEL.	Dechelette
DRAG.	Dragendorf
DRES.	Dressel
EBUS.	Ebusitana
GOUD.	Goudineau
H.	Hayes
HALT.	Haltern
HERM.	Hermet
KEAY	Keay

LAMB.	Lamboglia
LAIET.	Laietana
LOPEZ	López Mullor
LUDOW.	Ludowici
M.	Morel
MEZQ.	Mezquiriz
OBER.	Oberaden
OELM.	Oelman
OST.	Ostia
OSW.	Oswald
PALL..	Pallarès
PASC.	Pascual
RIG.	Rigoir
RITT.	Ritterling
SAL.	Salomonson
SPT.	Spitzer

4.FORMA: per a materials no classificats tipològicament.. Bàsicament ceràmiques prehistòriques, medievals i modernes.

Ceràmica a mà:

Bol/vas carenat	BCA
Bol/vas cilíndric	BCI
Bol/vas bitroncocònic	BBT
Bol/vas troncocònic	BTR
Bol/vas elíptic	BEL
Bol/vas globular	BGL
Bol/vas globular amb coll	BGC
Bol/vas germinat	BGE
Bol/vas múltiple	BMU
Bol/vas ovoide	BOV
Bol/vas perfil en S	BPS
Bol/vas semiesfèric	BSE
Bol/vas subesfèric o subesfèric de vora exvasada	BSU
copa	COP
cullera	CUL
formatgera	FOR
forma indeterminada	FIN
fragment retallat no perforat	FRN
fragment retallat perforat	FRP
gresol	GES
paleta	PAL
plat carenat	PCA
plat/tapadora	PLT
plata	PLA

suport	SOP	Forma indeterminada	FIN
tassa	TAS	Gerra	GER
		Gerreta	GET
<u>Ceràmica a torn:</u>		Gerro	GRR
<u>Ceràmica grega</u>		Gibrell	GIB
Alabastró	ALA	Got	GOT
Àmfora	AMF	Greixonera	GRE
Aryballos	ARY	Guardiola	GUA
Hydria	HYD	Llàntia cassola i bec pessigat	LCB
Kalathos	KAL	Llàntia peu alt	LPA
Kratera calze	KCA	Llàntia piquera	LPI
Kratera campana	KCP	Llumanera	LLU
Kratera columnes	KCO	Menjadora	MEN
Kratera volutes	KVO	Mesura	MES
Kylix	KYL	Morter	MOR
Lebes	LEB	Motlle	MOT
Lekytos	LEK	Motlle sigillata	MSG
Oinochoe	OIN	Olla	OLL
Pelike	PEL	Olla patina cendrosa	OPC
Skiphos	SKI	Orsa	ORS
Stamnos	STA	Pàtera	PTT
Ungüentari bulb	UBU	Plat	PAT
Ungüentari fusiforme	UFU	Plat d'ala	PDA
Ungüentari	UGU	Plat/tapadora	PTA
		Plat/tapadora vora fumada	PTF
<u>Ceràmica clàssica, medieval i moderna</u>		Plata	PLA
Abeurador	ABE	Plat tallador	PTL
Ampolla	AMP	Poal	POA
Bací	BAC	Pot	POT
Barral	BLN	Pot de farmàcia	PFA
Bol	BOL	Rentamans	REN
Canalobre	CAN	Safata	SAF
Cassola	CSS	Saler	SLR
Cassola patina cendrosa	CSC	Salsera	SAL
Càntir	CAT	Servidora	SEV
Catúfol	CAF	Setrill	SET
Colador	COL	Sitra	SIT
Copa	COP	Suport	SOP
Cossi	COS	Suport d'anell	SAN
Cremaperfums	CRP	Suport rodet	SRD
Cubell	CUB	Tallador	TAL
Escalfeta	ESF	Tapadora	TAP
Escudella	ESC	Tassa	TAS
Escudella d'orelletes	EOR	Tenalla	TEN
Fogó	FOG	Tinter	TIN
Formes amb abocador	FAB	Tupí	TUP
Formes obertes	FOB	Urna	URN
Formes tancades	FTA	Xocolatera	XOC

Material ceràmic no recipient (codi classificació 15000):

Artefacte no definit	AND
Bola	BLA
Cilindres de forn	CFO
Dena	DEN
Figura antropomorfa	FAN
Figura zoomorfa	FZM
Fragment d'argila indet.	FAI
Fussaiola	FUS
Joguina	JOG
Màscara	MAS
Pes de teler circular	PTC
Pes de teler oval	PTO
Pes de teler rectangular	PTR
Pes de teler indeterminat	PTI
Pes de teler troncocònic	PTT
Pipes	PIP
Placa	PLC
Rodet	ROD
Tres peus terrisser	TPT
Disc circular terrisser	DCT
Suport llar de foc	SLF
Peça circular foradada	PCF

4.TÈCNICA

A mà	MA
A torn	TO
A torn lent	TL
A motlle	MO
Motlle cistelleria	MC
Ensamblada	EN
Indeterminada	IN

5.DECORACIÓ

Acanalada	AC
Aiguada	AG
Aplicació	AL
Aplicació metàl·lica	AM
Aplicació pasta blanca	AL
Aplicació pasta roja	AR
Aplicació pedres	AP
Baquetons	BA
Barbotina	BB
Bigoti	BI

Botons	BO
Calada	CA
Cordons digitacions	CD
Cordons incisió	CI
Cordons impressió	CM
Cordons llisos	CL
Cordons pessigats	CP
Ditada	DI
Esgrafiada	ES
Excisa	EX
Impresa canya/os	IO
Impresa cardial	IC
Impresa cistelleria	IL
Impresa digitada	ID
Impresa espàtula	IE
Impresa estampillada	NP
Impresa pinta	LL
Impresa punxó	MA
Impresa puntillada	MG
Impresa raspatllada	MO
Impresa teixit	IT
Impresa ungulada	IU
Impresa fent incisió	IM
Impressions diverses	IF
Incisa	IN
Incisa pintada	NP
Llengüeta	LL
Mamellons	MA
Mangra	MG
Motlle	MO
Mugró	MU
Ondulació en vora	OV
Perforada	PF
Pessigada	PE
Pintada blanca	PB
Pintada negra	PN
Pintada roja	PR
Pintada roig-marronós	PM
Polícroma	PP
Pseudoexcisa	PS
Rodeta	RO
Vernís roig	VR

6.PASTA

Grollera	GO
Grollera oxidada	GO
Grollera reduïda	GR



Grollera mixta	GM
Acurada oxidada	AO
Acurada reduïda	AR
Acurada mixta	AM
Acurada bescuitada	AB
Grollera bescuitada	GB
Bescuitada	BE
Caolinítica	CA

### 7. ACABATS

Allisat	AL
Allisat amb fang	AF
Arenós	AR
Brunyit	BR
Encastació de fang	EF
Engalbat	EN
Esmaltat	EM
Espatulat	ES
Estriat	ET
Marques terrisser	MT
Pàtina cendrosa	PC
Pentinada	PE
Pintat	PI
Rugós	RU
<i>Strice</i>	ST
Vernissat	VE
Vidrat	VI

METALL

1.CLASSIFICACIÓ

20000	indeterminat
20001	bronze
20002	ferro
20003	plata
20004	or
20005	plom
20006	aleacions diverses
20007	altres metalls
20008	coure

2.FORMA

Agulla	AGU
Agulla de cap	AGC
Alabarda	ALB
Àncora	ANC
Anell	ANL
Anella	ANE
Arracada	ARR
Arreus de cavall	ARC
Artefacte indeterminat	ATI
Ast	AST
Bala	BAL
Barra	BRR
Bola/boleta	BLT
Bomba	BOM
Botó	BOT
Braçalet	BRA
Cadena	CAD
Clau	CLA
Dena	DEN
Destral	DRT
Diadema	DMA
Didal	DID
Elements de carro	ECR
Elements religiosos	ERE
Enformador	ENF
Escarpa	EPA
Escòria	ESR
Escultura	ESC
Escut	EST
Espasa	ESP
Falcata	FAL
Fíbula indeterminada	FBI

Fíbula anular	FAN
Fíbula d'apèndix caudal	FAC
Fíbula de bucla	FBU
Fíbula de naveta	FNA
Fíbula de pivot	FPV
Fíbula doble ressort	FDR
Fíbula indígena de colze	FIC
Figura antropomorfa	FAN
Figura zoomorfa	FZM
Fil/frag. Riscle/anell/braçalet	FFR
Frontissa	FTS
Ganivet	GNV
Gerra	GER
Gobelet	GOB
Llingot	LIN
Mirall	MRL
Moneda	MON
Pectoral	PEC
Penjant	PJA
Pinces	PNC
Placa	PLC
Pondus	PON
Punta fletxa	PFL
Punta llança/javelina	PLJ
Punxó	PNX
Punyal	PNY
Serra	SER
Sivella	SIV
Vas	VAS
Xinxeta	XIN

3.TÈCNICA

Forja	FJ
Fosa	FS
Cisellar	CS
Repussar	RP
Calat	CL

## VIDRE

### 1. CLASSIFICACIÓ

30000	vidre
30001	pasta vítreia
30002	cristall
30003	escòria

### 2. DEFINICIÓ DEL FRAGMENT

Sense forma	SF
Sense definir	SD
Perfil sencer	PS
Vora	VO
Nansa	NA
Arrencament de nansa	AN
Coll	CO
Carena	CR
Llavi	LL
Fons	FO
Peu	PE
Pivot	PI
Bec	BE
Pom/agafador	AG
Escòria	ER
Boca	BO

### 3. FORMA

Fragment no definit	VIN
Ampolla	AMP
Amforisc	VAR
Barreta	BAR
Bol	BOL
Camafeu	VCS
Copa	COP
Dena	DEN
Element construcció	VEC
Element d'ús funerari	VEF
Element d'ús personal	VEP
Flascons	VFL
Gerra	GER
Plat	PAT
Plata	PLA
Setrill	SET
Ungüentari	UGU
Vas	VAS

### 4. TÈCNICA

Realització no definida	VIN
Vidre-mosaic	AMP
Motlle decorat	VAF
Motlle baix relleu	MB
Motlle volum rodó	MR
Poliment	VL
Tallat	VT
Gravat	VG
Amb aplicacions	VA
Fondi d'or	VO
Pintat	VP
Bufat	VG

## MATERIAL LÍTIC

### 1. CLASSIFICACIÓ

40000	indeterminat	Anell	ANE
40001	sil·lex	Artefacte indeterminat	ATI
40002	quars	Artefacte no definit	ATD
40003	jaspi	Baix relleu	BAR
40004	granit	Bala	BAL
40005	arenisca	Bola	BLA
40006	volcànic	Braçalet	BRA
40007	micaesquistos	Braçalet d'arquer	BÇA
40008	caliça	Cassoleta	CTA
40009	marbre	Dena	DEN
40010	alabastre	Enformador	ENF
40011	conglomerat	Escultura	ESC
40012	traverti	Figura zoomorfa	FZM
40013	pissarra	Figura antropomorfa	FAN
40014	pedres precioses	Gresol	GES
40015	minerals	Inscripció	INS
40016	fòssils	Mà de molí	MMO
40017	rierencs	Molí barquiforme	MBA
40018	calcària	Molí (roda)	MOL

### 2. FORMA

Pedra tallada no retocada ascla	ASC	Morter	MOR
Pedra tallada no retocada fulla	FLL	Motlle de fundició	MFU
Pedra tallada no retocada rebuig	REB	Peça circular foradada	PCF
Nucli fragmentat	FNU	Peça circular no foradada	PCN
Nucli amb còrtex	NCO	Pedestal	PED
Nucli sense còrtex	NSC	Penjant	PJA
Pedra retocada perforador	PFD	Placa	PLC
Pedra retocada gratador	GRA	Placa decorada	PDC
Pedra retocada rascadora	RAS	Placa foradada	PFD
Pedra retocada làmina de dors	LDO	Punyal	PNY
Pedra retocada làmina retocada	LRE	Sarcòfag	SAR
Pedra retocada punta de dors	PDO		
Pedra retocada punta (retoc simple)	PUN		
Pedra retocada geomètric	GEO		
Pedra retocada denticulat	DNT		
Pedra retocada truncadura	TRU		
Pedra retocada punta de fletxa	PFL		
Pedra retocada osca	OSC		
Pedra polida cisell	CIS		
Pedra polida destrat	DTA		
Allisador	ALS		
Àncora	ANC		

## MATERIALS CONSTRUCCIÓ

### 1. CLASSIFICACIÓ

50000	alabastre
50001	arenisca
50002	elements ceràmics
50003	estuc/arrebossat
50004	fusta
50005	ímbrex
50006	indeterminat
50007	maó
50008	marbre
50009	morter
50010	mosaic
50011	tessel·les
50012	opus signinum
50013	pintura/estuc pintat
50014	rajoles
50015	tegula
50016	tegula "mammata"
50017	tegula de suports
50018	terracotes
50019	tovots/tapial
50020	cornisa
50021	columna
50022	capitell
50023	carreu
50024	antefix
50025	canonada
50026	gàrgola
50027	tubuli
50028	teula vidrada
50029	teula
50030	rajola blanca i blava (XVI)
50031	rajola blanca i blava moderna (XVI-XVIII)
50032	rajola polícroma (XVIII-XIX)
50033	rajola polícroma anterior (XVIII)
50034	rajola blanca i blava anterior ([XVIII])
50035	canaló
50036	motllura
50037	rajola vidrada
50038	totxana



## MATERIA ORGÀNICA

### 1. CLASSIFICACIÓ

60000	matèria orgànica general
60001	os
60002	ivori
60003	closca
60004	fusta treballada
60005	teixit
60006	cuiro
60007	vegetals
60008	paper
60050	restes antropològiques
60051	macrofauna
60052	microfauna
60053	fauna aquàtica
60054	malacofauna
60055	fusta no treballada
60056	carbó
60057	granes
60058	fauna terrestre no definida

### 2. FORMA

Agulla	AGU
Agulla de cap agulla o punxó	AGC
Ampolla	AMP
Anell	ANE
Aplic	APL
Artefacte d'os/petxina/ivori	OPI
Artefacte no definit	AND
Beiana	BEI
Bossa	BSA
Botó	BOT
Braçalet	BRA
Caixa	CXA
Calçat	CÇA
Cistell	CTL
Cistelleria	CIS
Corda	CDA
Corn tallat	COT
Cullera	CUL
Cullereta tocador	CUT
Dau	DAU
Dena	DEN
Dent decorada	DTD

Dent perforada	DTP
Diari	DIA
Enformador	ENF
Espàtula	ESP
Falange decorada	FLD
Figura antropomorfa	FAN
Figura zoomorfa	FZM
Fitxa de joc	FIJ
Frontissa	FTS
Fus	FUS
Fusta frag. Indet.	FFI
Fusta construcció naval	FCO
Fusta construcció	FCN
Ganxet	GAN
Màneg	MEC
Marcador	MCD
Penjant	PJA
Petxina frag. Polida	POP
Pinta	PNT
Polidor	PUL
Punta fletxa	PFL
Punxó	PNX
Punyal	PNY
Raspall	RAS
Resquill apuntat	RQA
Sabates	SAP
Tapadora	TAP
Teixit	TXI
Ullal porc senglar tallat	UPS

### 3. TÈCNICA

Matèria prima sense modificar	MPS
Matèria prima en procés de fabricació	MPF
Matèria prima modificada	MPM

### MOSTRES PER A ANÀLISIS

70000	terra
70001	morter
70002	pedra
70003	metall
70004	carbó (anàlisi antracològica)
70005	pol·len
70006	granes
70007	llavors
70008	carbó (C14)

<b>INTERVENCIÓ:</b> Jardins de Montserrat							<b>SECTOR:</b>				<b>U.E.:</b>	
<b>CODI:</b> 081/18											102	
Núm diferent	Quantitat fragments	Classificació	Definició fragment	Forma	Tècnica	Pasta	Decoració Externa Interna		Acabat Extern Intern		Cronologia	observacions
	1	13258	SN	FIN	MO	AO						
	1	13106	SN	FIN	MO	AO			VE	VE	10-150	
	1	13258	VO	OST	MO	AB						Ostia I, 261

**INTERVENCIÓ:** Jardins de Montserrat

**CODI:** 081/18

**SECTOR:**

**U.E.:**

46

Núm diferen	Quantitat fragments	Classificació	Definició fragment	Forma	Tècnica	Pasta	Decoració		Acabat		Cronologia	observacions
							Externa	Interna	Extern	Intern		
	1	20000		MON							1782	Carles III
	1	14103	VO	PAT	TO	AO			VI	VI	s.XVII	Dec.inde.
	1	14003	AG	TAP	TO	AO			VI	VI		
	4	14003	VO	CSS	TO	GO			VI			
	2	14003	VO	GIB	TO	AO			VI			
	1	14303	SN	PAT	MO	AO			VI	VI	s.XIX mitjan-s.XX	Dec. Vegeal
	1	14303	VO	PAT	MO	AO			VI	VI	s.XIX mitjan-s.XX	Dec. Vegetal

**INTERVENCIÓ:** Jardins de Montserrat

**CODI:** 081/18

**SECTOR:**
**U.E.:**

76

Núm diferen	Quantitat fragments	Classificació	Definició fragment	Forma	Tècnica	Pasta	Decoració		Acabat		Cronologia	observacions
							Externa	Interna	Extern	Intern		
	1	14003	AN	CAT	TO	AO				VI		
	1	14003	VO	PAT	TO	AO			VI		s.XVIII 2a meitat-s.XIX	Terrissa poular decorada
	1	14003	VO	FIN	TO	AO						Escorredora
	1	14003	VO	OLL	TO	GO			VI			
	1	14003	VO	CSS	TO	GO			VI			
	1	14003	FO	FIN	TO	AO						Possible tupí
	3	14003	SN	FIN	TO	AO			VI			
	1	14002	VO	OLL	TO	AO						
	3	14003	SN	FIN	TO	AO			VI	VI		
	7	14002	SN	FIN	TO	AO						
	1	14002	PS	FIN	MA	AO						tap
	2	14003	SN	FIN	TO	AO				VI		
	1	14005	SN	FIN	TO	AR						
	1	13310	NA	FIN	TO	AO						

	1	14120	VO	PAT	TO	AO			VI	VI	s.XVII	
	1	14120	SN	PAT	TO	AO			VI	VI	s.XVII	
	1	14103	SN	PAT	TO	AO			VI	VI	s.XVII	Dec.ind
	1	15000		PIP								
	1	13106	SN	FIN	MO	AO			VE	VE		
	1	14003	VO	PAT	TO	AO			VI			



## Fitxa de restauració



## IDENTIFICACIÓ DE LA PEÇA

Objecte	Material de substrat	Tècnica	Descripció	Mesures	Dades arqueològiques								
moneda	plata	encuny	Anvers: Bust mirant dreta amb la llegenda " al voltant " CAROLUS·III·DEI·GRATIA 1782  Revers: Escut amb la llegenda " HISPAN·ET·IND·R·M·F·F " AL VOLTANT Ceca de Mèxic	h.	<table border="1"> <thead> <tr> <th>Codi Interv.</th> <th>Denominació intervenció</th> </tr> </thead> <tbody> <tr> <td>081/18</td> <td>Jardins de Montserrat</td> </tr> <tr> <th colspan="2">Identificació arqueològica</th> </tr> <tr> <td colspan="2">UE 46</td> </tr> </tbody> </table>	Codi Interv.	Denominació intervenció	081/18	Jardins de Montserrat	Identificació arqueològica		UE 46	
Codi Interv.	Denominació intervenció												
081/18	Jardins de Montserrat												
Identificació arqueològica													
UE 46													
Tipologia			amp.										
real	Estrat superficial		llarg.										
Cronologia			gruix										
1782			∅	2,4cm									

## ESTAT DE CONSERVACIÓ

Anàlisi visual				Anàlisi físico-química	
alteracions físiques		productes de corrosió		Tipus d'anàlisi	
Estat peça	Tipus alteració	Prod. corrosió	Afectació		
peça completa	brutícia superficial	sulfurs	extesa		
Núm fragments	desgast	clorurs	puntual	Resultats	
	forats				

## INTERVENCIÓ ANTERIORS

Intervencions in situ					Laboratori		OBJECTIUS	
Acció	Producte	%	Dissolvent	Sistema aplicació			<input checked="" type="checkbox"/> Neteja <input checked="" type="checkbox"/> Estabilització <input checked="" type="checkbox"/> Consolidació <input type="checkbox"/> Restauració <input checked="" type="checkbox"/> Embalatge	
embalatge	bossa polietilè							
<input type="checkbox"/> Documentació gràfica <input type="checkbox"/> Veure observacions								

## DOCUMENTACIÓ GRÀFICA

Més imatges

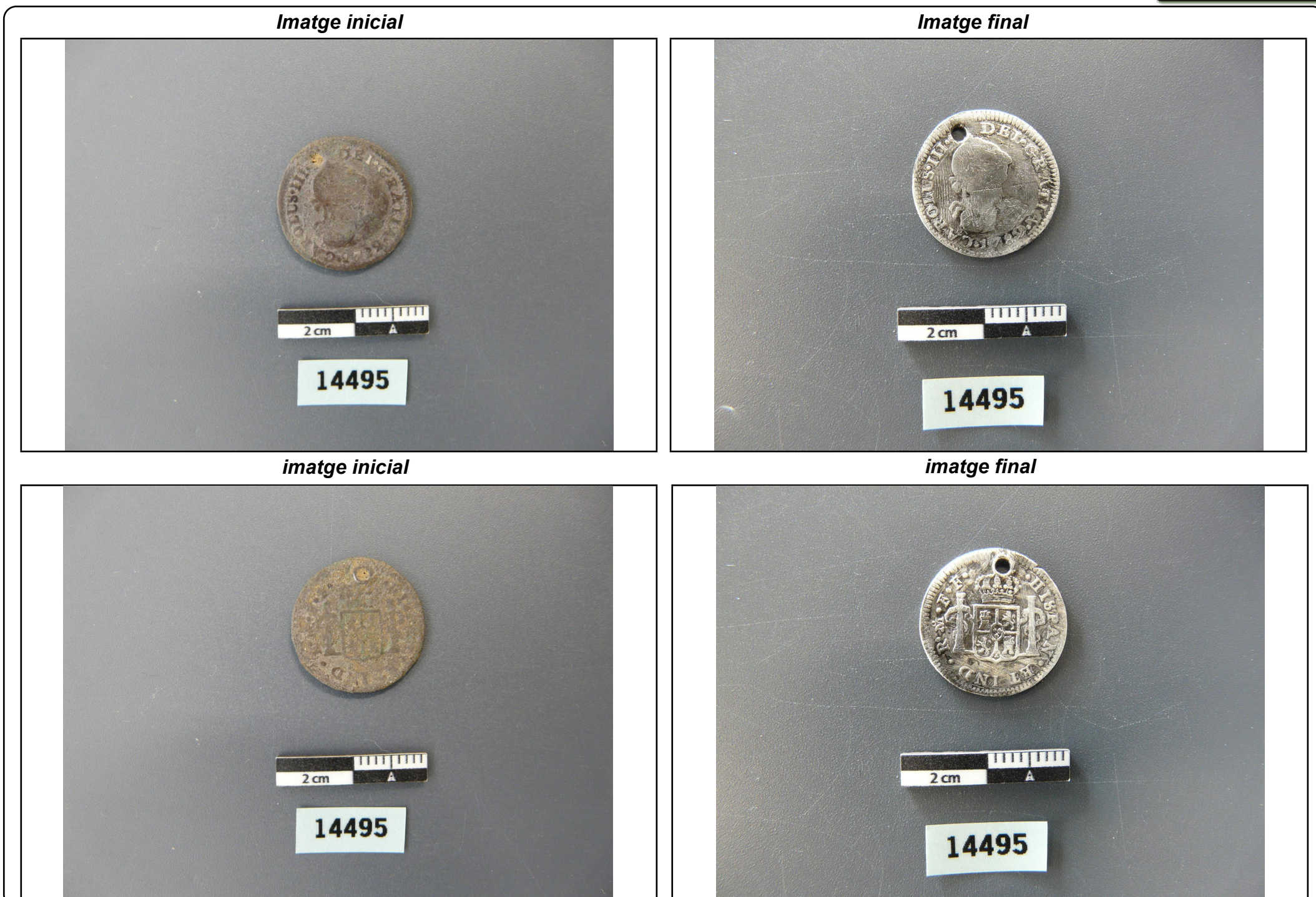







## IDENTIFICACIÓ DE LA PEÇA

Objecte	Material de substrat	Tècnica	Descripció	Mesures	Dades arqueològiques								
moneda	plata	encuny	Anvers: Bust mirant dreta amb la llegenda al voltant "CAROLUS·III·DEI·GRATIA 1782"	h. <input type="text"/> amp. <input type="text"/> llarg. <input type="text"/> gruix <input type="text"/> ∅ 2,4cm	<table border="1"> <thead> <tr> <th>Codi Interv.</th> <th>Denominació intervenció</th> </tr> </thead> <tbody> <tr> <td>081/18</td> <td>Jardins de Montserrat</td> </tr> <tr> <th colspan="2">Identificació arqueològica</th> </tr> <tr> <td colspan="2">UE 46</td> </tr> </tbody> </table>	Codi Interv.	Denominació intervenció	081/18	Jardins de Montserrat	Identificació arqueològica		UE 46	
Codi Interv.	Denominació intervenció												
081/18	Jardins de Montserrat												
Identificació arqueològica													
UE 46													
Tipologia													
real	Estrat superficial		Revers: Escut amb la llegenda "HISPAN·ET·IND·R·M·F·F " AL VOLTANT Ceca de Mèxic										
Cronologia													
1782													

## ESTAT DE CONSERVACIÓ

Anàlisi visual				Anàlisi físico-química	
alteracions físiques		productes de corrosió		Tipus d'anàlisi	
Estat peça	Tipus alteració	Prod. corrosió	Afectació		
peça completa	brutícia superficial	sulfurs	extesa		
Núm fragments	desgast	clorurs	puntual	Resultats	
	forats				

## INTERVENCIÓ ANTERIORS

Intervencions in situ					Laboratori		OBJECTIUS	
Acció	Producte	%	Dissolvent	Sistema aplicació			<input checked="" type="checkbox"/> Neteja	
embalatge	bossa polietilè						<input checked="" type="checkbox"/> Estabilització	
							<input checked="" type="checkbox"/> Consolidació	
							<input type="checkbox"/> Restauració	
							<input checked="" type="checkbox"/> Embalatge	

Documentació gràfica     Veure observacions

## DOCUMENTACIÓ GRÀFICA

Més imatges

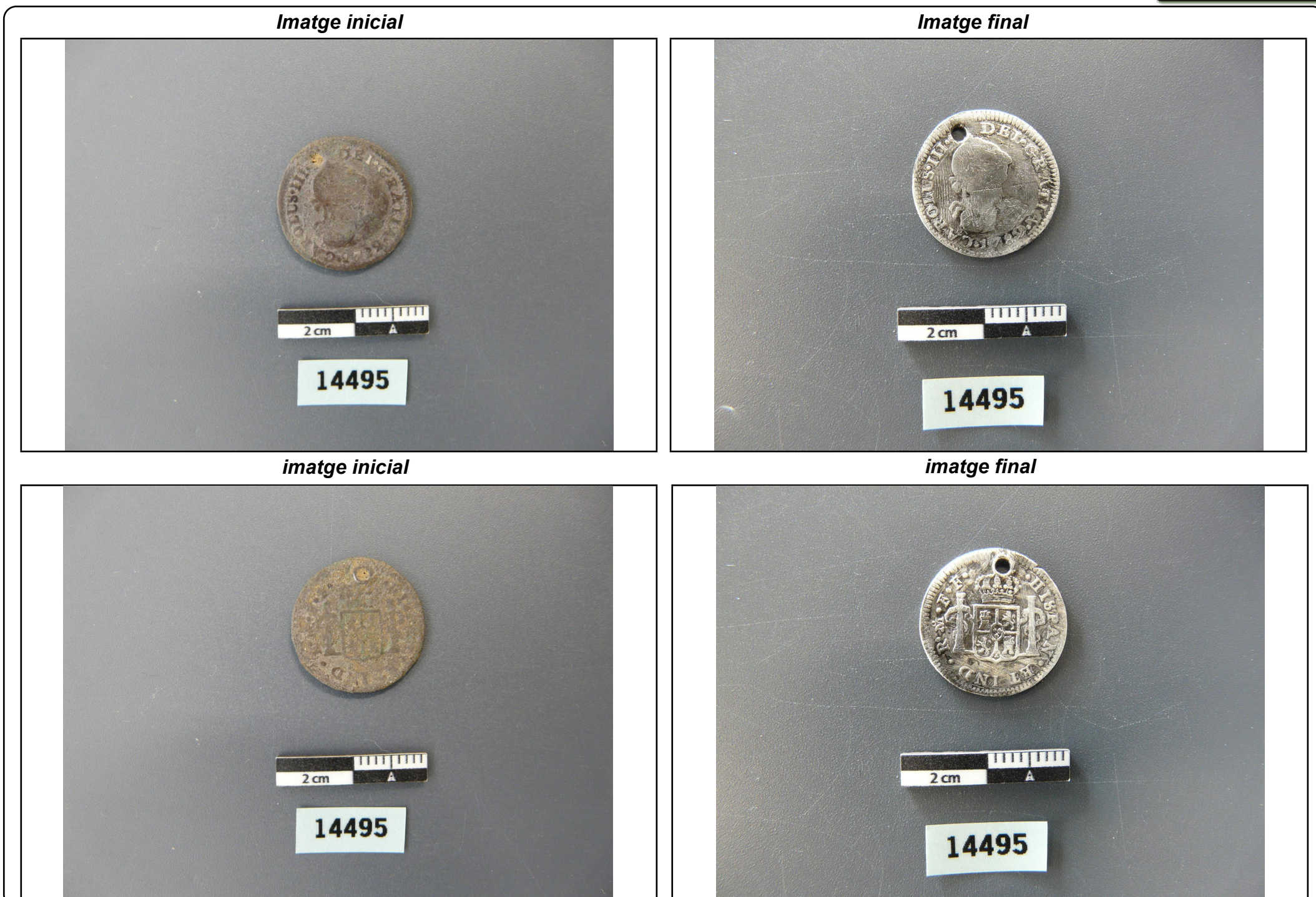





---

## Annex 3

### Documentació fotogràfica

## Índex de fotografies

- Foto 1. Vista inicial sector 1
- Foto 2. Vista final sector 1
- Foto 3. Vista forn UA 1
- Foto 4. Vista UE 5 forn UA 1
- Foto 5. Vista UE 6 forn UA 1
- Foto 6. Vista UE 7 forn UA 1
- Foto 7. Vista UE 8 forn UA 1
- Foto 8. Vista final Forn UA 1
- Foto 9. Vista mur UE 10
- Foto 10. Vista mur UE 11
- Foto 11. Vista fonaments UE 21
- Foto 12 i 13. Vista paviment UE 13
- Foto 14. Vista pilar UE 49
- Foto 15. Vista envà UE 16
- Foto 16. Vista clavegueram UE 14
- Foto 17. Vista fonaments pilar UE 40
- Foto 18. Vista fonaments pilar UE 75
- Foto 19. Vista mur UE 12
- Foto 20. Vista general sector 2
- Foto 21. Vista mur UE 23
- Foto 22. Vista mur UE 42
- Foto 23. Vista mur UE 25
- Foto 24. Vista mur UE 77
- Foto 25. Vista paviment UE 32
- Foto 26. Vista del llindar UE 48
- Foto 27. Vista mur UE 27
- Foto 28. Vista estructura UE 31
- Foto 29. Vista general sector 3
- Foto 30. Vista paviment UE 38
- Foto 31. Vista pou cec UE 35 i canalització de desguàs UE 79
- Foto 32. Vista clavegueram UE 33
- Foto 33. Vista clavegueram UE 70
- Foto 34. Vista mur UE 29

Foto 35. Vista mur UE 72

Foto 36. Vista mur UE 72 i UE 74

Foto 37. Vista dipòsit UE 80

Foto 38. Vista pollegueres UE 86 i UE 87

Foto 39. Mur UE 92

Foto 40. Mur UE 94

Foto 41. Envà UE 96

Foto 42. Fonaments UE 98

Foto 43. Estructura UE 101

Foto 44. Vista general àrea d'excavació

Foto 45. Vista general àrea d'excavació

Foto 46. Vista de la UE 57 i UE 59

Foto 47. Vista de la UE 62, UE 63 i UE 65

Foto 48. Vista de la UE 82 i UE 83

Foto 49. Vista de la UE 82

Foto 50. Vista de la rasa del col·lector del carrer Rocafort

Foto 51. Vista de la rasa del col·lector del carrer Rocafort

Foto 52. Vista de les rases dels embornals del carrer Rocafort

Foto 53. Vista de la rasa del col·lector del carrer Rosselló

Foto 54. Vista de la rasa del col·lector del carrer Rosselló

## Inventari fotogràfic del disc annex

1. 1.Excavació lateral Rosselló
  - 1.1. Sector 1
    - 1.1.1. Fogó UA 1 (081-18\_001 a 063)
    - 1.1.2. UE 10 (081-18\_064 a 073).
    - 1.1.3. UE 11 (081-18\_074 a 082)
    - 1.1.4. UE 12 (081-18\_083 a 093)
    - 1.1.5. UE 13. [(081-18\_094 a 110)
    - 1.1.6. UE 14 (081-18\_111 a 118)
    - 1.1.7. UE 16 (081-18\_119 a 126)
    - 1.1.8. UE 21 (081-18\_127 a 139)
    - 1.1.9. UE 40 (081-18\_140 a 144)
    - 1.1.10. UE 45 (081-18\_145 a 146)
    - 1.1.11. UE49 (081-18\_147 a 150)
    - 1.1.12. UE 75 (081-18\_151 a 158)
    - 1.1.13. UE37 (081-18\_159 a 160)
    - 1.1.14. UE22 (081-18\_161 a 164)
    - 1.1.15. UE46 (081-18\_165 a 172)
    - 1.1.16. UE102 (081-18\_173 a 177)
    - 1.1.17. CATA 1 (081-18\_178 a 183)
    - 1.1.18. Generals-Sector-1\_(081-18\_184 a 201)
  - 1.2. Sector 2
    - 1.2.1. UE23 (081-18\_202 a 216)
    - 1.2.2. UE25 (081-18\_217 a 223)
    - 1.2.3. UE27 (081-18\_224 a 231)
    - 1.2.4. UE31 (081-18\_232 a 235)
    - 1.2.5. UE32 (081-18\_236 a 251)
    - 1.2.6. UE33 (081-18\_252 a 256)
    - 1.2.7. UE38 (081-18\_257 a 266)
    - 1.2.8. UE42 (081-18\_267 a 272)
    - 1.2.9. UE48 (081-18\_273 a 278)
    - 1.2.10. UE77 (081-18\_279 a 288)
    - 1.2.11. UE86 (081-18\_289 a 292)
    - 1.2.12. UE87 (081-18\_293 a 294)

- 1.2.13. UE76 (081-18\_295 a 297)
- 1.2.14. UE102 (081-18\_298 a 306)
- 1.2.15. CATA2 (081-18\_307 a 309)
- 1.2.16. Generals\_S2 (081-18\_310 a 339)

### 1.3. Sector 3

- 1.3.1. UE 29 (081-18\_340 a 348)
- 1.3.2. UE 33 (081-18\_349 a 350)
- 1.3.3. UE 35 i UE79 (081-18\_351 a 352)
- 1.3.4. UE70 (081-18\_353 a 356)
- 1.3.5. UE72 (081-18\_357 a 365)
- 1.3.6. UE74 (081-18\_366 a 371)
- 1.3.7. UE80 (081-18\_372 a 375)
- 1.3.8. UE102 (081-18\_376 a 384)
- 1.3.9. CATA3 (081-18\_385 a 386)
- 1.3.10. Generals\_S3 (081-18\_387 a 404)

### 1.4. Sector 4

- 1.4.1. UE92 (081-18\_405 a 412)
- 1.4.2. UE94 (081-18\_413 a 416)
- 1.4.3. UE 98 (081-18\_417 a 420)
- 1.4.4. UE96 (081-18\_421 a 425)
- 1.4.5. UE101 (081-18\_426 a 429)

### 1.5. Generals excavació(081-18\_430 a 442)

### 1.6. Desmuntatge i Rebliment (081-18\_443 a 454)

## 2. Excavació lateral Rocafort

- 2.1. UE50 (081-18\_455 a 467)
- 2.2. UE52 (081-18\_468 a 471)
- 2.3. UE54 (081-18\_472 a 475)
- 2.4. UE57 (081-18\_476 a 483)
- 2.5. UE59 (081-18\_484 a 486)
- 2.6. Desmuntatge-estructures-1 (081-18\_487 a 491)

- 2.7. UE60 (081-18\_492 a 495)
- 2.8. UE 62 (081-18\_496 a 498)
- 2.9. UE 63 (081-18\_499 a 502)
- 2.10. UE65 (081-18\_503 a 504)
- 2.11. Desmuntatge\_estructures-2 (081-18\_505 a 507)
- 2.12. UE67 (081-18\_508 a 512)
- 2.13. UE81 (081-18\_513 a 519)
- 2.14. UE82 (081-18\_520 a 540)
- 2.15. UE83 (081-18\_541 a 546)
- 2.16. Rebliment\_UE82-83 (081-18\_547 a 553)
  
- 3. Control Lateral Rocafort
  - 3.1. Rebaix calaix obra (081-18\_554 a 585)
  - 3.2. Rases serveis (081-18\_586 a 620)
  
- 4. Control Lateral Rosselló
  - 4.1. Rebaix calaix obra (081-18\_621 a 661)
  - 4.2. Rasa col·lector (081-18\_662 a 691)
  - 4.3. UE25 (081-18\_692 a 702)
  - 4.4. UE104 (081-18\_703 a 708)
  
- 5. Control rases serveis
  - 5.1. Rasa 1 (081-18\_709 a 715)
  - 5.2. Rasa 2 (081-18\_716 a 722)
  - 5.3. Rasa 3 (081-18\_723 a 730)





Foto 1. *Vista inicial sector 1*



Foto 2. *Vista final sector 1*



Foto 3. Vista from UA 1



Foto 4. Vista UE 5 from UA 1





Foto 5. Vista UE 6 form UA 1



Foto 6. Vista UE 7 form UA 1



Foto 7. Vista UE 8 forn UA 1



Foto 8. Vista forn UA 1





Foto 9. Vista mur UE 10



Foto 10. Vista mur UE 11



Foto 11. Vista fonaments UE 21



Foto 12. Vista paviment UE 13





Foto 13. Vista paviment UE 13



Foto 14. Vista pilar UE 49



Foto 15. Vista envà UE 16



Foto 16. Vista clavegueram UE 14





Foto 17. Vista fonaments de pilar UE 40



Foto 18. Vista fonaments de pilar UE 75



Foto 19. Vista mur UE 12



Foto 20. Vista general sector 2





Foto 21. Vista mur UE 23



Foto 22. Vista mur UE 42



Foto 23. Vista mur UE 25



Foto 24. Vista mur UE 77





Foto 25. Vista paviment UE 32



Foto 26. Vista llindar UE 48



Foto 27. Vista mur UE 27



Foto 28. Vista estructura UE 31





Foto 30. Vista del paviment UE 38



Foto 29. Vista general sector 3



Foto 31. Vista Pou cec UE 35 i canal de desguàs UE 79



Foto 32. Vista clavegueram UE 33





Foto 33. Vista clavegueram UE 70



Foto 34. Vista mur UE 29



Foto 35. Vista dels murs UE 72 i UE 74



Foto 36. Vista dels murs UE 72 i UE 74





Foto 37. Vista dipòsit UE 80



Foto 38. Vista de les pollegueres UE 86 i UE 87.



Foto 39. Vista mur UE 92



Foto 40. Vista mur UE 94





Foto 41. Vista envà UE 96



Foto 42. Vista fonamentació UE 98



Foto 43. Vista estructura indeterminada UE 101



Foto 44. Vista general àrea excavació





Foto 45. Vista general àrea excavació



Foto 46. Vista de la UE 57 i UE 59



Foto 47. Vista de la UE 62, UE 63 i UE 65

Foto 48. Vista de la UE 82 i UE 83.







Foto 49. Vista de la UE 82.



Foto 50. Vista de la rasa del col·lector del carrer Rocafort.



Foto 51. Vista de la rasa del col·lector del carrer Rocafort.



Foto 52. Vista de les rases dels embornals del carrer Rocafort.





Foto 53. Vista de la rasa del col·lector del carrer Rosselló.



Foto 54. Vista de la rasa del col·lector del carrer Rosselló.

---

## Annex 4 Planimetries

## Índex de plànols

- 1- Plànol de localització. E: 1/2000. A3
- 2- Topografia actual sobre "Plànol Martorell" (1933). Full D4. Servicio Topográfico del Ayuntamiento de Barcelona. Extret de: <http://cartotecadigital.icgc.cat>. E: 1/1000. A3
- 3- Plànol general de la intervenció. E: 1/1000. A3
- 4- Planta general de l'actuació al lateral del carrer Rocafort. E: 1/100. A3
- 5- Planta de detall de les estructures UE50, UE52, UE57, U59. Rasa col·lector. E: 1/25. A3
- 6- Planta de detall de les estructures UE59, UE60, UE62, UE63, UE65. Rasa col·lector. E: 1/25. A3
- 7- Planta de detall de les estructures UE67, UE 83. Rasa col·lector. E: 1/25. A3
- 8- Planta general de l'actuació al lateral del carrer Rosselló, amb indicació dels sectors. E: 1/100. A3
- 9- Planta de detall de les estructures UA1, UE10, UE11, UE12, UE13, UE14, UE16, UE45, UE40, UE75, UE80. E: 1/25. A3. E: 1/25. A3
- 10- Planta de detall de les estructures UA1, UE12, UE13, UE14, UE16, UE70, UE80. E: 1/25. A3. E: 1/25. A3
- 11- Planta de detall de les estructures UE12, UE23, UE29, UE33, UE35, UE70, UE72, UE74, UE80. E: 1/25. A3. E: 1/25. A3
- 12- Planta de detall de les estructures UE12, UE23, UE29, UE31, UE32, UE33, UE48, UE86, UE87. E: 1/25. A3. E: 1/25. A3
- 13- Planta de detall de les estructures UE23, UE25, UE27, UE31, UE32, UE33, UE35, UE38, UE72, UE 79, UE86, UE87. E: 1/25. A3. E: 1/25. A3
- 14- Planta de detall de les estructures UE92, UE94, UE96, UE101. E: 1/25. A3. E: 1/25. A3
- 15- Planta general de les rases 2 i 3. E: 1/200. A3
- 16- Seccions A-A' i B-B'. E: 1/25. A3
- 17- Seccions C-C' i D-D'. E: 1/25. A3
- 18- Secció E-E'. E: 1/25. A3
- 19- Secció F-F'. E: 1/25. A3
- 20- Secció G-G'. Rasa col·lector. 1/50. A3
- 21- Seccions 1-1' i 2-2'. UA 1. E: 1/20. A3
- 22- Seccions 3-3' i 4-4'. UA 1. E: 1/20. A3

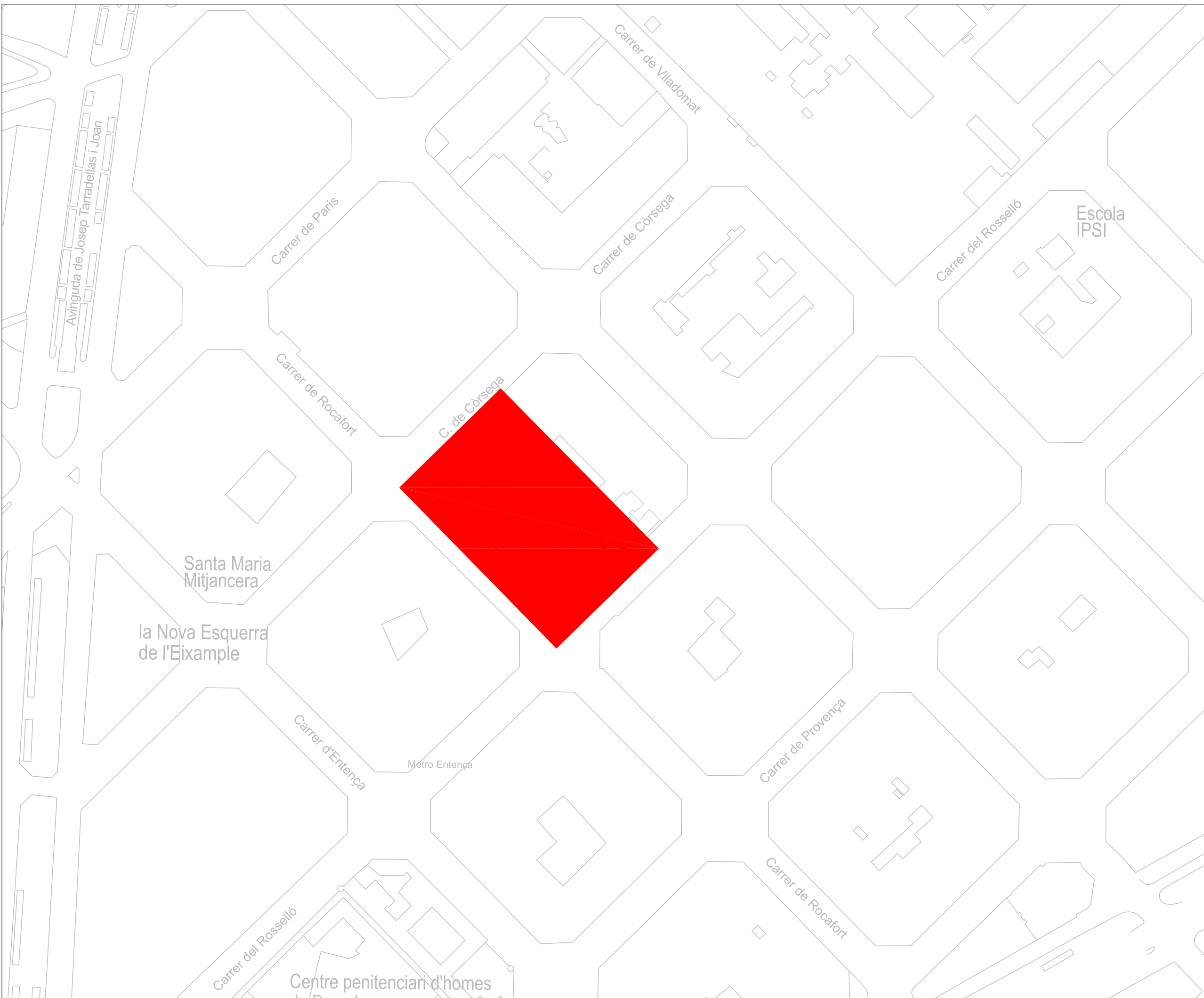

**ABANS**  
SERVEIS CULTURALS

**UBICACIÓ**

**LLEGENDA**

■ Àrea d'actuació

**INTERVENCIÓ**  
Intervenció arqueològica als Jardins de Montserrat (carrer de Rocafort 210-236) de Barcelona (Barcelonès).

**TÍTOL**  
Plànol de localització

**DIRECCIÓ**  
Albert Castellà Fabré - Noemí Nebot Pich - Òscar Varas Ranz

**PLANIMETRIA**  
Markary García Álvarez

NÚM. EXPEDIENT	CODI
470 K121 NB 2018/1-22108	
470 K121 NB 2018/2-22456	081/18
470 K121 NB 2018/22491	
470 K121 NB 2018/22655	
470 K121 NB 2018/5-22915	

**DATA**  
Juny a desembre de 2018

**BASE TOPOGRÀFICA**  
ICGC 1:5000 Sistema de referència ETRS89

**ESCALA**  
1:2000

**NÚM**  
1

**CLIENT**  
BIM S.A



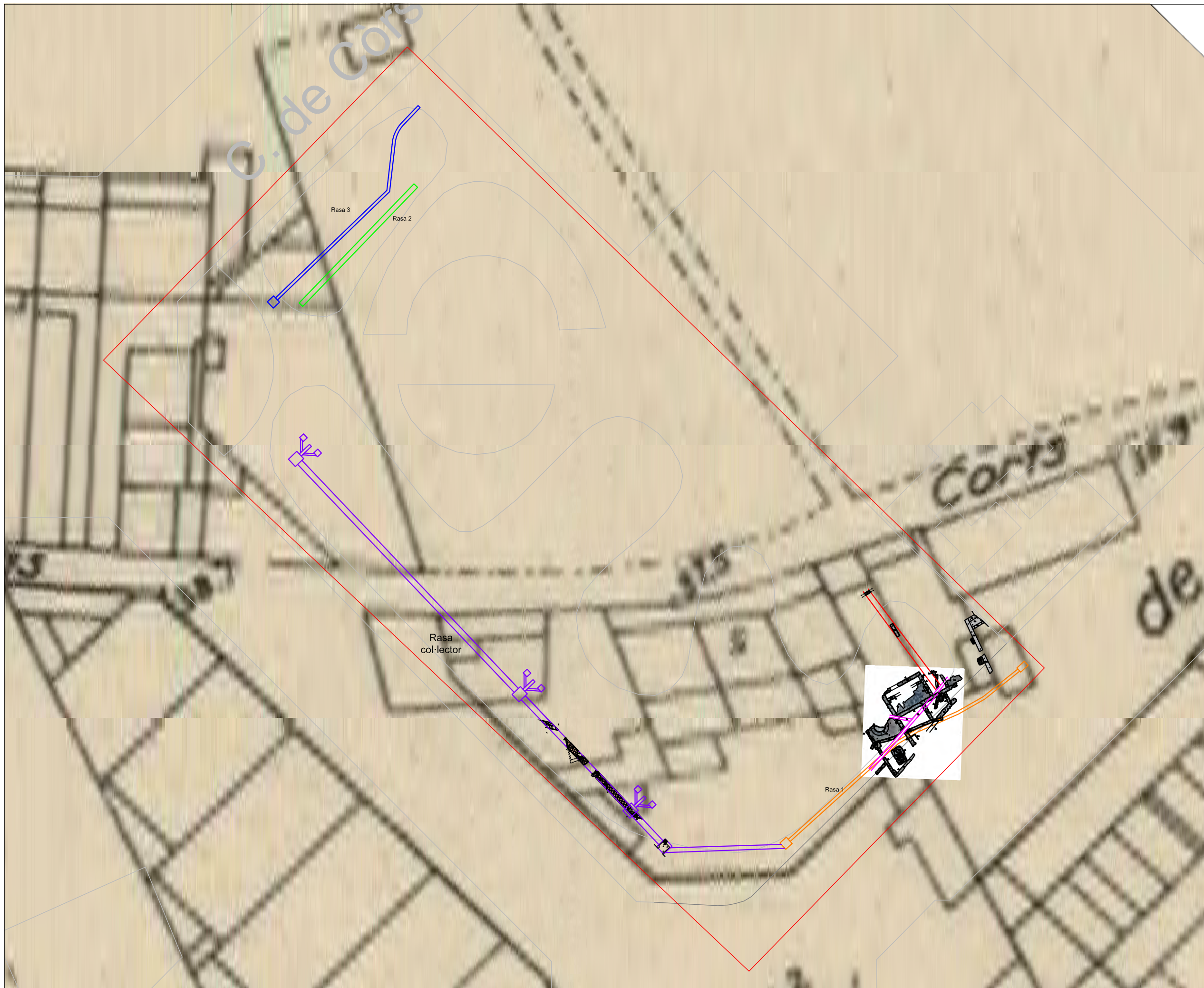



**ABANS**

SERVEIS CULTURALS



**UBICACIÓ**



**LLEGENDA**

- Àrea d'actuació
- Rasa 1
- Rasa 2
- Rasa 3
- Rasa col·lector

**INTERVENCIÓ**

Intervenció arqueològica als Jardins de Montserrat (carrer de Rocafort 210-236) de Barcelona (Barcelonès).

**TÍTOL**

Topografia actual sobre "Plànol Martorell" (1933) Full D4. Servicio Topográfico del Ayuntamiento de Barcelona <http://cartotecadigital.icgc.cat>

**DIRECCIÓ**

Albert Castellà Fabrè - Noemí Nebot Pich - Óscar Varas Ranz

**PLANIMETRIA**

Markary García Álvarez

NÚM. EXPEDIENT	CODI
470 K121 NB 2018/1-22108	081/18
470 K121 NB 2018/2-22456	
470 K121 NB 2018/22491	
470 K121 NB 2018/22655	
470 K121 NB 2018/5-22915	

**DATA**

Juny a desembre de 2018

**BASE TOPOGRÀFICA**

ICGC 1:5000 Sistema de referència ETRS89

**ESCALA**

1:1000



**NÚM**

2

**CLIENT**

BIM S.A



C. de Còrsega

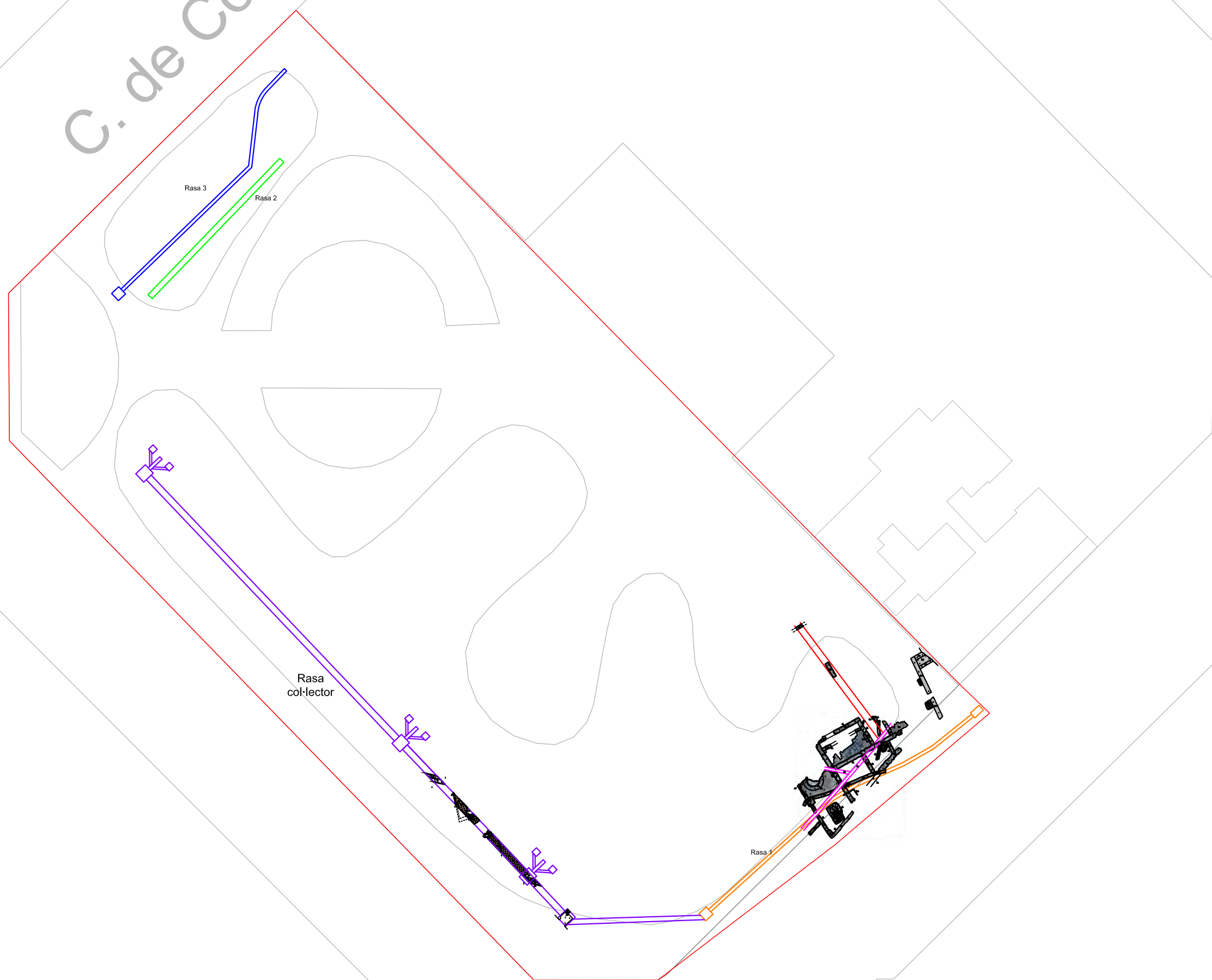

**ABANS**  
SERVEIS CULTURALS

UBICACIÓ

LLEGENDA

- Àrea d'actuació
- Rasa 1
- Rasa 2
- Rasa 3
- Rasa col·lector

INTERVENCIÓ

Intervenció arqueològica als Jardins de Montserrat (carrer de Rocafort 210-236) de Barcelona (Barcelonès).

TÍTOL

Plànol general de la intervenció

DIRECCIÓ

Albert Castellà Fabré - Noemí Nebot Pich - Òscar Varas Ranz

PLANIMETRIA

Markary García Álvarez

Nº EXPEDIENT	CODI
470 K121 NB 2018/1-22108	081/18
470 K121 NB 2018/2-22456	
470 K121 NB 2018/22491	
470 K121 NB 2018/22655	
470 K121 NB 2018/5-22915	

DATA

Juny a desembre de 2018

BASE TOPOGRÀFICA

ICGC 1:5000 Sistema de referència ETRS89

ESCALA

1:1000

NÚM	CLIENT
3	BIM S.A

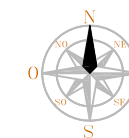
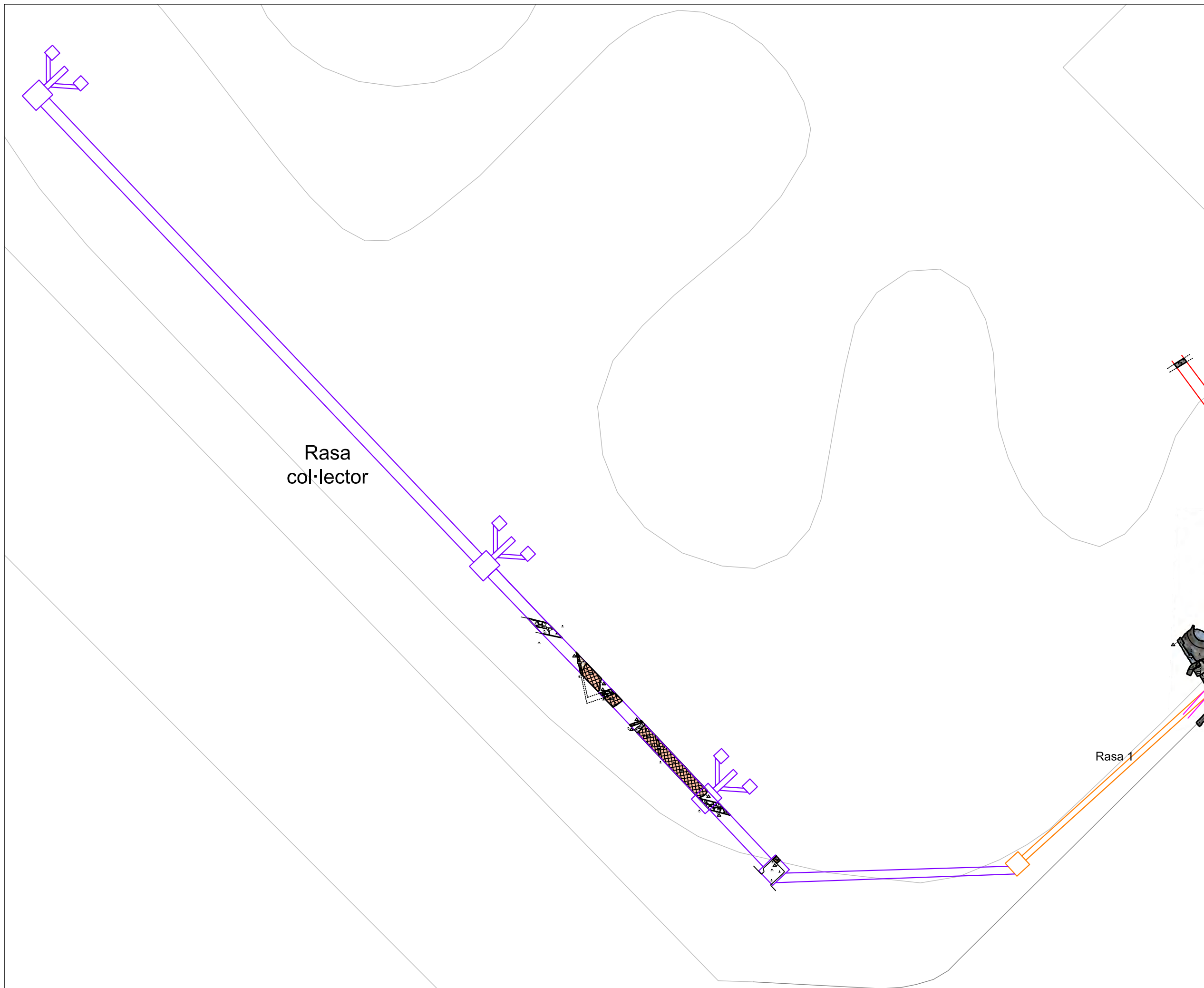

**UBICACIÓ**

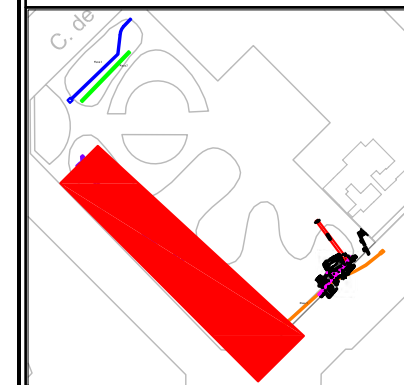

**LLEGENDA**

-  Rasa 1
-  Rasa col·lector
-  Rajoles

**INTERVENCIÓ**

Intervenció arqueològica als Jardins de Montserrat (carrer de Rocafort 210-236) de Barcelona (Barcelonès).

**TÍTOL**

Planta general d'actuació al lateral del carrer Rocafort.

**DIRECCIÓ**

Albert Castellà Fabré - Noemí Nebot Pich - Òscar Varas Ranz

**PLANIMETRIA**

Markary García Álvarez

**NÚM. EXPEDIENT**

470 K121 NB 2018/1-22108  
470 K121 NB 2018/2-22456  
470 K121 NB 2018/22491  
470 K121 NB 2018/22655  
470 K121 NB 2018/5-22915

**CODI**

081/18

**DATA**

Juny a desembre de 2018

**BASE TOPOGRÀFICA**

ICGC 1:5000 Sistema de referència ETRS89

**ESCALA**

1:250

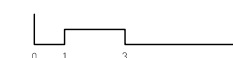

**NÚM**

4

**CLIENT**

BIM S.A

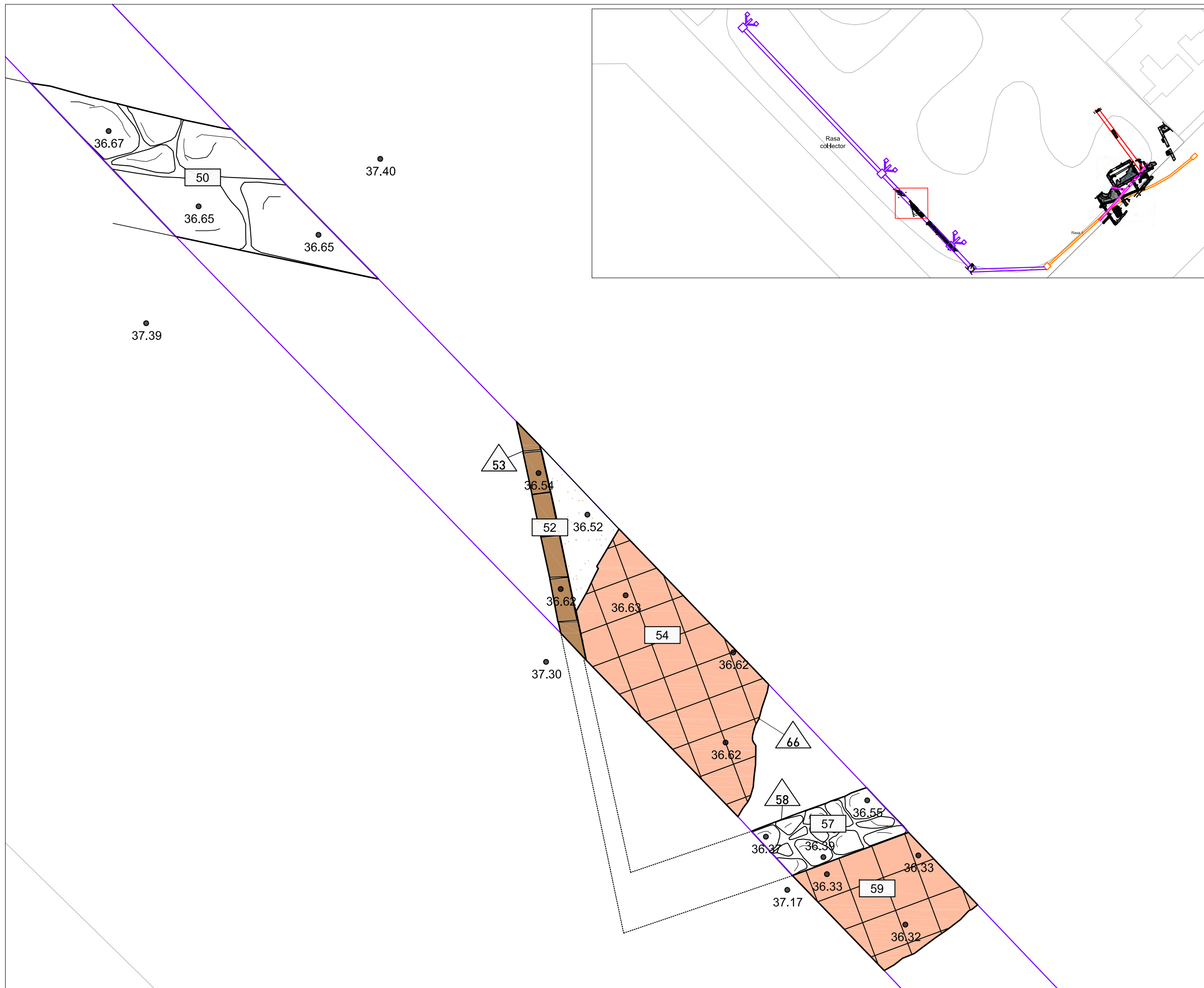

**ABANS**  
SERVEIS CULTURALS

**UBICACIÓ**

**LLEGENDA**

- Rasa 1
- Rasa col·lector
- Rajoles
- Morter de calç
- Maons (teula)

**INTERVENCIÓ**  
Intervenció arqueològica als Jardins de Montserrat (carrer de Rocafort 210-236) de Barcelona (Barcelonès).

**TÍTOL**  
Planta de detall de les estructures: UE 50, UE52, UE57, UE59. Rasa col·lector.

**DIRECCIÓ**  
Albert Castellà Fabrè - Noemí Nebot Pich - Òscar Varas Ranz

**PLANIMETRIA**  
Markary García Álvarez

<b>NÚM. EXPEDIENT</b>	<b>CODI</b>
470 K121 N8 2018/2-22108	081/18
470 K121 N8 2018/2-22456	
470 K121 N8 2018/22491	
470 K121 N8 2018/22655	
470 K121 N8 2018/5-22915	

**DATA**  
Juny a desembre de 2018

**BASE TOPOGRÀFICA**  
ICGC 1:5000 Sistema de referència ETRS89

**ESCALA**  
1:25

**NÚM**  
5

**CLIENT**  
BIM S.A

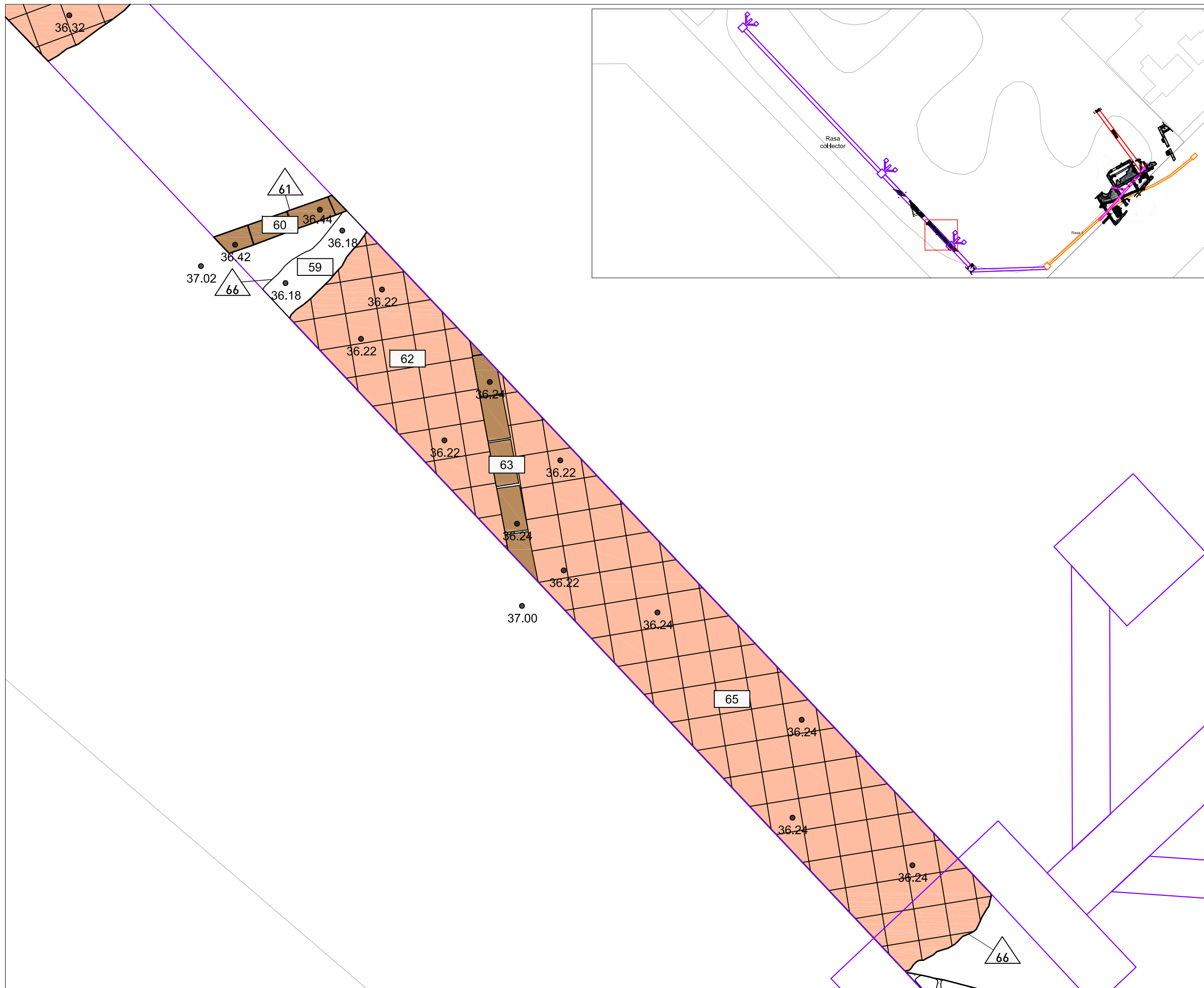

**ABANS**  
SERVEIS CULTURALS

**UBICACIÓ**

**LLEGGENDA**

- Rasa 1
- Rasa col·lector
- Rajoles
- Morter de calç
- Maons (teula)

**INTERVENCIÓ**  
Intervenció arqueològica als Jardins de Montserrat (carrer de Rocafort 210-236) de Barcelona (Barcelonès).

**TÍTOL**  
Planta de detall de les estructures: UE59, UE60, UE62, UE63, UE65. Rasa col·lector.

**DIRECCIÓ**  
Albert Castellà Fabré - Noemí Nebot Pich - Òscar Varas Ranz

**PLANIMETRIA**  
Markary García Álvarez

NÚM. EXPEDIENT	CODI
470 K121 N8 2018/1-22108	081/18
470 K121 N8 2018/2-22456	
470 K121 N8 2018/22491	
470 K121 N8 2018/22655	
470 K121 N8 2018/5-22915	

**DATA**  
Juny a desembre de 2018

**BASE TOPOGRÀFICA**  
ICGC 1:5000 Sistema de referència ETRS89

**ESCALA**  
1:25

<b>NÚM.</b> 6	<b>CLIENT</b> BIM S.A
------------------	--------------------------

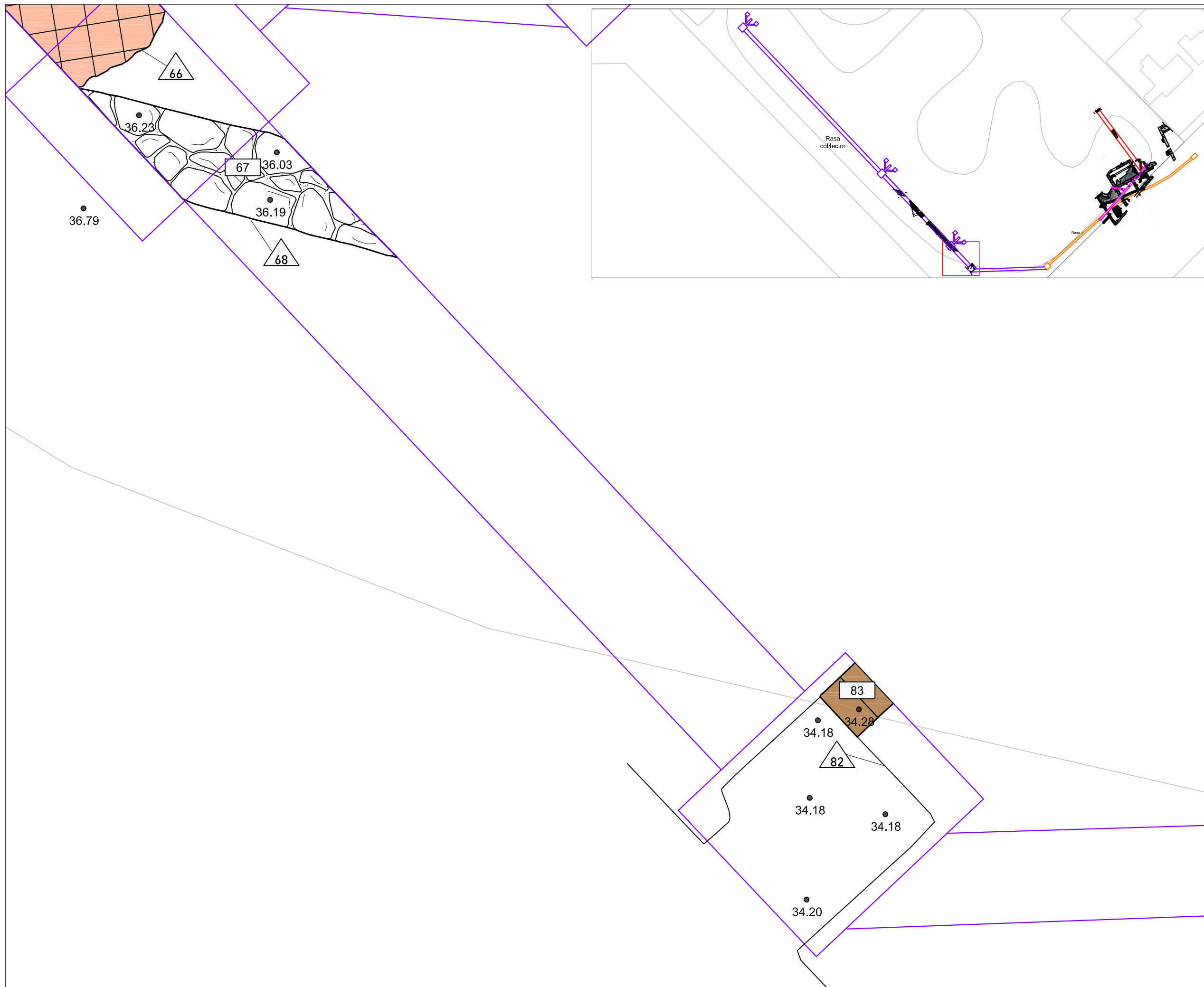

ABANS

SERVEIS CULTURALS

**UBICACIÓ**

**LLEGENDA**  

- Rasa 1
- Rasa col·lector
- Rajoles
- Morter de calç
- Maons (teula)

**INTERVENCIÓ**  
 Intervenció arqueològica als Jardins de Montserrat (carrer de Rocafort 210-236) de Barcelona (Barcelonès).

**TÍTOL**  
 Planta de detall de les estructures: UE67, UE83. Rasa col·lector

**DIRECCIÓ**  
 Albert Castellà Fabrè - Noemí Nebot Pich - Òscar Varas Ranz

**PLANIMETRIA**  
 Markary García Álvarez

NÚM. EXPEDIENT	CODI
470 K121 N8 2018/2-22108	
470 K121 N8 2018/2-22456	081/18
470 K121 N8 2018/22491	
470 K121 N8 2018/22655	
470 K121 N8 2018/5-22915	

**DATA**  
 Juny a desembre de 2018

**BASE TOPOGRÀFICA**  
 ICGC 1:5000 Sistema de referència ETRS89

**ESCALA**  
 1:25

**NÚM**  
 7

**CLIENT**  
 BIM S.A



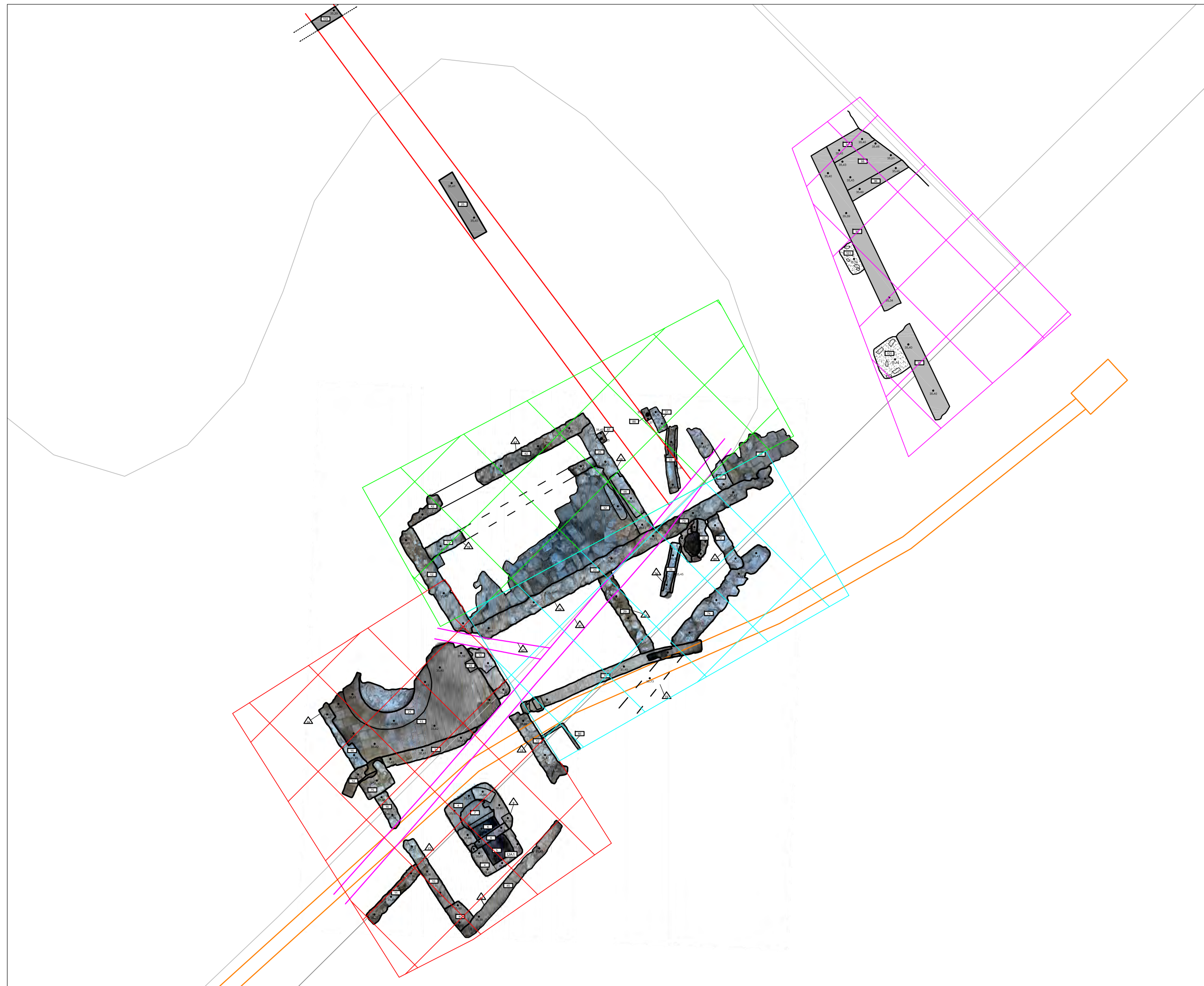

**ABANS**  
SERVEIS CULTURALS

**UBICACIÓ**

**LLEGENDA**

- Sector 1
- Sector 2
- Sector 3
- Sector 4
- Rasa nou servei

**INTERVENCIÓ**  
Intervenció arqueològica als Jardins de Montserrat (carrer de Rocafort 210-236) de Barcelona (Barcelonès).

**TÍTOL**  
Planta general de l'actuació al lateral del carrer Rosselló, amb indicació dels sectors.

**DIRECCIÓ**  
Albert Castellà Fabré - Noemí Nebot Pich - Òscar Varas Ranz

**PLANIMETRIA**  
Markary García Álvarez

<b>NÚM. EXPEDIENT</b>	<b>CODI</b>
470 K121 NB 2018/1-22108	081/18
470 K121 NB 2018/2-22456	
470 K121 NB 2018/22491	
470 K121 NB 2018/22655	
470 K121 NB 2018/5-22915	

**DATA**  
Juny a desembre de 2018

**BASE TOPOGRÀFICA**  
ICGC 1:5000 Sistema de referència ETRS89

**ESCALA**  
1:100

**NÚM**  
8

**CLIENT**  
BIM S.A

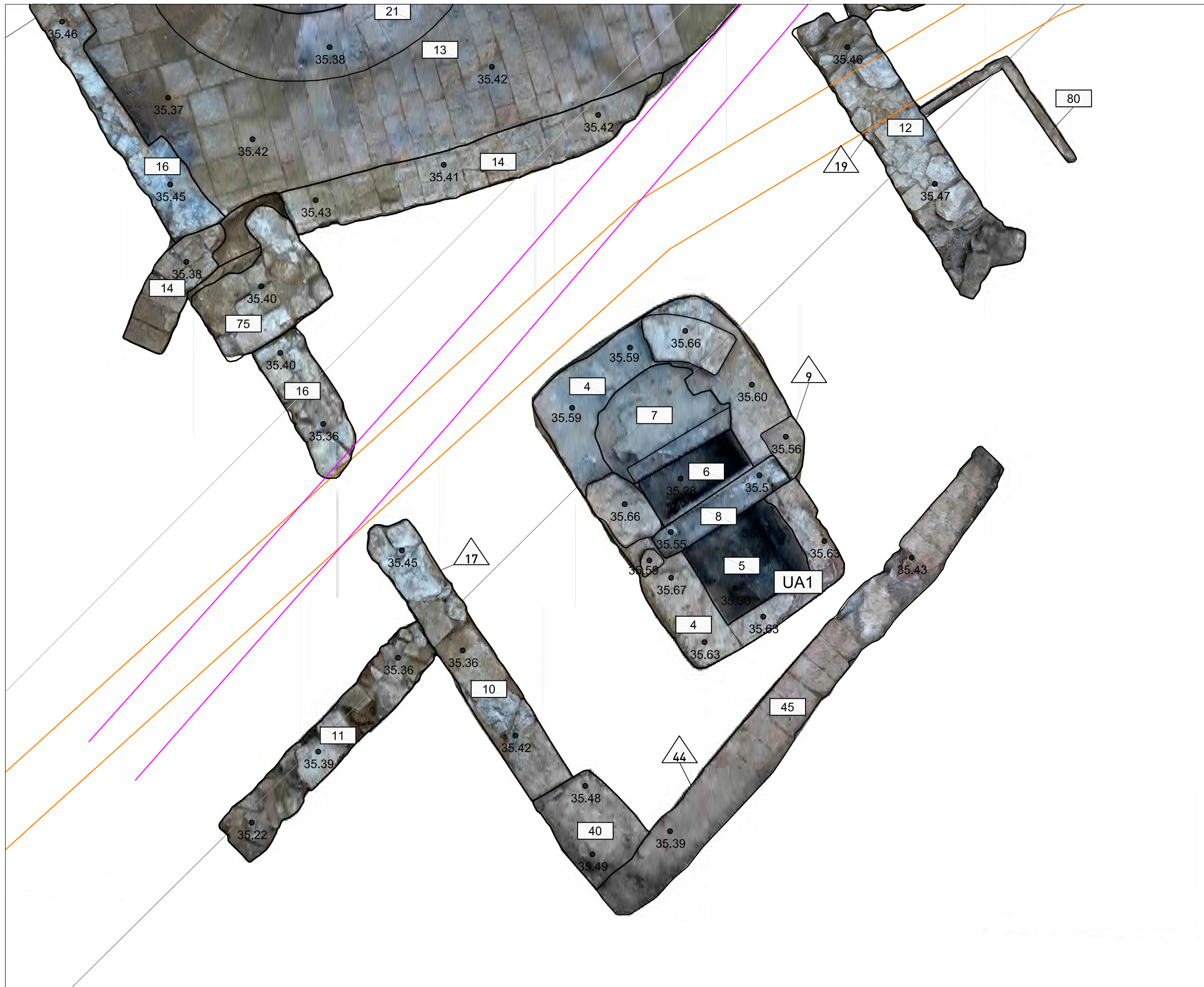

**ABANS**  
SERVEIS CULTURALS

UBICACIÓ

LLEGENDA

- Rasa serveis actuals
- Rasa 1
- Morter de calç
- Rajols (maons, teula...)

INTERVENCIÓ

Intervenció arqueològica als Jardins de Montserrat (carrer de Rocafort 210-236) de Barcelona (Barcelonès).

TÍTOL

Planta de detall de les estructures: UA1, UE10, UE11, UE12, UE13, UE14, UE16, UE 21, UE45, UE40, UE75, UE80

DIRECCIÓ

Albert Castellà Fabrè - Noemí Nebot Pich - Òscar Varas Ranz

PLANIMETRIA

Markary García Álvarez

NÚM. EXPEDIENT

470 K121 NB 2018/1-22108  
470 K121 NB 2018/2-22456  
470 K121 NB 2018/22491  
470 K121 NB 2018/22655  
470 K121 NB 2018/5-22915

CODI

081/18

DATA

Juny a desembre de 2018

BASE TOPOGRÀFICA

ICGC 1:5000 Sistema de referència ETRS89

ESCALA

1:25

0 0.1 0.2 0.5m

NÚM

9

CLIENT

BIM S.A



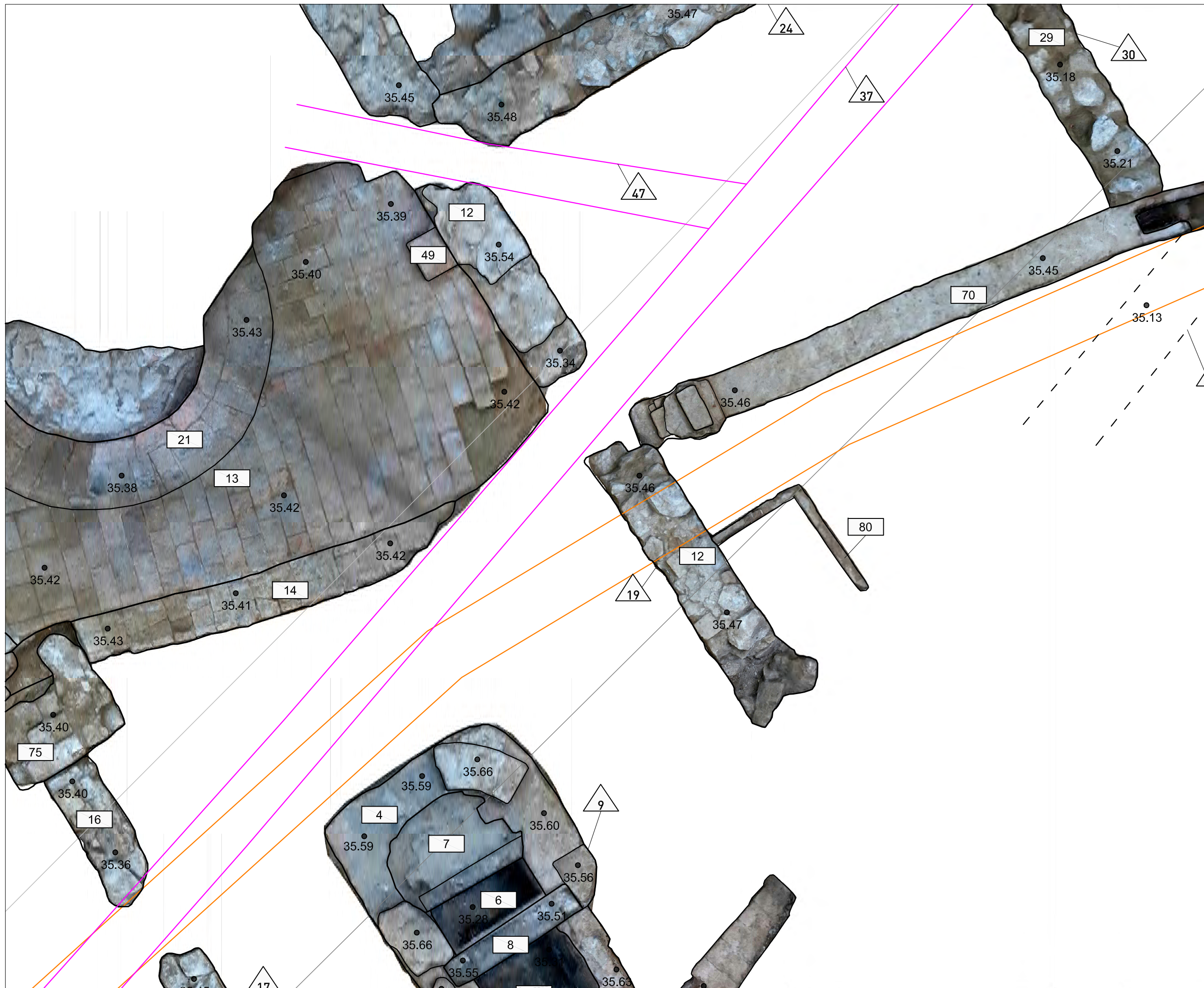



**SERVEIS CULTURALS**

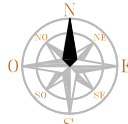

**UBICACIÓ**

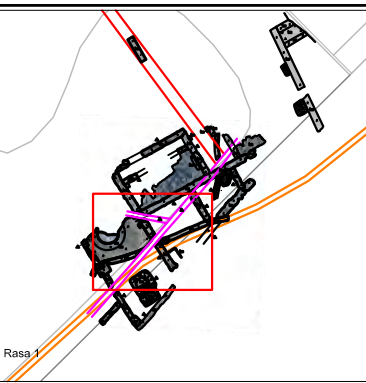

**LLEGENDA**

- Rasa serveis actuals
- Rasa 1
- Morter de calç
- Rajols (maons, teula...)

**INTERVENCIÓ**  
 Intervenció arqueològica als Jardins de Montserrat (carrer de Rocafort 210-236) de Barcelona (Barcelonès).

**TÍTOL**  
 Planta de detall de les estructures: UA1, UE12, UE13, UE14, UE16, UE70, UE80

**DIRECCIÓ**  
 Albert Castellà Fabré - Noemí Nebot Pich - Òscar Varas Ranz

**PLANIMETRIA**  
 Markary García Álvarez

<b>NÚM. EXPEDIENT</b>	<b>CODI</b>
470 K121 NB 2018/2-22108	
470 K121 NB 2018/2-22456	081/18
470 K121 NB 2018/2-2491	
470 K121 NB 2018/2-2655	
470 K121 NB 2018/5-22915	

**DATA**  
 Juny a desembre de 2018

**BASE TOPOGRÀFICA**  
 ICGC 1:5000 Sistema de referència ETRS89

**ESCALA**  
 1:25



<b>NÚM</b> 10	<b>CLIENT</b> BIM S.A
------------------	--------------------------



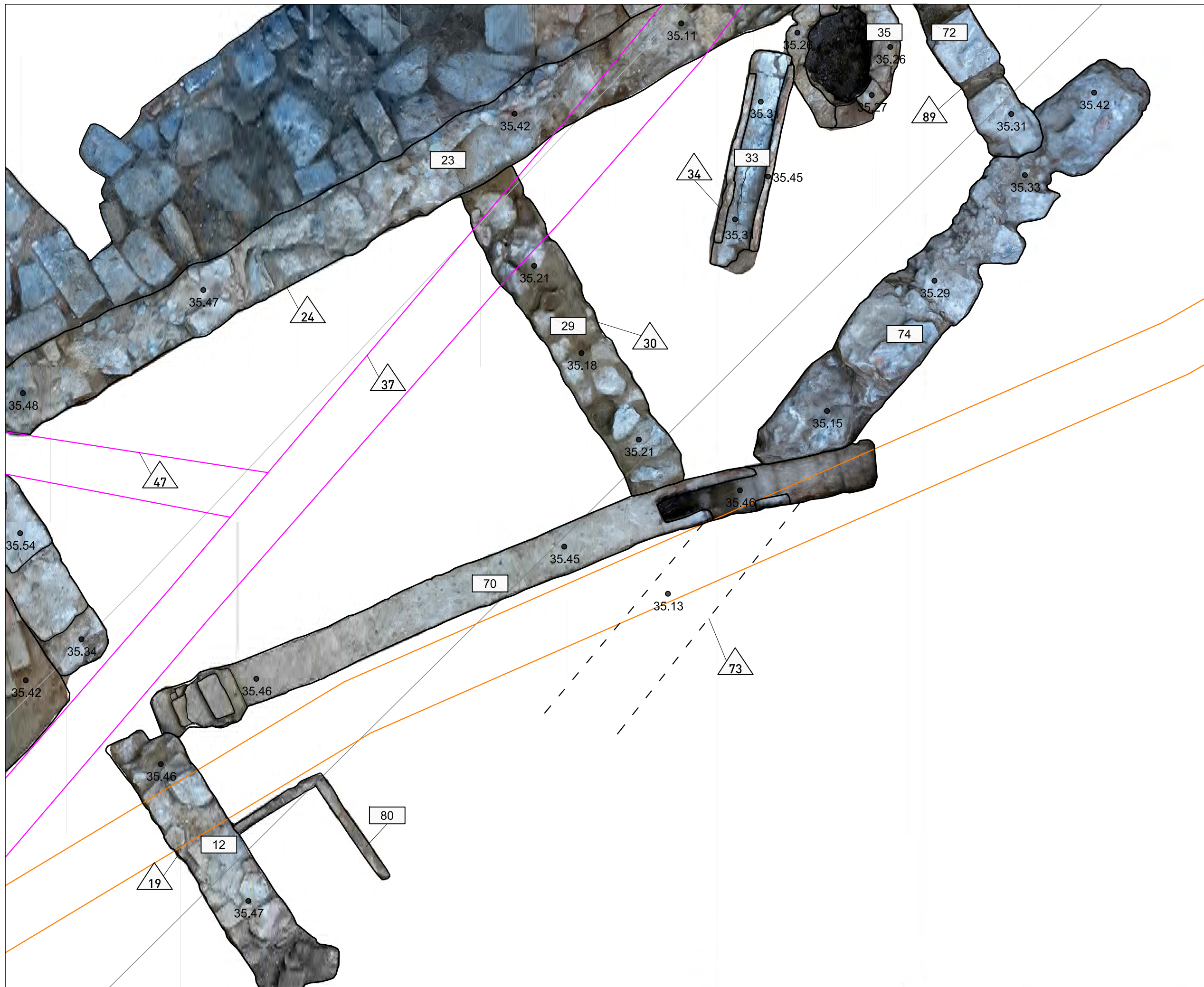

# ABANS

SERVEIS CULTURALS

**UBICACIÓ**

**LLEGENDA**

- Rasa serveis actuals
- Rasa 1
- Morter de calç
- Rajols (maons, teula...)

**INTERVENCIÓ**

Intervenció arqueològica als Jardins de Montserrat (carrer de Rocafort 210-236) de Barcelona (Barcelonès).

**TÍTOL**

Planta de detall de les estructures: UE12, UE23, UE29, UE33, UE35, UE70, UE72, UE74, UE80,

**DIRECCIÓ**

Albert Castellà Fabré - Noemí Nebot Pich - Òscar Varas Ranz

**PLANIMETRIA**

Markary García Álvarez

<b>NÚM. EXPEDIENT</b>	<b>CODI</b>
470 K121 NB 2018/1-22108	081/18
470 K121 NB 2018/2-22456	
470 K121 NB 2018/22491	
470 K121 NB 2018/22655	
470 K121 NB 2018/5-22915	

**DATA**

Juny a desembre de 2018

**BASE TOPOGRÀFICA**

ICGC 1:5000 Sistema de referència ETRS89

**ESCALA**

1:25

**NÚM**

11

**CLIENT**

BIM S.A



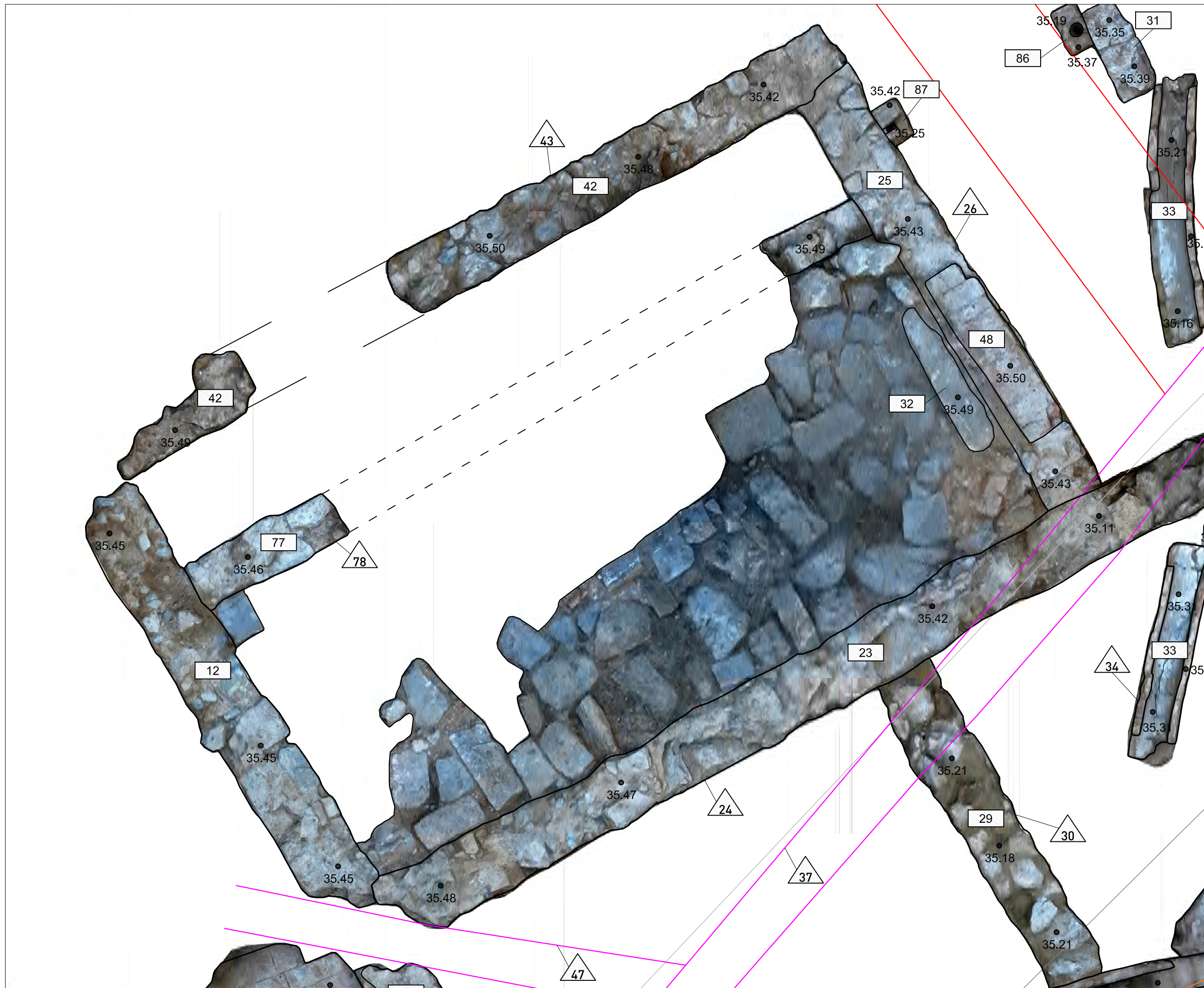

# ABANS

SERVEIS CULTURALS

---



**UBICACIÓ**



**LLEGENDA**

- Rasa serveis actuals
- Rasa nou servei
- Morter de calç
- Rajols (maons, teula...)

**INTERVENCIÓ**  
Intervenció arqueològica als Jardins de Montserrat (carrer de Rocafort 210-236) de Barcelona (Barcelonès).

**TÍTOL**  
Planta de detall de les estructures: UE12, UE23, UE25, UE29, UE31, UE32, UE33, UE48, UE86, UE87

**DIRECCIÓ**  
Albert Castellà Fabré - Noemí Nebot Pich - Òscar Varas Ranz

**PLANIMETRIA**  
Markary García Álvarez

NÚM. EXPEDIENT	CODI
470 K121 NB 2018/1-22108	
470 K121 NB 2018/2-22456	081/18
470 K121 NB 2018/22491	
470 K121 NB 2018/22655	
470 K121 NB 2018/5-22915	

**DATA**  
Juny a desembre de 2018

**BASE TOPOGRÀFICA**  
ICGC 1:5000 Sistema de referència ETRS89

**ESCALA**  
1:25



<b>NÚM</b> 12	<b>CLIENT</b> BIM S.A
------------------	--------------------------



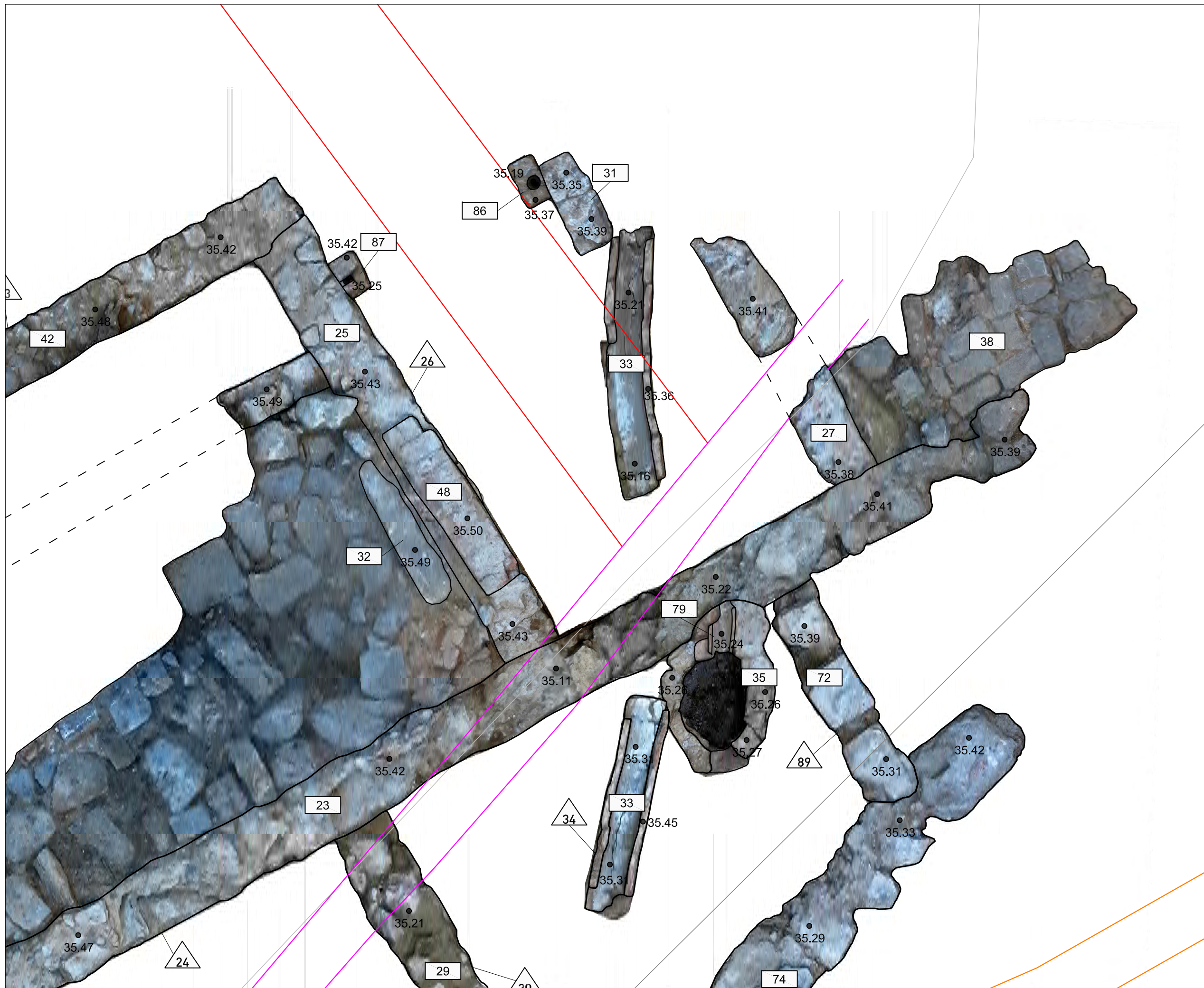

**ABANS**  
SERVEIS CULTURALS

UBICACIÓ

LLEGENDA

- Rasa serveis actuals
- Rasa nou servei
- Rasa 1
- Morter de calç
- Rajols (maons, teula...)

INTERVENCIÓ

Intervenció arqueològica als Jardins de Montserrat (carrer de Rocafort 210-236) de Barcelona (Barcelonès).

TÍTOL

Planta de detall de les estructures: UE23, UE25, UE27, UE32, UE31, UE33, UE35, UE38, UE72, UE79, UE86, UE87

DIRECCIÓ

Albert Castellà Fabré - Noemí Nebot Pich - Òscar Varas Ranz

PLANIMETRIA

Markary García Álvarez

NÚM. EXPEDIENT	CODI
470 K121 N8 2018/2-22108	
470 K121 N8 2018/2-22456	081/18
470 K121 N8 2018/2-22491	
470 K121 N8 2018/2-22655	
470 K121 N8 2018/5-22915	

DATA

Juny a desembre de 2018

BASE TOPOGRÀFICA

ICGC 1:5000 Sistema de referència ETRS89

ESCALA

1:25

0 0.1 0.2 0.5m

NÚM	CLIENT
13	BIM S.A

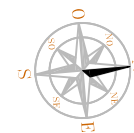

### UBICACIÓ

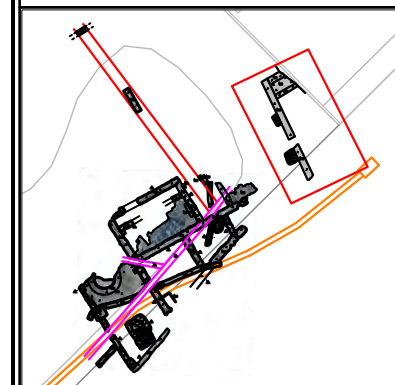

### LLEGENDA

- Topografia d'estructures
- Morter de calç

### INTERVENCIÓ

Intervenció arqueològica als Jardins de Montserrat (carrer de Rocafort 210-236) de Barcelona (Barcelonès).

### TÍTOL

Planta de detall de les estructures: UE92, UE94, UE96, UE98, UE101

### DIRECCIÓ

Albert Castellà Fabré - Noemí Nebot Pich - Òscar Varas Ranz

### PLANIMETRIA

Markary García Álvarez

### NÚM. EXPEDIENT

470 K121 NB 2018/1-22108  
470 K121 NB 2018/2-22456  
470 K121 NB 2018/22491  
470 K121 NB 2018/22655  
470 K121 NB 2018/5-22915

### CODI

081/18

### DATA

Juny a desembre de 2018

### BASE TOPOGRÀFICA

ICGC 1:5000 Sistema de referència ETRS89

### ESCALA

1:25

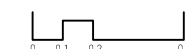

### NÚM

14

### CLIENT

BIM S.A

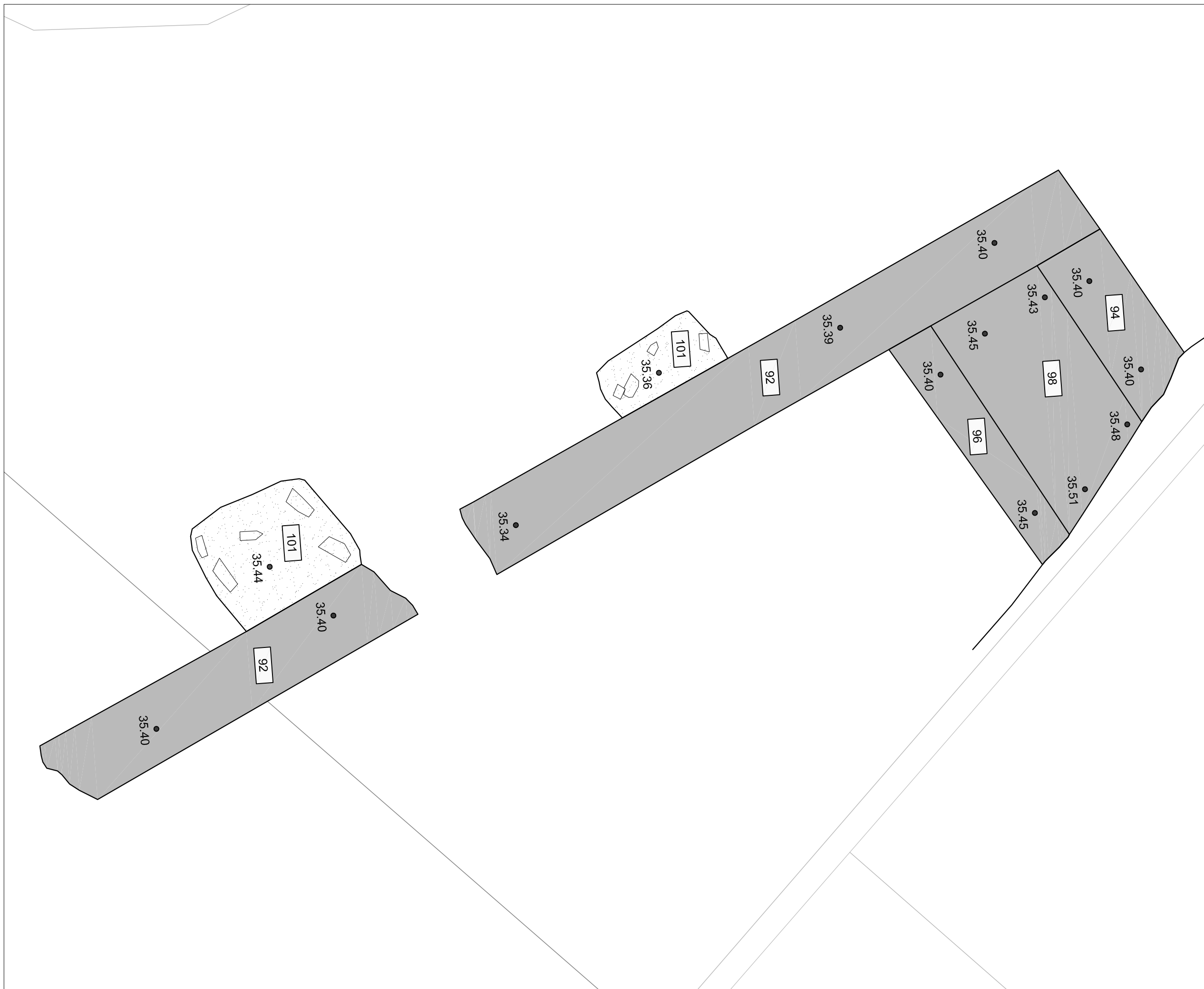



C. de Còrca

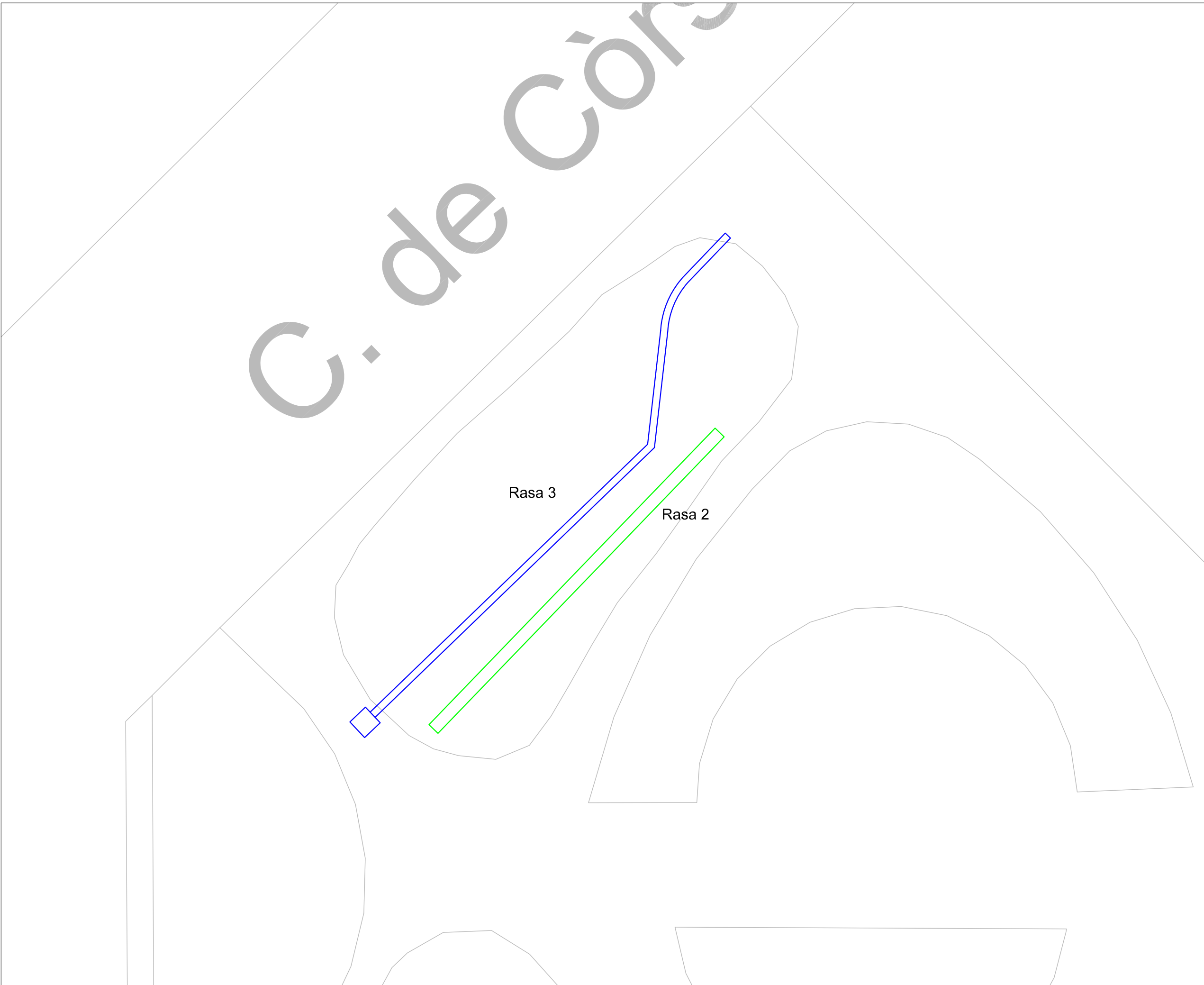

**ABANS**  
SERVEIS CULTURALS

UBICACIÓ

LLEGENDA

- Rasa 2
- Rasa 3

INTERVENCIÓ

Intervenció arqueològica als Jardins de Montserrat (carrer de Rocafort 210-236) de Barcelona (Barcelonès).

TÍTOL

Planta general de les rases 2 i 3.

DIRECCIÓ

Albert Castellà Fabré - Noemí Nebot Pich - Òscar Varas Ranz

PLANIMETRIA

Markary García Álvarez

NÚM. EXPEDIENT	CODI
470 K121 NB 2018/1-22108	081/18
470 K121 NB 2018/2-22456	
470 K121 NB 2018/22491	
470 K121 NB 2018/22655	
470 K121 NB 2018/5-22915	

DATA

Juny a desembre de 2018

BASE TOPOGRÀFICA

ICGC 1:5000 Sistema de referència ETRS89

ESCALA

1:200

NÚM

15

CLIENT

BIM S.A

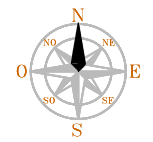

UBICACIÓ

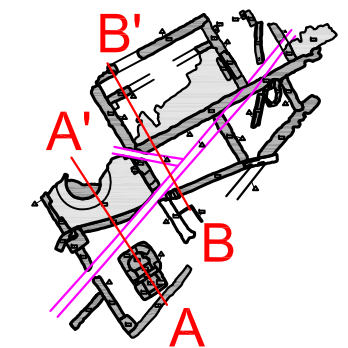

LLEGENDA

- Cota final intervenció
- Paviments en secció
- Estructures en secció
- Àrea rebaixada amb màquina
- Límit afectació obra

INTERVENCIÓ

Intervenció arqueològica als Jardins de Montserrat (carrer de Rocafort 210-236) de Barcelona (Barcelonès).

TÍTOL

Seccions A-A' i B-B'

DIRECCIÓ

Albert Castellà Fabrè - Noemí Nebot Pich - Òscar Varas Ranz

PLANIMETRIA

Markary García Álvarez

NÚM. EXPEDIENT

470 K121 NB 2018/1-22108  
470 K121 NB 2018/2-22456  
470 K121 NB 2018/22491  
470 K121 NB 2018/22655  
470 K121 NB 2018/5-22915

CODI

081/18

DATA

Juny a desembre de 2018

BASE TOPOGRÀFICA

ICGC 1:5000 Sistema de referència ETRS89

ESCALA

1:25



NÚM

16

CLIENT

BIM S.A

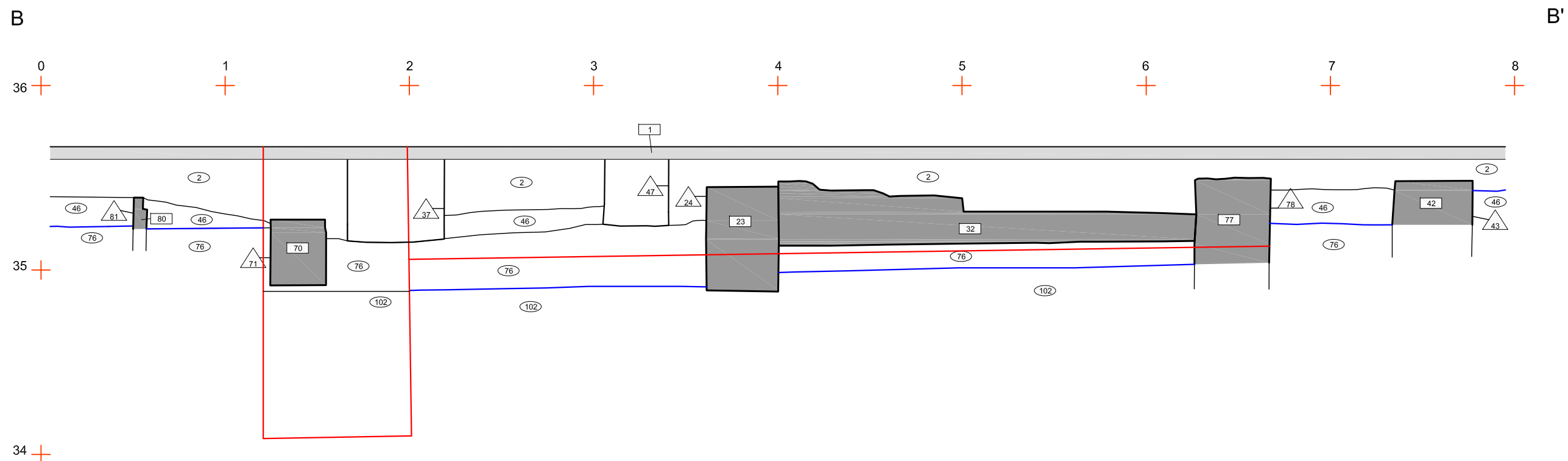
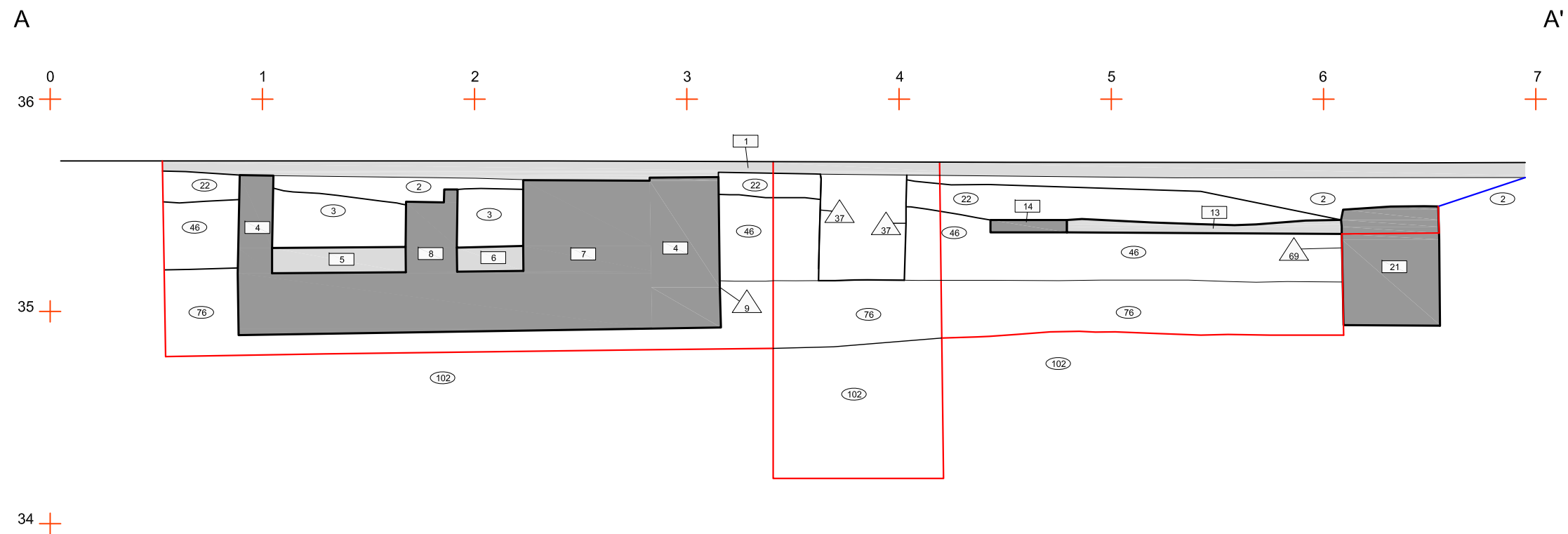



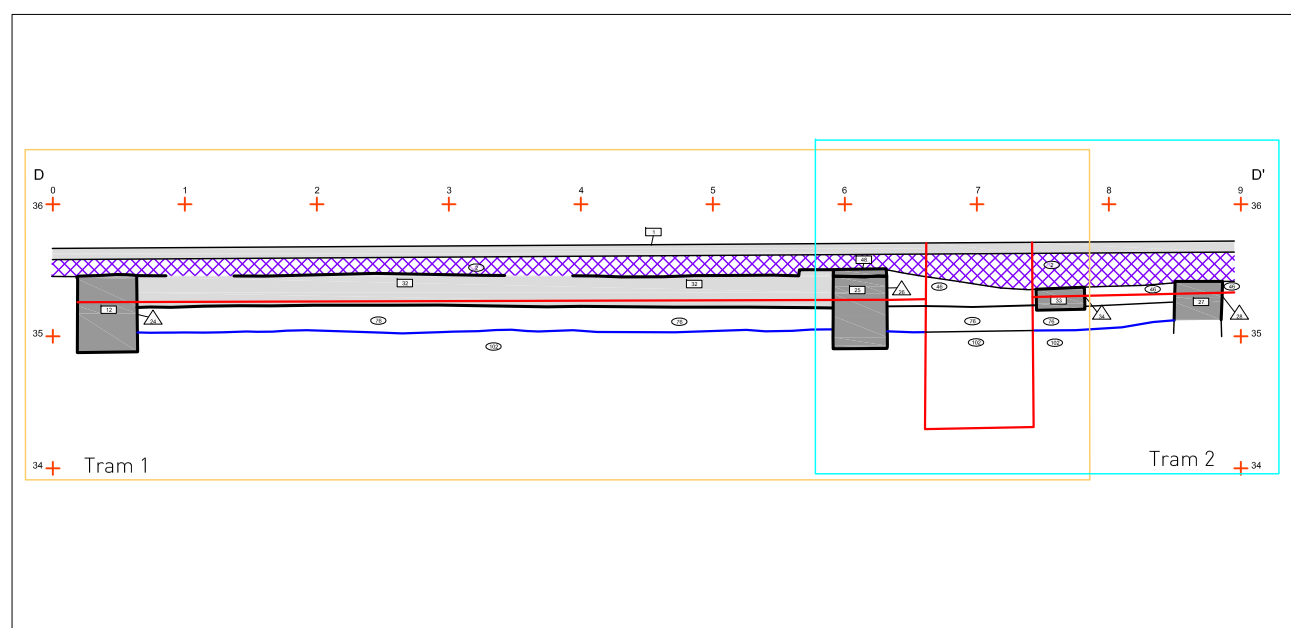
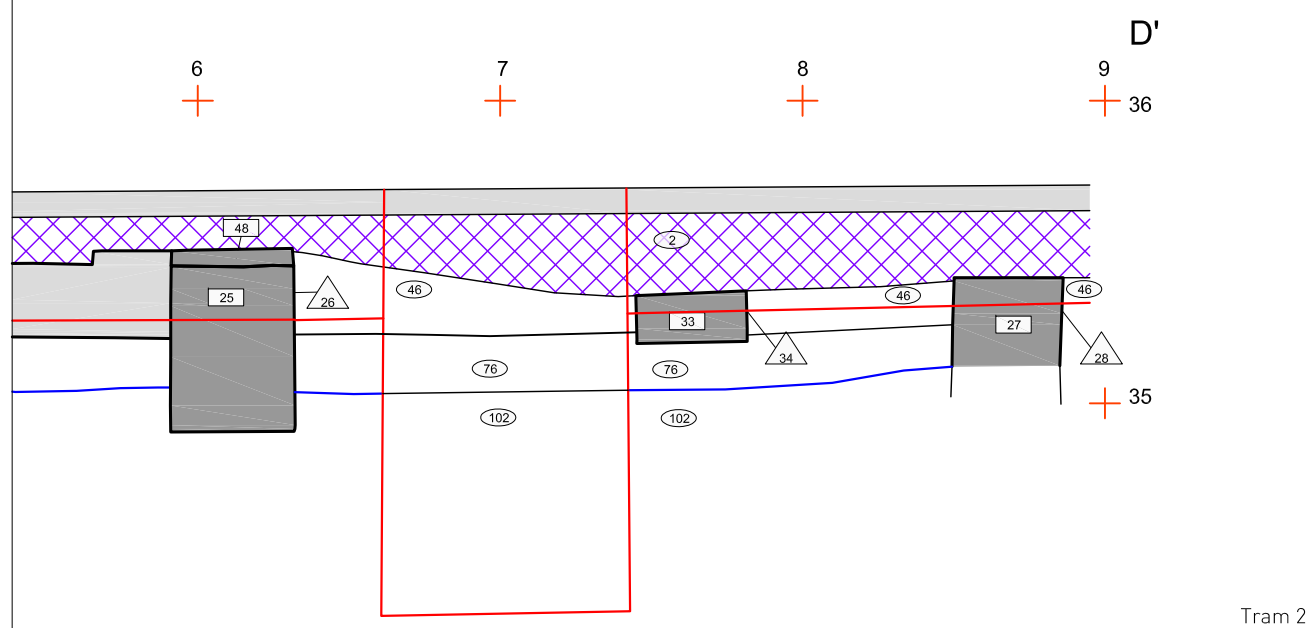
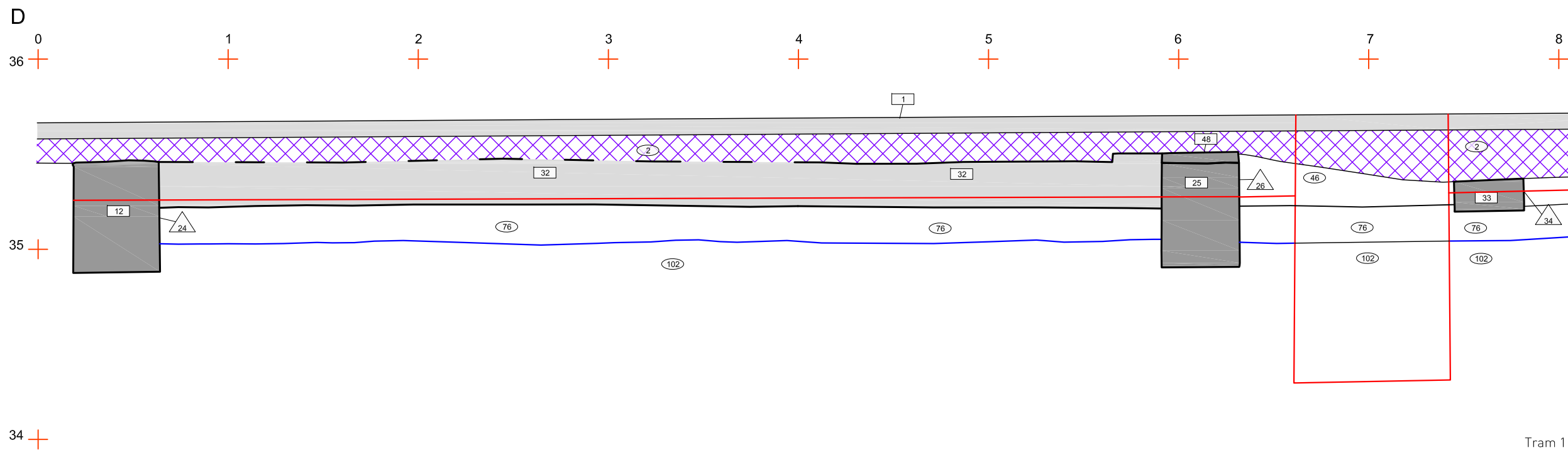
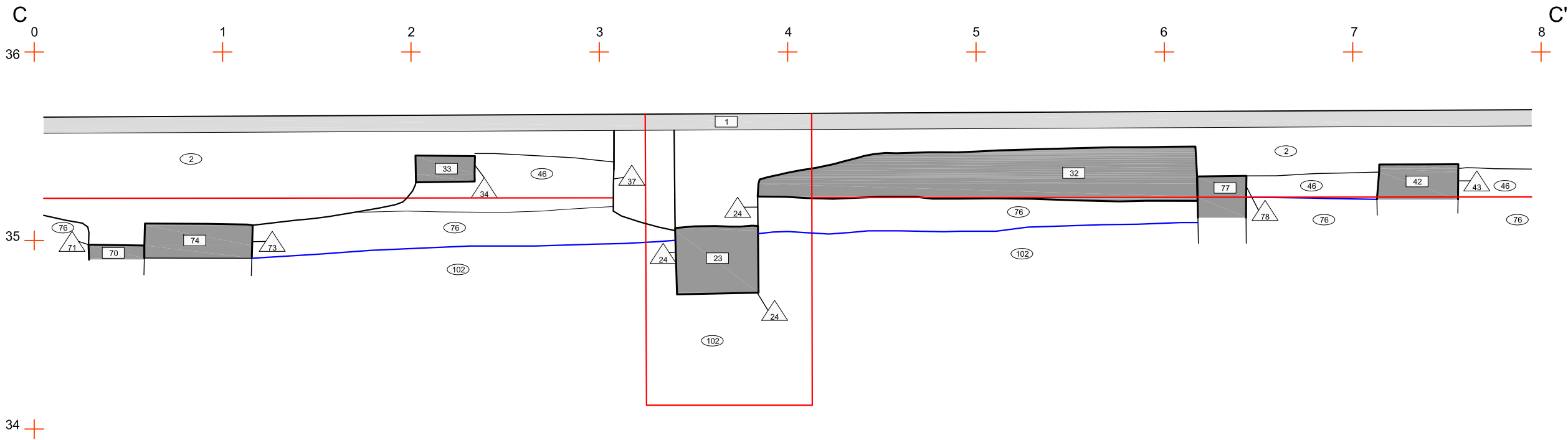

**ABANS**  
SERVEIS CULTURALS

**UBICACIÓ**

**LLEGENDA**

- Cota final intervenció
- Paviments en secció
- Estructures en secció
- Àrea rebaixada amb màquina
- Limit afectació obra

**INTERVENCIÓ**  
Intervenció arqueològica als Jardins de Montserrat (carrer de Rocafort 210-236) de Barcelona (Barcelonès).

**TÍTOL**  
Seccions C-C' i D-D'

**DIRECCIÓ**  
Albert Castellà Fabrè - Noemí Nebot Pich - Òscar Varas Ranz

**PLANIMETRIA**  
Markary García Álvarez

NÚM. EXPEDIENT	CODI
470 K121 NB 2018/1-22108	081/18
470 K121 NB 2018/2-22456	
470 K121 NB 2018/22491	
470 K121 NB 2018/22655	
470 K121 NB 2018/5-22915	

**DATA**  
Juny a desembre de 2018

**BASE TOPOGRÀFICA**  
ICGC 1:5000 Sistema de referència ETRS89

**ESCALA**  
1:25

NÚM	CLIENT
17	BIM S.A

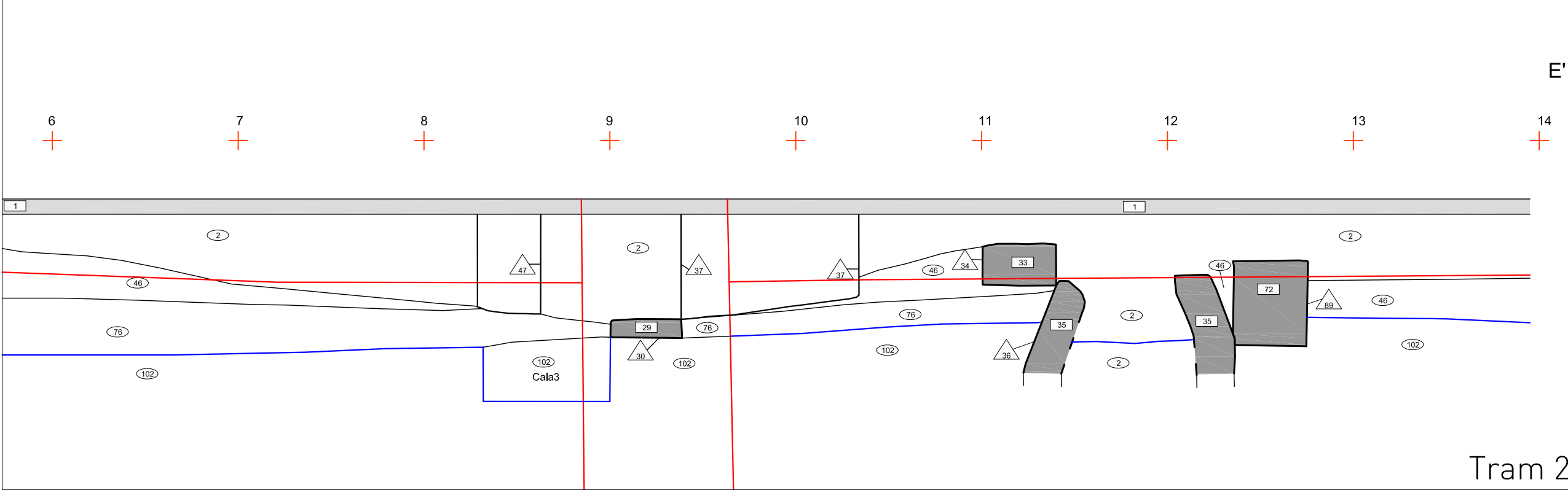
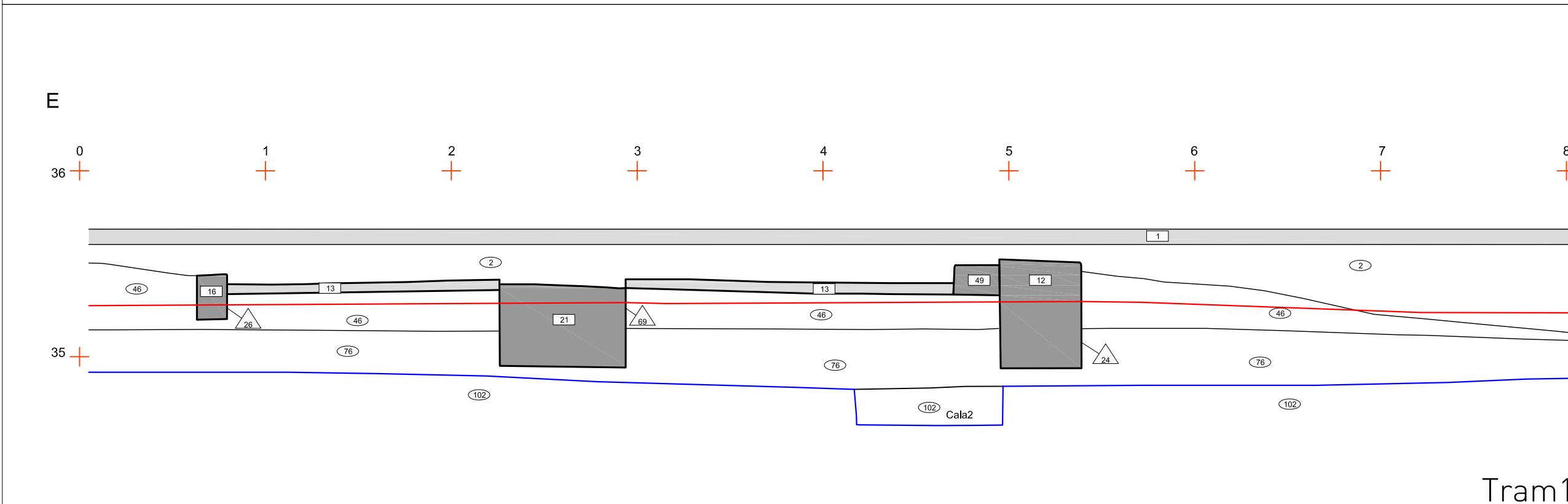
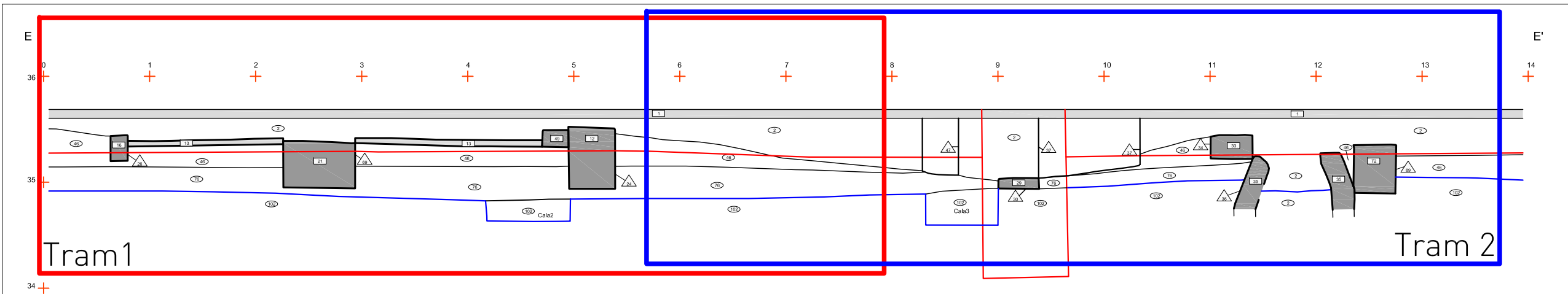

**ABANS**  
SERVEIS CULTURALS

UBICACIÓ

LLEGENDA

- Cota final intervenció
- Paviments en secció
- Estructures en secció
- Àrea rebaixada amb màquina
- Límit afectació obra

INTERVENCIÓ

Intervenció arqueològica als Jardins de Montserrat (carrer de Rocafort 210-236) de Barcelona (Barcelonès).

TÍTOL

Secció E-E'

DIRECCIÓ

Albert Castellà Fabré - Noemí Nebot Pich - Òscar Varas Ranz

PLANIMETRIA

Markary García Álvarez

NÚM. EXPEDIENT	CODI
470 K121 NB 2018/1-22108	081/18
470 K121 NB 2018/2-22456	
470 K121 NB 2018/22491	
470 K121 NB 2018/22655	
470 K121 NB 2018/5-22915	

DATA

Juny a desembre de 2018

BASE TOPOGRÀFICA

ICGC 1:5000 Sistema de referència ETRS89

ESCALA

1:25

NÚM	CLIENT
18	BIM S.A

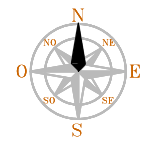

UBICACIÓ

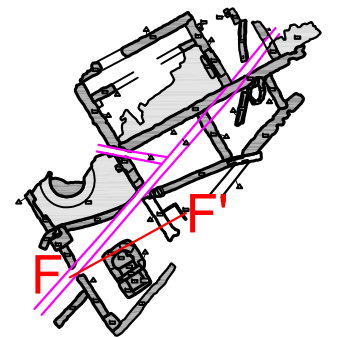

LLEGENDA

- Cota final intervenció
- Paviments en secció
- Estructures en secció
- Àrea rebaixada amb màquina
- Límit afectació obra

INTERVENCIÓ

Intervenció arqueològica als Jardins de Montserrat (carrer de Rocafort 210-236) de Barcelona (Barcelonès).

TÍTOL

Secció F-F'

DIRECCIÓ

Albert Castellà Fabré - Noemí Nebot Pich - Òscar Varas Ranz

PLANIMETRIA

Markary García Álvarez

NÚM. EXPEDIENT

470 K121 NB 2018/1-22108  
470 K121 NB 2018/2-22456  
470 K121 NB 2018/22491  
470 K121 NB 2018/22655  
470 K121 NB 2018/5-22915

CODI

081/18

DATA

Juny a desembre de 2018

BASE TOPOGRÀFICA

ICGC 1:5000 Sistema de referència ETRS89

ESCALA

1:25

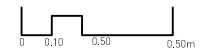

NÚM

19

CLIENT

BIM S.A

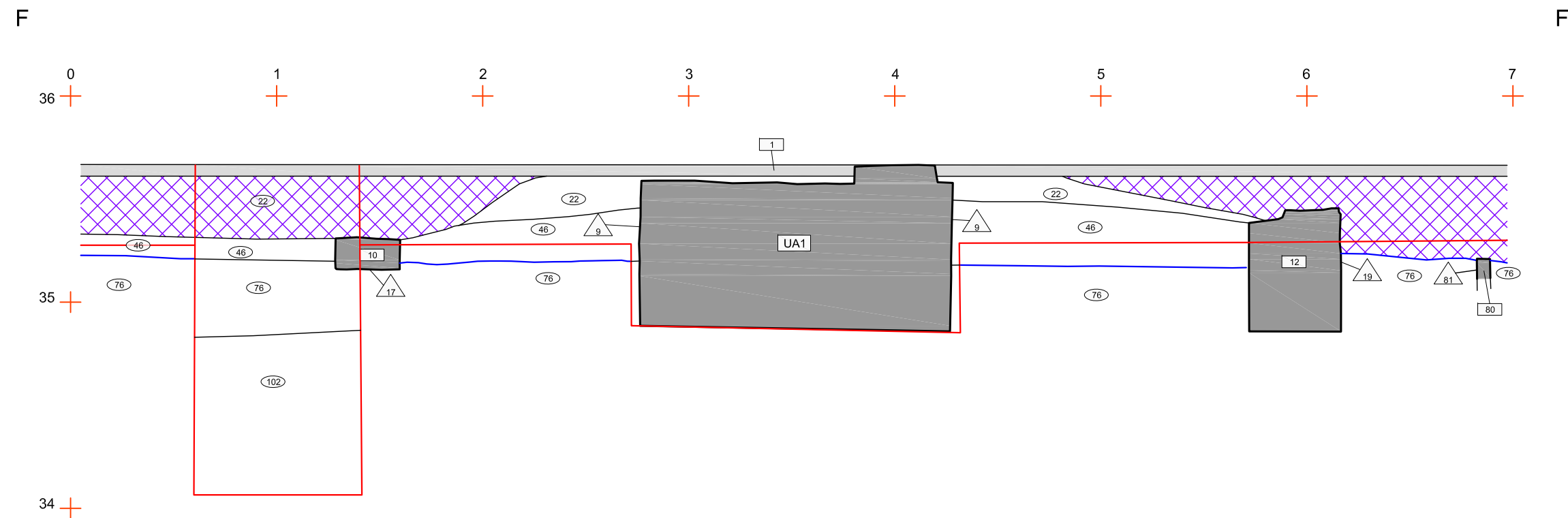

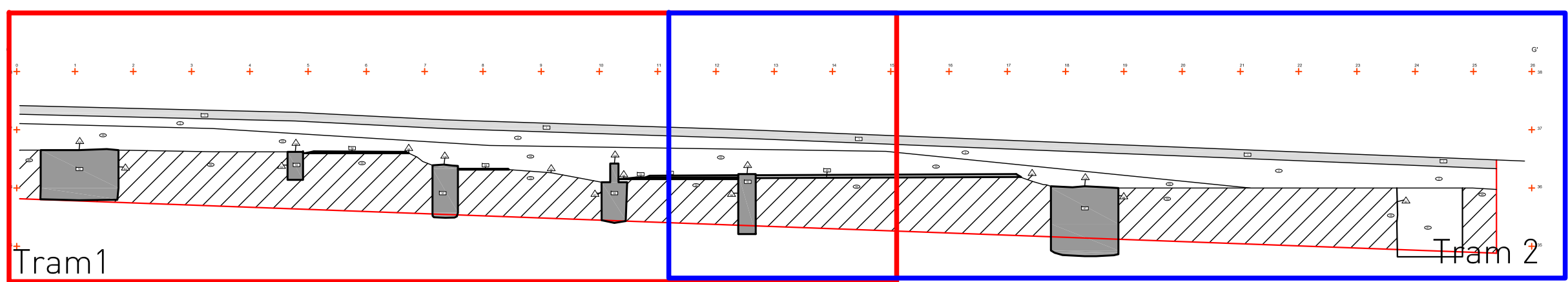

Tram 1

Tram 2

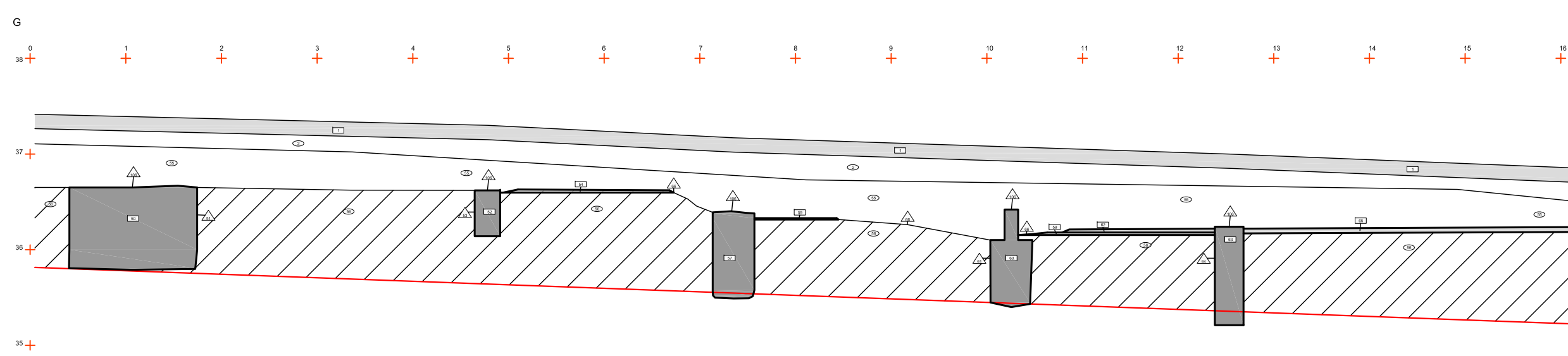

G

Tram 1

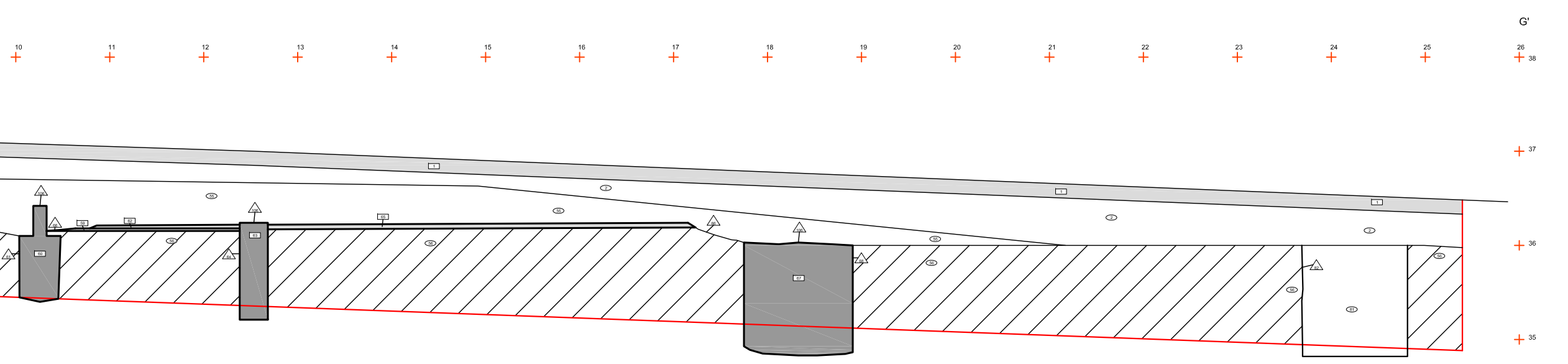

G'

Tram 2

**ABANS**  
SERVEIS CULTURALS

**UBICACIÓ**

**LLEGENDA**

- Cota final intervenció
- Paviments en secció
- Estructures en secció
- Substrat geològic argiles
- Límit afectació obra

**INTERVENCIÓ**  
Intervenció arqueològica als Jardins de Montserrat (carrer de Rocafort 210-236) de Barcelona (Barcelonès).

**TÍTOL**  
Secció G-G'. Rasa col·lector.

**DIRECCIÓ**  
Albert Castellà Fabré - Noemí Nebot Pich - Òscar Varas Ranz

**PLANIMETRIA**  
Markary García Álvarez

NÚM. EXPEDIENT	CODI
470 K121 NB 2018/1-22108	081/18
470 K121 NB 2018/2-22456	
470 K121 NB 2018/22491	
470 K121 NB 2018/22655	
470 K121 NB 2018/5-22915	

**DATA**  
Juny a desembre de 2018

**BASE TOPOGRÀFICA**  
ICGC 1:5000 Sistema de referència ETRS89

**ESCALA**  
1:50

<b>NÚM</b> 20	<b>CLIENT</b> BIM S.A
------------------	--------------------------

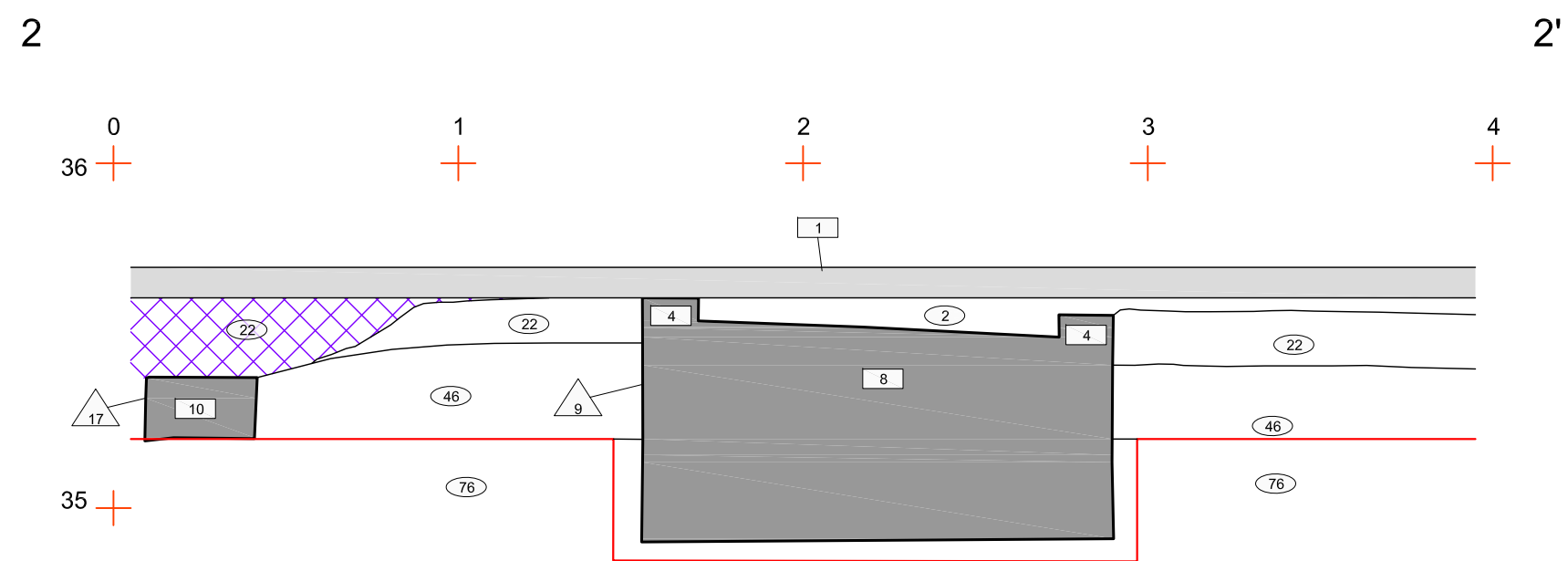
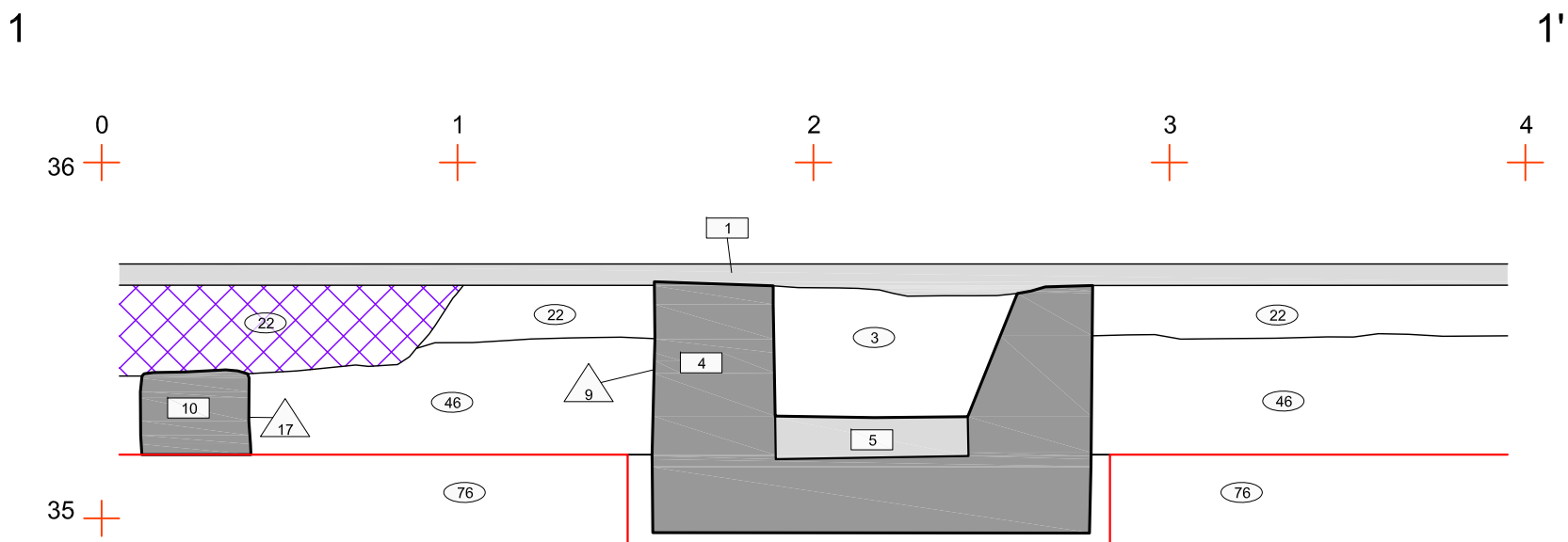

**ABANS**  
SERVEIS CULTURALS

UBICACIÓ

LLEGENDA

- Cota final intervenció
- Paviments en secció
- Estructures en secció
- Àrea rebaixada amb màquina
- Límit afectació obra

INTERVENCIÓ

Intervenció arqueològica als Jardins de Montserrat (carrer de Rocafort 210-236) de Barcelona (Barcelonès).

TÍTOL

Seccions 1-1' i 2-2'. UA1

DIRECCIÓ

Albert Castellà Fabrè - Noemí Nebot Pich - Òscar Varas Ranz

PLANIMETRIA

Markary García Álvarez

NÚM. EXPEDIENT	CODI
470 K121 NB 2018/1-22108	081/18
470 K121 NB 2018/2-22456	
470 K121 NB 2018/22491	
470 K121 NB 2018/22655	
470 K121 NB 2018/5-22915	

DATA

Juny a desembre de 2018

BASE TOPOGRÀFICA

ICGC 1:5000 Sistema de referència ETRS89

ESCALA

1:20

NÚM	CLIENT
21	BIM S.A

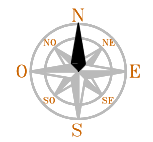

UBICACIÓ

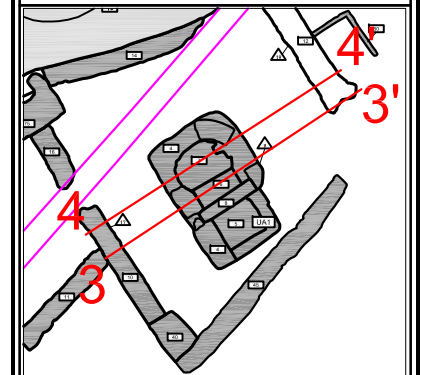

LLEGENDA

- Cota final intervenció
- Paviments en secció
- Estructures en secció
- Estructures en secció
- Límit afectació obra

INTERVENCIÓ

Intervenció arqueològica als Jardins de Montserrat (carrer de Rocafort 210-236) de Barcelona (Barcelonès).

TÍTOL

Seccions 3-3' i 4-4'. UA1

DIRECCIÓ

Albert Castellà Fabré - Noemí Nebot Pich -  
Óscar Varas Ranz

PLANIMETRIA

Markary García Álvarez

NÚM. EXPEDIENT

470 K121 NB 2018/1-22108  
470 K121 NB 2018/2-22456  
470 K121 NB 2018/22491  
470 K121 NB 2018/22655  
470 K121 NB 2018/5-22915

CODI

081/18

DATA

Juny a desembre de 2018

BASE TOPOGRÀFICA

ICGC 1:5000 Sistema de referència ETRS89

ESCALA

1:20



NÚM

22

CLIENT

BIM S.A

